

🔌 E-BIKE MANUAL

# GETTING STARTED

V 8.2



[www.giant-bicycles.com/global/manuals](http://www.giant-bicycles.com/global/manuals)



[www.liv-cycling.com/global/manuals](http://www.liv-cycling.com/global/manuals)



[www.momentum-biking.com/global/manuals](http://www.momentum-biking.com/global/manuals)

# Inhoudsopgave

<b>1</b>	<b>Voorwoord.....</b>	<b>2</b>
<b>2</b>	<b>Veiligheid.....</b>	<b>4</b>
<b>3</b>	<b>Uw fiets gebruiken.....</b>	<b>7</b>
3.1	EnergyPak.....	7
3.1.1	Eerste gebruik.....	7
3.1.2	EnergyPak Smart Integrated.....	7
3.1.3	EnergyPak Smart Compact.....	9
3.1.4	EnergyPak Smart 250.....	10
3.1.5	EnergyPak Side Release.....	11
3.1.6	Drager EnergyPak.....	12
3.2	Oplader.....	13
3.2.1	Slimme oplader.....	14
3.2.2	Smart Compact.....	16
3.2.3	Snellader.....	18
3.2.4	Opladen.....	19
3.2.5	Oplaadduur.....	21
3.3	Bedieningselementen.....	22
3.3.1	RideControl Ergo.....	22
3.3.2	RideControl Ergo 2.....	26
3.3.3	RideControl Ergo 3.....	30
3.3.4	RideControl Dash.....	33
3.3.5	RideControl GO.....	38
3.3.6	RideDash EVO.....	42
3.3.7	STI-shifter.....	46
3.4	Sleutels.....	47
3.5	Actieradius.....	47
<b>4</b>	<b>Transporteren &amp; opbergen.....</b>	<b>48</b>
<b>5</b>	<b>Onderhoud.....</b>	<b>50</b>
<b>6</b>	<b>Accu's afvoeren.....</b>	<b>52</b>
<b>7</b>	<b>Juridische documentatie.....</b>	<b>53</b>
7.1	Garantie.....	53
7.2	Uitsluitingen.....	54
7.3	Conformiteit.....	54
7.4	Disclaimer.....	55

# 1 Voorwoord

## Welkom

Welkom en gefeliciteerd met de aankoop van uw nieuwe e-bike van Giant, Liv of Momentum. Fietsplezier ligt binnen handbereik!

## Het gebruik van deze handleiding

Dit document is bestemd als een korte kennismaking met uw nieuwe e-bike. Het bevat essentiële veiligheidsinformatie en biedt een kijkje in enkele hoofdcomponenten en functies van de e-bike. Voordat u de e-bike gebruikt, is het ook belangrijk dat u het supportgedeelte van de website bezoekt om de uitgebreide informatie die daar beschikbaar is, te bekijken en/of te downloaden. Naast de specifieke informatie over de e-bike moet u ook de algemene informatie lezen in de Handleiding voor de eigenaar van de fiets.

## Illustraties

Illustraties in dit document kunnen op details afwijken van de exacte configuratie van uw specifieke e-bike-model. De illustraties zijn alleen bedoeld als een algemene verwijzing bij instructies en beschrijvingen.

## Symbolen die worden gebruikt in deze handleiding



**WAARSCHUWING:** Waarschuwt voor een situatie die mogelijk de dood, ernstig lichamelijk letsel en/of zware materiële schade veroorzaakt indien de veiligheidsinstructies niet worden nageleefd.



**VOORZICHTIG:** Waarschuwt voor een situatie die mogelijk lichamelijk letsel of materiële schade veroorzaakt, indien de veiligheidsinstructies niet worden nageleefd.



**OPMERKING:** Biedt belangrijke informatie die problemen voorkomt.



**INFO:** Biedt extra informatie.

## Informatiebronnen en downloads

GIANT: <https://www.giant-bicycles.com/global/manuals>



LIV: <https://www.liv-cycling.com/global/manuals>



MOMENTUM: <https://www.momentum-biking.com/global/manuals>



Raadpleeg de algemene fietshandleiding voor de eigenaar voor meer informatie over andere fietsonderdelen en de garantie.

## Service en support

Deze handleiding is niet bedoeld als uitvoerig naslagwerk voor service, onderhoud of reparaties. Neem voor service en technische ondersteuning contact op met uw dealer.

## 2 Veiligheid

### Veilig gebruik van de fiets

Voordat u de e-bike op de openbare weg gebruikt, verdient het aanbeveling de fiets uit te proberen op een veilige locatie, zodat u vertrouwd raakt met een fiets met elektrische trapondersteuning. Probeer alle instellingen op de fiets uit om hiermee vertrouwd te raken.



#### **WAARSCHUWING:**

- Houd beide handen op de grepen op het stuur en de remhendels binnen bereik terwijl u fietst, zodat u onmiddellijk op elke situatie kunt reageren. Als u dat nalaat verliest u mogelijk de controle over uw fiets.
- Voor iedere rit moet u een inspectie uitvoeren van de technische toestand van de fiets en van alle essentiële fietsfuncties, zoals sturen en remmen.
- Zorg ervoor dat de accu naar behoren is geplaatst en is vergrendeld.
- Controleer of alle sluitingen naar behoren zijn vastgedraaid.
- Controleer of er geen versleten of beschadigde onderdelen zijn, die tijdens het fietsen defect kunnen raken.

### Accu en oplader

Houd rekening met alle volgende informatie, wanneer u de accu en de oplader hanteert.



#### **WAARSCHUWING:**

- Houd de accu uit de buurt van kinderen en huisdieren.
- Houd de accu en oplader uit de buurt van water en open vuur.
- Stel de accu en oplader niet bloot aan grote schokken en laat ze niet vallen.
- Laad de accu alleen met de oplader die was meegeleverd met de e-bike, of de reserve-/vervangingsoplader die is geleverd door een officiële dealer.
- Gebruik de accu en oplader niet voor andere doeleinden.
- Verbind de klemmen van de accu nooit met elkaar.
- Bedek de accu en oplader niet en plaats er geen objecten op tijdens het opladen.
- Laat de accu en de oplader tijdens het opladen niet zonder toezicht achter.
- Ontkoppel de oplader en de accu onmiddellijk, als u een vreemde geur ruikt of rook ziet.
- In het onwaarschijnlijke geval dat de accu in brand staat: doof de brand **NOOIT** met water. Bedek de brand met grote hoeveelheden zand en bel onmiddellijk de hulpdiensten.



**VOORZICHTIG:** Raak de accu en oplader tijdens het opladen niet aan. Tijdens het opladen kan de oplader heet worden.



**OPMERKING:** Wanneer de accu het einde van zijn gebruikslevensduur heeft bereikt, moet deze worden behandeld als gevaarlijk afvalmateriaal. Deze mag niet worden weggegooid in het normale, huishoudelijke afval. Vraag uw dealer om advies over hoe u de accu correct kunt weggoien.

## Bagagedrager



**WAARSCHUWING:** Zorg er altijd voor dat bagage of een kinderzitje op de bagagedrager altijd goed bevestigd is in overeenstemming met de instructies van de fabrikant en dat er geen losse banden of andere onderdelen zijn die verstrikt kunnen raken in het wiel.



### **VOORZICHTIG:**

- Bagage kan alleen veilig worden vervoerd op de bagagedrager(s). Bevestig bagage niet aan andere onderdelen van de fiets.
- De fiets kan zich anders gedragen (in het bijzonder met betrekking tot het sturen en remmen) als er bagage op de bagagedrager aanwezig is.
- Maximale capaciteit inclusief EnergyPak van bagagedrager achter: 22 kg.



### **OPMERKING:**

- Het verdient aanbeveling om de positie van de reflectors en lampen te controleren en dusdanig af te stellen dat deze niet worden onttrokken aan het zicht wanneer bagage op de bagagedrager is bevestigd.
- Op sommige fietsen zijn de accuhouder en bagagedrager gecombineerd. Zorg ervoor dat bagage zodanig juist wordt bevestigd dat de accu en/of houder niet beschadigd kunnen raken.



**INFO:** Het verdient aanbeveling om bagage in gelijk mate tussen de twee zijanten van de bagagedrager te verdelen.



### VOORZICHTIG:

- Houd u altijd aan de installatie-, gebruiks- en veiligheidsinstructies van de kinderzitjesfabrikant. Breng nooit wijzigingen aan in originele onderdelen van de e-bike om uw fiets aan te passen aan een kinderzitje.
- Overschrijd nooit de totale toelaatbare lastcapaciteit van de bagagedrager en/of het totale toelaatbare lastgewicht van de e-bike, zoals elders vermeld in deze gebruikershandleiding.
- Wees u ervan bewust dat het gebruik van een kinderzitje een extra belasting en hogere slijtage veroorzaakt op de elektrische en/of mechanische onderdelen van de e-bike.
- Als een kinderzitje wordt gebruikt, en de fiets onder het zadel uitgerust is met een zadel met openliggende spiraalveren, bestaat er een aanzienlijk risico dat de vingers van het kind gewond kunnen raken wanneer deze bekneld raken in de spiraalveren. Neem toereikende voorzorgsmaatregelen om te voorkomen dat de vingers van een kind bekneld raken.
- Raadpleeg altijd de documentatie die met de bagagedrager is meegeleverd en/of uw plaatselijke dealer voor installatie-instructies, de maximale belasting, koppelspecificaties, onderdelenspecificaties, maximale compatibele wielgrootte en compatibiliteit met aanhangers en kinderzitjes.
- Controleer de documentatie van de bagagedrager en/of de bagagedrager zelf voor informatie over de naam en het adres van de fabrikant, importeur of vertegenwoordiger, het handelsmerk, het model en de partijnummer of referentie.



## 3 Uw fiets gebruiken

### 3.1 EnergyPak

De EnergyPak is de oplaadbare accu die het e-bike-systeem van voeding voorziet. EnergyPaks variëren in vorm, maat, energiecapaciteit en compatibiliteit. Deze kunnen op verschillende plaatsen van de e-bike worden gemonteerd, afhankelijk van het model van de e-bike. Een EnergyPak dient met de originele oplader te worden opgeladen, die is meegeleverd met de e-bike.



#### OPMERKING:

- Niet ieder(e) EnergyPak-type of -versie mag in deze handleiding worden getoond. Zie het supportgedeelte van de website voor meer informatie over EnergyPaks.
- Exacte technische specificaties en overige bijzonderheden van iedere EnergyPak treft u aan op het printetiket van het EnergyPak.

#### 3.1.1 Eerste gebruik

- Elk EnergyPak-systeem wordt gedeactiveerd door de fabriek voordat deze wordt verzonden.
- Een EnergyPak werkt niet totdat deze is geactiveerd.
- Een EnergyPak kan worden geactiveerd door deze op te laden met de oplader.
- Het wordt aanbevolen om een nieuwe EnergyPak volledig op te laden vóór het eerste gebruik.
- Bij het eerste gebruik behaalt een nieuwe EnergyPak wellicht nog niet de maximale prestaties.
- De prestatie van de EnergyPak stabiliseert na een aantal volledige ontladcycli (door te fietsen) en opnieuw opladen.

#### 3.1.2 EnergyPak Smart Integrated

##### Beschrijving

- A. EnergyPak
- B. Oplaadaansluitpunt
- C. Indicatie van het energieniveau

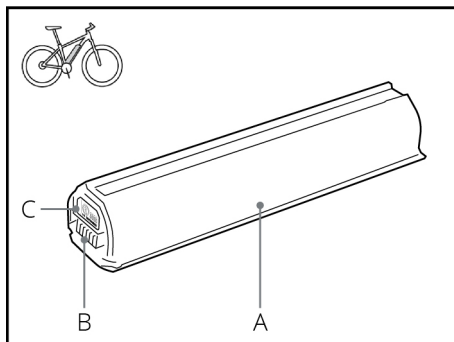



**OPMERKING:** Schakel altijd eerst de stroom uit voordat u de EnergyPak verwijdert.

### De EnergyPak verwijderen (type met sleutelslot):

- houd de accu in het frame vast om ervoor te zorgen dat deze niet valt als u de accu ontgrendelt;
- Steek de sleutel naar binnen en ontgrendel de EnergyPak. De EnergyPak wordt een klein beetje uitgeworpen
- - Alleen voor geïntegreerde accu's die vanaf boven worden geplaatst: Til de EnergyPak op om deze te verwijderen.
- Druk de valbeschermingshendel in om de EnergyPak volledig te ontgrendelen;
- verwijder de accu uit de fiets.

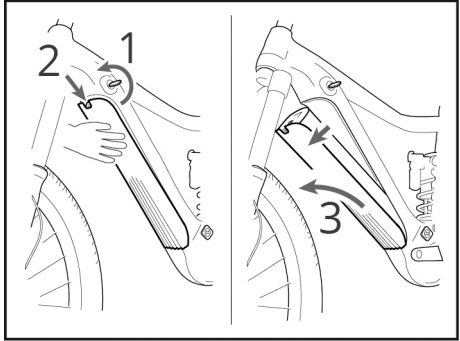

### De EnergyPak verwijderen (type met Torx-vergrendeling):

- houd de accu in het frame vast om ervoor te zorgen dat deze niet valt als u de accu ontgrendelt;
- Plaats het Torx-gereedschap van maat 25 en draai dit linksom om de EnergyPak te ontgrendelen (de schroef is zonder eind, dus hij valt niet naar buiten);
- Druk de valbeschermingshendel in om de EnergyPak volledig te ontgrendelen;
- verwijder de accu uit de fiets.

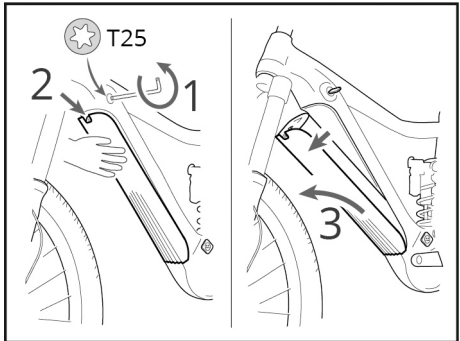

## De EnergyPak plaatsen

- Voer de verwijderingsprocedure omgekeerd uit om de EnergyPak te installeren.
- Controleer of de connectorsleuven onderaan correct zijn uitgelijnd;
- duw op de bovenzijde van EnergyPak en overtuig u ervan dat de EnergyPak goed bevestigd wordt (u moet een 'klik' horen);
- haal de sleutel eruit.

### 3.1.3 EnergyPak Smart Compact

#### Beschrijving

- A. EnergyPak
- B. Oplaadaansluitpunt
- C. Indicatie van het energieniveau

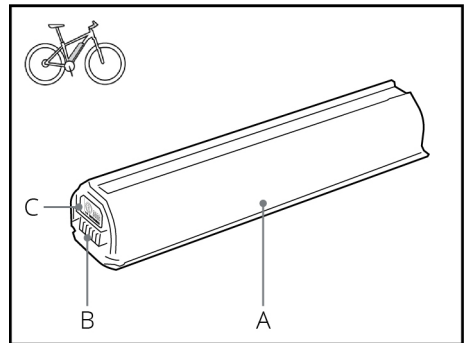

#### Installatie en verwijdering



**OPMERKING:** Schakel altijd eerst de stroom uit voordat u de EnergyPak verwijdert.

### De EnergyPak verwijderen:

- houd de accu in het frame vast om ervoor te zorgen dat deze niet valt als u de accu ontgrendelt;
- Steek de sleutel naar binnen en ontgrendel de EnergyPak. De EnergyPak wordt een klein beetje uitgeworpen;
- Verwijder de accu uit de fiets.

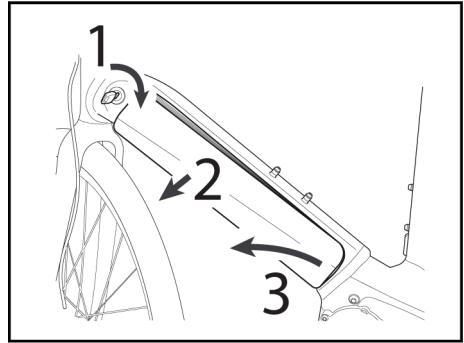

### De EnergyPak plaatsen

- Voer de verwijderingsprocedure omgekeerd uit om de EnergyPak te installeren.
- Controleer of de connectorsleuven onderaan correct zijn uitgelijnd;
- duw op de bovenzijde van EnergyPak en overtuig u ervan dat de EnergyPak goed bevestigd wordt (u moet een 'klik' horen);
- Trek de sleutel naar buiten;

## 3.1.4 EnergyPak Smart 250

### Beschrijving

#### A. EnergyPak

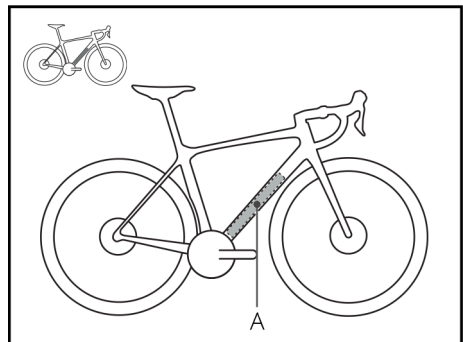

**OPMERKING:** De EnergyPak Smart 250 mag alleen worden verwijderd of geïnstalleerd door een erkende monteur.

## 3.1.5 EnergyPak Side Release

### Beschrijving

- A. EnergyPak
- B. Oplaadaansluitpunt
- C. Indicatie van het energieniveau

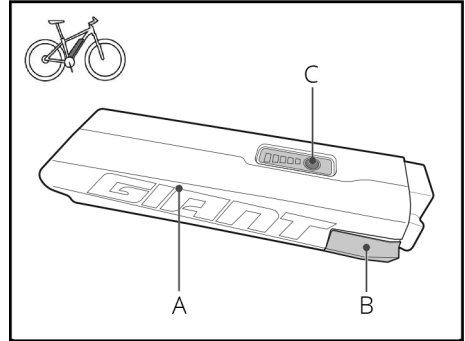

### Installatie en verwijdering



**OPMERKING:** Schakel altijd eerst de stroom uit voordat u de EnergyPak verwijdert.

#### De EnergyPak verwijderen:

- houd de accu in het frame vast om ervoor te zorgen dat deze niet valt als u de accu ontgrendelt;
- steek de sleutel naar binnen en ontgrendel de EnergyPak;
- trek de bovenzijde van de EnergyPak naar de zijkant;
- til deze op om de EnergyPak uit de fiets te verwijderen.

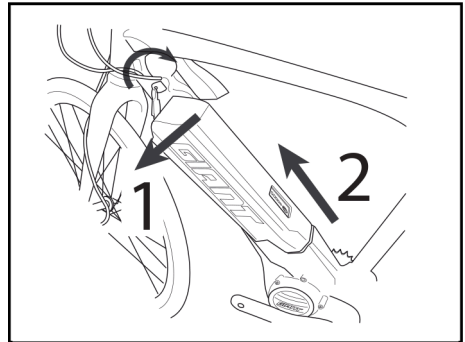

## De EnergyPak plaatsen:

- Voer de verwijderingsprocedure omgekeerd uit om de EnergyPak te installeren.
- Controleer of de connectorsleuven onderaan correct zijn uitgelijnd;
- duw op de bovenzijde van EnergyPak en overtuig u ervan dat de EnergyPak goed bevestigd wordt (u moet een 'klik' horen);
- haal de sleutel eruit.

## 3.1.6 Drager EnergyPak

### Beschrijving

- A. EnergyPak
- B. Oplaadaansluitpunt
- C. Indicatie van het energieniveau

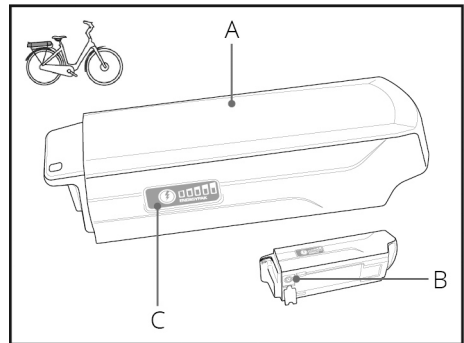

### Installatie en verwijdering



**OPMERKING:** Schakel altijd eerst de stroom uit voordat u de EnergyPak verwijdert.

### De EnergyPak verwijderen:

- steek de sleutel naar binnen en ontgrendel de EnergyPak;
- houd de greep vast en trek de EnergyPak naar achteren;
- schuif de EnergyPak naar buiten.

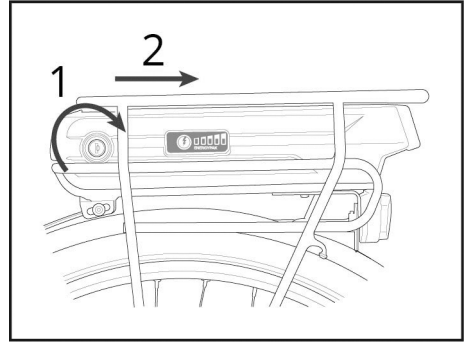

### De EnergyPak plaatsen:

- Voer de verwijderingsprocedure omgekeerd uit om de EnergyPak te installeren.
- Zorg ervoor dat de sleuven aan de onderzijde goed aansluiten;
- duw de EnergyPak naar voren en overtuig u ervan dat de EnergyPak goed bevestigd wordt (u moet dan een ‘klik’ horen);
- haal de sleutel eruit.

## 3.2 Oplader



### VOORZICHTIG:

- Gebruik alleen een geschikte oplader die bij de e-bike is meegeleverd of door een erkende dealer is geleverd.



### OPMERKING:

- Niet ieder(e) oplader-type of -versie wordt in deze handleiding getoond. Zie het supportgedeelte van de website voor meer informatie over opladers.
- Exacte technische specificaties en overige bijzonderheden treft u aan op het printetiket op de oplader.

## 3.2.1 Slimme oplader

### Beschrijving

- A. Stopcontact
- B. Oplader
- C. Knop/led
- D. Led
- E. Laadaansluiting
- F. Adapterkabel

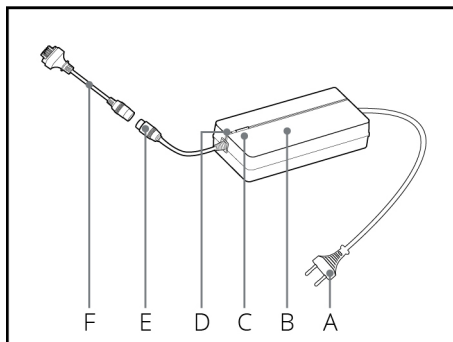



## Beschrijving led

- A. Led
- B. Knop/led

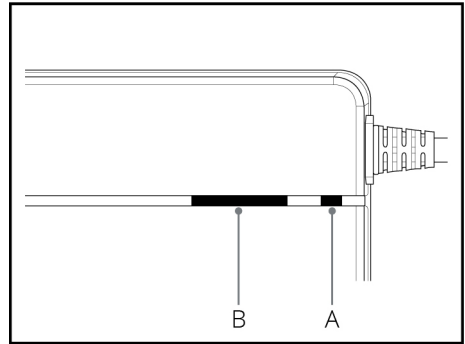

Led/ knop	Kleur	Gedrag	Status
A	ROOD > GROEN >	volgorde	Zelftest voor inschakelen (boot)
B	GROEN > ROOD > UIT		
A	ROOD	aan	Geen accu aangesloten
A	GROEN	knipperen (interval van 0,5 sec)	Oplading actief
A	GROEN	knipperen (interval van 1,0 sec)	Accutemp. Time-out
A	GROEN	aan	Opladen voltooid
A	ROOD	knipperen (ritme 0,5~1,5 sec)	Oplaadprobleem
B	n.v.t.	Drukknop	Modus Actieve opslaglading (60%)
B	GEEL	aan	Laadmodus 60% actief

## 3.2.2 Smart Compact

### Beschrijving

- A. Stopcontact
- B. Oplader
- C. Knop
- D. Led
- E. Laadaansluiting
- F. Adapterkabel

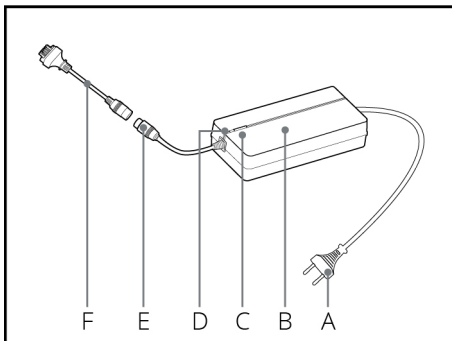

### Beschrijving led

- A. Led
- B. Knop

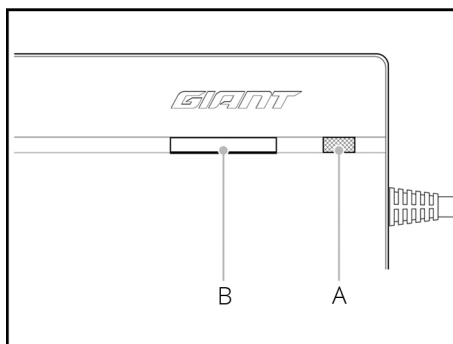

Stand	Led/ knop	Kleur	Gedrag	Status
ALLE	A	ROOD > GROEN >	volgorde	Zelftest voor inschakelen (boot)
ALLE	A	ROOD	aan	Geen accu aangesloten
Normaal opladen (100%)	A	GROEN	knipperen (interval van 0,5 sec)	Oplading actief
Normaal opladen (100%)	A	GROEN	knipperen (interval van 1,0 sec)	Accutemp. Time-out
Normaal opladen (100%)	A	GROEN	aan	Opladen voltooid
	B		Drukknop	Modus Actieve opslag oplading (60%)
Opslag oplading (60%)	A	GEEL	knipperen (interval van 0,5 sec)	Oplading actief
Opslag oplading (60%)	A	GEEL	knipperen (interval van 1,0 sec)	Accutemp. Time-out
Opslag oplading (60%)	A	GEEL	aan	Opladen voltooid
ALLE	A	ROOD	knipperen (ritme 0,5~1,5 sec)	Oplaadprobleem

### 3.2.3 Snellader

#### Beschrijving

- A. Stopcontact
- B. Oplader
- C. Led
- D. Laadaansluiting

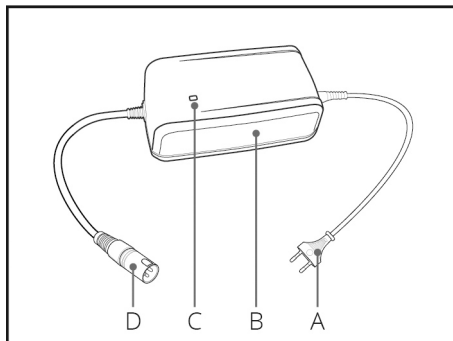

#### Beschrijving led

- A. Led

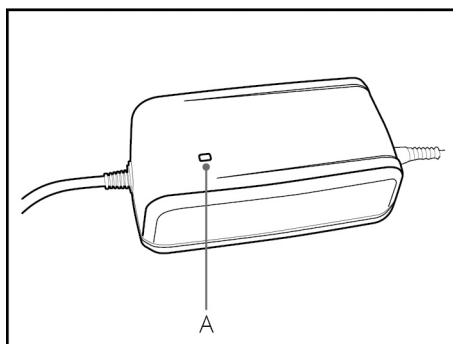

Led	Kleur	Gedrag	Status
A	ROOD	aan	Oplading actief
A	ROOD	knipperen	Oplaadprobleem
A	GROEN	aan	Geen accu/accu vol

## 3.2.4 Opladen



### VOORZICHTIG:

- Let er altijd op dat de connectors goed op het aansluitpunt passen voordat u deze aansluit.
- Laad de EnergyPak-accu op bij kamertemperatuur ( $\pm 20\text{ }^{\circ}\text{C}/68\text{ }^{\circ}\text{F}$ ).
- Als u de accu oplaadt onder  $0\text{ }^{\circ}\text{C}$  of boven  $40\text{ }^{\circ}\text{C}$  ( $32\text{ }^{\circ}\text{F}\sim 104\text{ }^{\circ}\text{F}$ ), dan kan dit tot gevolg hebben dat de accu onvoldoende wordt opgeladen en de levenscyclus van de accu nadelig wordt beïnvloed.
- Zorg ervoor dat de fiets stabiel en stevig staat, wanneer u het EnergyPak op de fiets oplaadt.
- Ga niet op de fiets zitten, verplaats de fiets niet en draai de trapassen evenmin, terwijl de oplader op de fiets is aangesloten.

### De EnergyPak opladen

**Zorg dat de EnergyPak is aangesloten op de fiets.**

Beginnen met opladen:

- Sluit de oplader aan op de oplaadpoort van de EnergyPak.
- Sluit de oplader op een stopcontact aan.
- Het oplaadproces wordt gestart.

Stoppen met opladen:

- haal de oplader uit het stopcontact;
- Haal de oplader uit de EnergyPak.

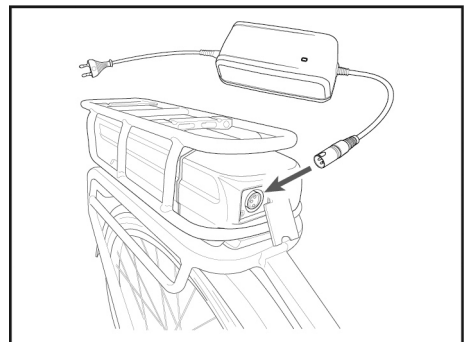
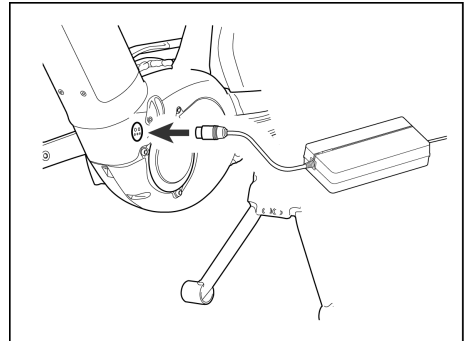

**Zorg dat de EnergyPak is losgekoppeld van de fiets.**

Beginnen met opladen:

- Verwijder de EnergyPak uit de fiets.
- Sluit de oplader aan op de oplaadpoort van de EnergyPak.
- Sluit de oplader op een stopcontact aan.
- Het oplaadproces wordt gestart.

Stoppen met opladen:

- haal de oplader uit het stopcontact;
- haal de oplader uit de EnergyPak.
- Plaats de EnergyPak weer terug in de fiets.

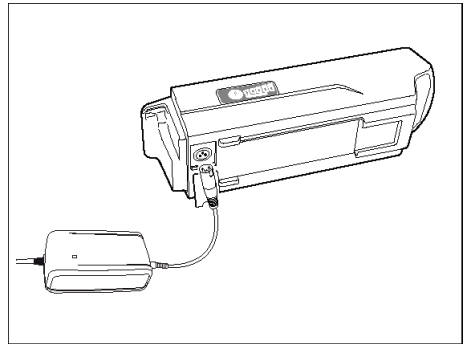
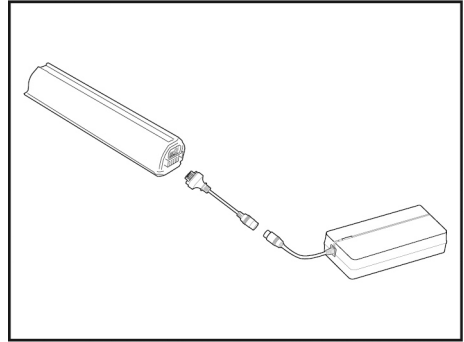

**INFO:**

- De ledlampjes op de oplader tonen de voortgangsstatus.
- Het ledlampje op de EnergyPak toont het huidige energieniveau.
- Het opladen kan op elk moment worden gestopt/onderbroken.



**OPMERKING:** Haal de oplader uit de EnergyPak en het stopcontact, wanneer de EnergyPak volledig is opgeladen.

## 3.2.5 Oplaadduur

Tabel oplaadduur snellader 4A (110 V / 200-240 V)

Capaciteit EnergyPak	300 Wh		400 Wh		500 Wh	
	110 V	200-240 V	110 V	200-240 V	110 V	200-240 V
Lading van 80%	2:20 uur	1:45 uur	3:00 uur	2:00 uur	3:40 uur	2:45 uur
Lading van 100%	4:40 uur	3:30 uur	6:00 uur	4:30 uur	7:20 uur	5:00 uur

Tabel oplaadduur Smart-oplader (4A) (110-240V)

EnergyPak-type	Smart 250	Smart Compact		Smart Integrated				Plus
		375 Wh	500 Wh	400 Wh	500 Wh	625 Wh	750 Wh	
Capaciteit	250 Wh	375 Wh	500 Wh	400 Wh	500 Wh	625 Wh	750 Wh	250 Wh
Lading van 60%	1:20 uur	1:20 uur	2:00 uur	1:50 uur	2:00 uur	2:30 uur	2:50 uur	1:20 uur
Lading van 80%	2:00 uur	1:50 uur	2:50 uur	2:30 uur	2:50 uur	3:30 uur	3:50 uur	2:00 uur
Lading van 100%	3:30 uur	3:40 uur	5:10 uur	3:55 uur	5:10 uur	5:50 uur	6:40 uur	3:30 uur

Tabel oplaadduur Smart-oplader (6A) (110-240 V)

EnergyPak-type	Smart 250	Smart Compact		Smart Integrated				Plus
		375 Wh	500 Wh	400 Wh	500 Wh	625 Wh	750 Wh	
Capaciteit	250 Wh	375 Wh	500 Wh	400 Wh	500 Wh	625 Wh	750 Wh	250 Wh
Lading van 60%	1:20 uur	1:05 uur	1:30h	1:20 uur	1:30 uur	1:50 uur	2:10 uur	1:20 uur
Lading van 80%	2:00 uur	1:35 uur	2:10 uur	2:00 uur	2:10 uur	2:35 uur	2:55 uur	2:00 uur
Lading van 100%	3:30 uur	3:20 uur	4:10 uur	3:30 uur	4:10 uur	4:40 uur	5:10 uur	3:30 uur

## 3.3 Bedieningselementen

### 3.3.1 RideControl Ergo

De RideControl Ergo biedt een ergonomische lay-out met gebruikersvriendelijke bedieningselementen als een aan/uit-functie, ondersteuningsniveau, Smart Assist, loopondersteuning en verlichting. Visuele feedback wordt geleverd door heldere LED-indicators of een scherm zoals de RideDash EVO. Verbind de RideControl-app op uw smartphone met uw E-bike om nóg meer mogelijkheden toe te voegen, die met updates steeds verder worden uitgebreid en verbeterd.

- A. Loopondersteuning
- B. Ondersteuningsniveau omlaag
- C. Ondersteuningsniveau omhoog
- D. Stroom aan/uit
- E. Verlichting/Info
- F. Indicator trapondersteuning (5 LED-lampjes)
- G. Verlichtingsindicator (wit) / Foutindicator (rood)
- H. Indicator van accuniveau (5 LED-lampjes)

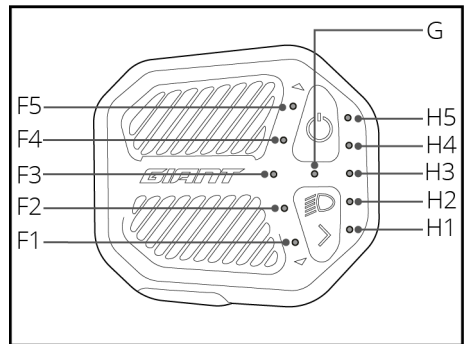
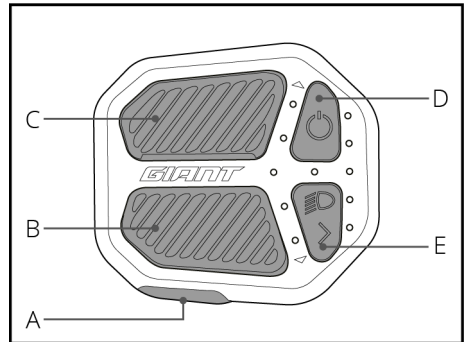

#### Stroom in/uitschakelen

- Druk op de knop 'Aan/Uit' (D) om het systeem in te schakelen.
- Houd de knop 'Aan/Uit' (A) minstens 1,5 seconde ingedrukt en laat de knop dan los om het systeem uit te schakelen.
- De LED-indicator (G) knippert driemaal, wat aangeeft dat de fiets wordt uitgeschakeld.



## Trapondersteuning

### Smart Assist (AUTO):

De SyncDrive-motor pas het vermogen automatisch aan de omstandigheden aan om het rijcomfort en de actieradius te optimaliseren.

- Houd de knop 'Ondersteuningsniveau omhoog' (C) of 'Ondersteuningsniveau omlaag' (B) gedurende 2 seconden ingedrukt om Smart Assist te activeren.
- Alleen de LED-indicator (F3) voor trapondersteuning brandt om aan te geven dat Smart Assist actief is.
- Indien een RideDash aangesloten is, dan toont deze het Smart Assist-niveau als 'AUTO' op het scherm.
- Druk op de knop 'Ondersteuningsniveau omhoog' (C) of op de knop 'Ondersteuningsniveau omlaag' (B) om terug te keren naar de stand waarin het ondersteuningsniveau handmatig wordt geselecteerd.



*INFO:* De Smart Assist-modus is niet op alle modellen verkrijgbaar.

### Ondersteuningsniveau 1-5:

Selecteer handmatig het niveau van de trapondersteuning.

- Druk op de knop 'Ondersteuningsniveau omhoog' (C) of op de knop 'Ondersteuningsniveau omlaag' (B) om het ondersteuningsniveau te wijzigen.
- De LED-indicators (F1-F5) voor trapondersteuning gaan branden geven het geselecteerde niveau.
  - F1 geeft het niveau aan met de laagste trapondersteuning, maar met de hoogste actieradius (ECO-niveau).
  - F5 geeft het niveau met de sterkste trapondersteuning aan, maar met het hoogste energieverbruik (POWER-niveau).

### Trapondersteuning uitschakelen:

Om te rijden zonder trapondersteuning, maar met indicaties / fietscomputer en verlichtingsfuncties.

- Houd de knop 'Ondersteuningsniveau omlaag' (B) ingedrukt tot alle LED-indicators voor trapondersteuning (F) zijn uitgeschakeld.
- Trapondersteuning wordt uitgeschakeld
- Alle andere systeemfuncties blijven beschikbaar.

### Loopondersteuning

Loopondersteuning wordt gebruikt om u te helpen terwijl u met de fiets loopt. Deze functie werkt tot een snelheid van 6 km/u (4 mph). Loopondersteuning is het krachtigst in de laagste versnelling. Dit is de kleinste kettingring vóór en het grootste kettingwiel achter.



**INFO:** De loopondersteuningsfunctie is in bepaalde landen niet verkrijgbaar vanwege plaatselijke voorschriften.

- Druk op de knop 'Loopondersteuning' (A) om loopondersteuning op standby te zetten.
- De LED-indicators (F) voor trapondersteuning gaan branden in een heen-en-terugvolgorde.
- Druk binnen 3 seconden op de knop 'Ondersteuningsniveau omhoog' (C) om loopondersteuning in te schakelen.
- Laat de knop 'Ondersteuningsniveau omhoog' (C) los om de loopondersteuning te stoppen of pauzeren. Druk binnen 3 seconden opnieuw op de knop om de functie weer in te schakelen.
- Druk op een willekeurige andere knop als u onmiddellijk wilt terugkeren naar de normale rijmodus.



**INFO:** Indien u binnen 3 seconden geen andere actie uitvoert nadat u op de knop 'Loopondersteuning' (A) hebt gedrukt, keert het systeem terug naar de normale rijmodus.

## Verlichting

- Houd de knop 'Verlichting/Info' (E) gedurende 2 seconden ingedrukt om de verlichting van de fiets in- of uit te schakelen.
- De verlichtingsindicator (G) gaat branden wanneer de verlichting wordt ingeschakeld.
- Op S-Pedelects (E-bikes met hoge snelheid) kan de fietsverlichting niet worden uitgeschakeld. Met de knop 'Verlichting/Info' (E) schakelt u tussen dimlicht en grootlicht.
- Wanneer u de fietsverlichting inschakelt, wordt de achtergrondverlichting van het RideDash EVO-scherm gedimd.

## Indicatie van het accuniveau

Het resterende energieniveau van de EnergyPak wordt aangegeven door de LED-indicators (H1-H5) van de accu-indicator. Elk LED-lampje vertegenwoordigt 20% van de EnergyPak-capaciteit.

- Het LED-lampje H1 verandert van wit in oranje wanneer de accucapaciteit minder is dan 10%.
- Het LED-lampje H1 knippert in een oranje kleur wanneer de accucapaciteit minder is dan 3%. Het systeem gaat dan over op het laagste ondersteuningsniveau.
- De trapondersteuning wordt uitgeschakeld wanneer de accucapaciteit minder is dan 1%. Het verlichtingssysteem werkt nog ten minste 2 uur.

## Info-knop

Als een RideDash of een andere compatibele fietscomputer op het systeem wordt aangesloten, kan de knop 'Verlichting/Info' (E) ook worden gebruikt om diverse schermfuncties te regelen. De specifieke functionaliteit hangt af van het aangesloten apparaat.

## Systeemgebeurtenissen

Bij een systeemgebeurtenis (storing) toont de RideControl wat er aan de hand is. Bij de meeste systeemgebeurtenissen stopt de vermogensondersteuning. Indicatorlampje (G) licht rood op en knippert. Een van de LED-indicators (F1-F5) voor trapondersteuning begint te knipperen als gebeurtenisindicator.

Beschrijvingen van gebeurtenissen:

- F5: Verwarmingsprobleem
- F4: Niet van toepassing
- F3: Probleem met snelheidssensor
- F2: Motorproblemen
- F1: Accuproblemen

## Snelle maatregelen bij problemen:

1. Noteer welke LED-indicator (F1-F5) van het trapondersteuningsniveau knippert.
2. Schakel het systeem uit.
3. Controleer visueel op een duidelijke oorzaak.
4. Is de oorzaak duidelijk en gemakkelijk op te lossen, doe dit dan zo veilig mogelijk (bijv. opnieuw plaatsen van een onjuist geplaatste accu).
5. Schakel het systeem weer in.

Indien het probleem is opgelost:

- Normaal gebruik kan worden hervat.
- Maak een onderhoudsafspraak bij een erkende dealer.

Indien het probleem terugkeert:

- Herhaal stap 1 t/m 5.

Indien het probleem aanhoudt:

- Stop met rijden.
- Neem contact op met een erkende dealer voor diagnose en reparatie.

### 3.3.2 RideControl Ergo 2

De RideControl Ergo 2 biedt een ergonomische lay-out met gebruikersvriendelijke bedieningselementen als een aan/uit-functie, ondersteuningsniveau, Smart Assist, Loopondersteuning en verlichting. Via de USB-oplaadpoort kunt u de RideControl makkelijk weer opladen. Visuele feedback wordt geleverd door heldere LED-indicators of een scherm zoals de RideDash EVO. Verbind de RideControl-app op uw smartphone met uw E-bike om nóg meer mogelijkheden toe te voegen, die met updates steeds verder worden uitgebreid en verbeterd.

- A. Info
- B. Ondersteuningsniveau omlaag
- C. Smart Assist (AUTO-functie)
- D. Ondersteuningsniveau omhoog
- E. Aan/Uit
- F. USB-C-poort
- G. Verlichting/achtergrondverlichting scherm
- H. Loopondersteuning
- I. Indicator trapondersteuning (5 LED-lampjes)
- J. Verlichtingsindicator (wit) / Foutindicator (rood)
- K. Indicator van accuniveau (5 LED-lampjes)

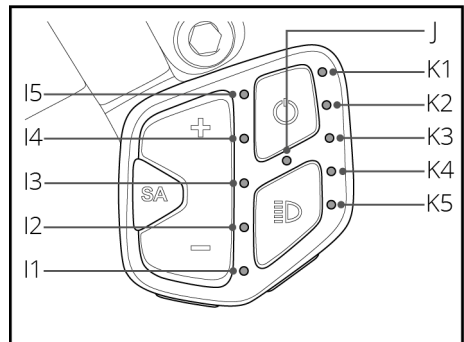
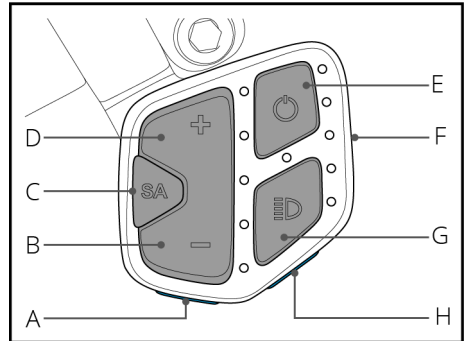

#### Stroom in/uitschakelen

- Druk op de knop 'Aan/Uit' (E) om het systeem in te schakelen.
- Houd de knop 'Aan/Uit' (E) ten minste 1,5 seconde ingedrukt en laat de knop los om het systeem uit te schakelen.
- De LED-indicator (J) knippert driemaal, wat aangeeft dat de fiets wordt uitgeschakeld.

#### Trapondersteuning

##### Smart Assist (AUTO):

De SyncDrive-motor pas het vermogen automatisch aan de omstandigheden aan om het rijcomfort en de actieradius te optimaliseren.

- Druk op de knop 'Smart Assist' (C) om Smart Assist te activeren.

- Alleen de LED-indicator (3) voor trapondersteuning brandt om aan te geven dat Smart Assist actief is.
- Indien een RideDash aangesloten is, dan toont deze het Smart Assist-niveau als 'AUTO' op het scherm.
- Druk op de knop 'Ondersteuningsniveau omhoog' (D) of op de knop 'Ondersteuningsniveau omlaag' (B) om terug te keren naar de stand waarin het ondersteuningsniveau handmatig wordt geselecteerd.



*INFO:* De Smart Assist-modus is niet op alle modellen verkrijgbaar.

### Ondersteuningsniveau 1-5:

Selecteer handmatig het niveau van de trapondersteuning.

- Druk op de knop 'Ondersteuningsniveau omhoog' (D) of op de knop 'Ondersteuningsniveau omlaag' (B) om het ondersteuningsniveau te wijzigen.
- De LED-indicators (B1-B5) voor trapondersteuning geven het geselecteerde niveau aan.
  - I1 geeft het niveau aan met de laagste trapondersteuning, maar met de hoogste actieradius (ECO-niveau).
  - I5 geeft het niveau met de sterkste trapondersteuning aan, maar met het hoogste energieverbruik (POWER-niveau).

### Trapondersteuning uitschakelen:

Om te rijden zonder trapondersteuning, maar met indicaties / fietscomputer en verlichtingsfuncties.

- Houd de knop 'Ondersteuningsniveau omlaag' (B) ingedrukt tot alle LED-indicators voor trapondersteuning (I) zijn uitgeschakeld.
- Trapondersteuning wordt uitgeschakeld
- Alle andere systeemfuncties blijven beschikbaar.

### Loopondersteuning

Loopondersteuning wordt gebruikt om u te helpen terwijl u met de fiets loopt. Deze functie werkt tot een snelheid van 6 km/u (4 mph). Loopondersteuning is het krachtigst in de laagste versnelling. Dit is de kleinste kettingring vóór en het grootste kettingwiel achter.



*INFO:* De loopondersteuningsfunctie is in bepaalde landen niet verkrijgbaar vanwege plaatselijke voorschriften.

- Druk op de knop 'Loopondersteuning' (H) om loopondersteuning op standby te zetten.
- De indicatorlampjes voor trapondersteuning gaan branden in een heen-en-terugvolgorde.

- Druk binnen 3 seconden op de knop 'Trapondersteuningsniveau omhoog' (D) om loopondersteuning in te schakelen.
- Laat de knop 'Trapondersteuningsniveau omhoog' (D) los om loopondersteuning te stoppen of pauzeren. Druk binnen 3 seconden opnieuw op de knop om de functie weer in te schakelen.
- Druk op een willekeurige andere knop als u onmiddellijk wilt terugkeren naar de normale rijmodus.



*INFO:* Indien u binnen 3 seconden geen andere actie uitvoert nadat u op de knop 'Loopondersteuning' (H) hebt gedrukt, keert het systeem terug naar de normale rijmodus.

## Verlichting

- Houd op de knop 'Verlichting' (G) gedurende 2 seconden ingedrukt om de verlichting van de fiets in- of uit te schakelen.
- De verlichtingsindicator (J) gaat branden wanneer de verlichting wordt ingeschakeld.
- Op S-Pedelects (E-bikes met hoge snelheid) kan de fietsverlichting niet worden uitgeschakeld. Met de knop 'Verlichting/Info' (G) schakelt u tussen dimlicht en grootlicht.
- Druk op de knop 'Verlichting' (G) om voor de achtergrondverlichting van het RideDash EVO-scherm te schakelen tussen helder, gedimd of uit.

## Indicatie van het accuniveau

Het resterende energieniveau van de EnergyPak wordt aangegeven door de LED-indicators (K1-K5) van de accu. Elk LED-lampje vertegenwoordigt 20% van de EnergyPak-capaciteit.

- Het LED-lampje K5 verandert van wit in oranje wanneer de accucapaciteit minder is dan 10%.
- Het LED-lampje K5 knippert in oranje wanneer de accucapaciteit minder is dan 3%. Het systeem gaat dan over op het laagste ondersteuningsniveau.
- De trapondersteuning wordt uitgeschakeld wanneer de accucapaciteit minder is dan 1%. Het verlichtingssysteem werkt nog ten minste 2 uur.

## Info-knop

De knop 'Info' (A) wordt gebruikt om diverse schermfuncties te regelen indien een RideDash of andere compatibele fietscomputer op het systeem is aangesloten. De specifieke functionaliteit hangt af van het aangesloten apparaat.

## USB-C-poort

U kunt de USB-C port (F) gebruiken om een extern apparaat zoals een smartphone, fietslamp of fietscomputer van stroom te voorzien of op te laden.

- Gebruik een van uw vingernagels om de afdekking van de USB-C-poort open te wippen. Gebruik de juiste kabel (niet inbegrepen) voor uw apparaat om het aan te sluiten.
- De poort is alleen een stroomuitgang (5 V / 1,5 A). Hij kan niet worden gebruikt voor gegevensoverdracht.



### VOORZICHTIG:

- Gebruik de USB-C-poort niet onder natte of vochtige omstandigheden.
- Voorkom dat vloeistof, modder of vuil de USB-C-poort kan binnendringen.
- Sluit de afdekking van de USB-poort altijd goed af wanneer u de poort niet gebruikt.

### Systeemgebeurtenissen

Bij een systeemgebeurtenis (storing) toont de RideControl wat er aan de hand is. Bij de meeste systeemgebeurtenissen stopt de vermogensondersteuning. Indicatorlampje (J) licht rood op en knippert. Een van de LED-indicators (I1-I5) voor trapondersteuning begint te knippen als gebeurtenisindicator.

Beschrijvingen van gebeurtenissen:

- I5: Verwarmingsprobleem
- I4: Niet van toepassing
- I3: Probleem met snelheidssensor
- I2: Motorproblemen
- I1: Accuproblemen

### Snelle maatregelen bij problemen:

1. Noteer welke LED-indicator (I1-I5) voor trapondersteuning knippert.
2. Schakel het systeem uit.
3. Controleer visueel op een duidelijke oorzaak.
4. Is de oorzaak duidelijk en gemakkelijk op te lossen, doe dit dan zo veilig mogelijk (bijv. opnieuw plaatsen van een onjuist geplaatste accu).
5. Schakel het systeem weer in.

Indien het probleem is opgelost:

- Normaal gebruik kan worden hervat.
- Maak een onderhoudsafspraak bij een erkende dealer.

Indien het probleem terugkeert:

- Herhaal stap 1 t/m 5.

Indien het probleem aanhoudt:

- Stop met rijden.
- Neem contact op met een erkende dealer voor diagnose en reparatie.

### 3.3.3 RideControl Ergo 3

Dit bijgewerkte bedieningssysteem bevat overzichtelijk geplaatste knoppen die in de handgrepen op het stuur kunnen worden geïntegreerd.

De RideControl Ergo 3 op de linkerhandgreep wordt gebruikt voor het selecteren van de ondersteuningsniveaus en de loopondersteuningsmodus.

De optionele tweede RideControl Ergo 3 wordt op de rechterhandgreep geïnstalleerd en kan worden gebruikt voor het bedienen van functies als de verlichting, Smart Assist of de displayfuncties van een RideDash EVO. De functies kunnen worden ingesteld met de RideControl-app (versie 1.8.1 en hoger).



*INFO:* De RideControl Ergo 3 moet samen met de RideControl Go worden geïnstalleerd.

- A. Ondersteuningsniveau omhoog
- B. Loopondersteuning
- C. Ondersteuningsniveau omlaag
- D. Verlichting
- E. Smart Assist
- F. Info

Bedieningseenheid links

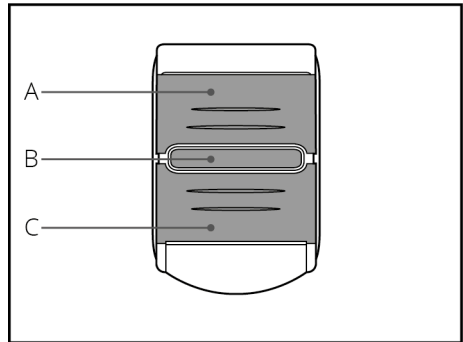

Bedieningseenheid rechts (optioneel)

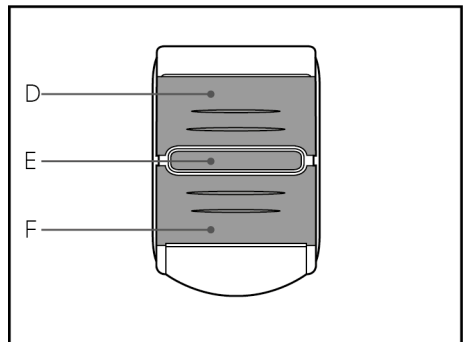

**Trapondersteuning**

**Smart Assist (AUTO):**



De SyncDrive-motor pas het vermogen automatisch aan de omstandigheden aan om het rijcomfort en de actieradius te optimaliseren.

- Houd de knop 'Smart Assist' (E) of de 'Ondersteuningsniveau omhoog' (A) of 'Ondersteuningsniveau omlaag' (C) gedurende 3 seconden ingedrukt om Smart Assist te activeren.



*INFO:* De Smart Assist-modus is niet op alle modellen verkrijgbaar.

### Ondersteuningsniveau 1-5:

Selecteer handmatig het ondersteuningsniveau.

- Druk op 'Ondersteuningsniveau omhoog' of 'ondersteuningsniveau' (C) om een ander ondersteuningsniveau in te stellen.

### Loopondersteuning

Loopondersteuning is bedoeld om u te helpen terwijl u met de fiets loopt. Deze functie werkt tot een snelheid van 6 km/u (4 mph). Loopondersteuning is het krachtigst in de laagste versnelling. Dit is de kleinste kettingring vóór en het grootste kettingwiel achter.



*INFO:* De loopondersteuningsfunctie is in bepaalde landen niet verkrijgbaar vanwege plaatselijke voorschriften.

- Druk op de knop 'Loopondersteuning' (B) om loopondersteuning op standby te zetten. LED-lampjes B1~B5 op de RideControl GO zijn wit en knipperen.
- Druk binnen 3 seconden op de knop 'Ondersteuningsniveau omhoog' (A) en houd deze knop ingedrukt. Loopondersteuning wordt ingeschakeld.
- Laat de knop 'Ondersteuningsniveau omhoog' (A) los om te stoppen of pauzeren. Druk binnen 3 seconden opnieuw op de knop 'Ondersteuningsniveau omhoog' (A) om de loopondersteuning opnieuw in te schakelen.
- Druk op de RideControl Ergo 3 op een andere knop als u onmiddellijk wilt terugkeren naar de normale rijmodus.



*INFO:* Indien u binnen 3 seconden geen andere actie uitvoert nadat u op de knop 'Loopondersteuning' hebt gedrukt, keert het systeem terug naar de normale rijmodus.

### Verlichting

- Druk op de knop 'Verlichting' (D) om de verlichting van de fiets in- of uit te schakelen.
- Wanneer u de fietsverlichting inschakelt, wordt de achtergrondverlichting van het RideDash EVO-scherm gedimd.

- Op S-Pedelecs (E-bikes waarmee een hoge snelheid kan worden bereikt) kan de fietsverlichting niet worden uitgeschakeld. Met de knop 'Verlichting (G)' schakelt u tussen dimlicht en grootlicht.

### Informatie

De knop 'Info' (F) wordt gebruikt om diverse schermfuncties te regelen van een 'RideDash', een 'RideControl Dash' of een andere compatibele fietscomputer die op het systeem is aangesloten. De specifieke functionaliteit hangt af van het aangesloten apparaat.

### 3.3.4 RideControl Dash

De RideControl Dash is een afstandsbediening met geïntegreerd kleurscherm dat uitvoerige fiets- en ritinformatie toont die afkomstig is vanaf de EnergyPak(s), SyncDrive-motor, sensors, verlichting en andere aangesloten E-onderdelen. Hij is ergonomisch geplaatst bij de linkerhandgreep van het stuur en biedt veel functies van de afstandsbedieningen van de RideControl Ergo, en van de RideDash EVO, in één enkele compacte unit.

- A. Ondersteuningsniveau omlaag
  - B. Ondersteuningsniveau omhoog
  - C. Info
  - D. Loopondersteuning
  - E. Stroom aan/uit
  - F. Verlichting/achtergrondverlichting scherm
  - G. USB-C-poort
  - H. Statusbalk
  - I. Gegevensveld
  - J. Indicator trapondersteuningsniveau
1. Draadloze verbinding
  2. Verlichtingsstatus
  3. Telefoonbericht
  4. Service
  5. Accustatus

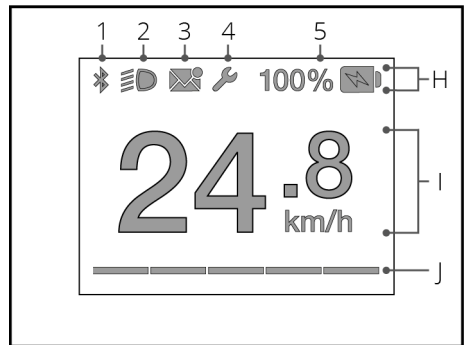
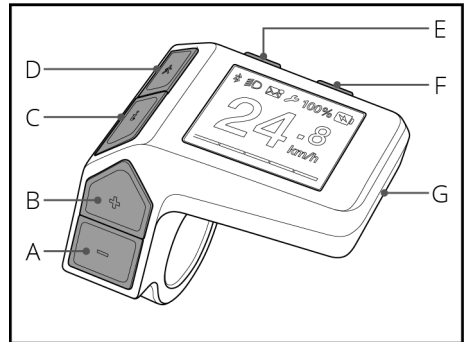

**INFO:** De loopondersteuningsfunctie is in bepaalde landen niet verkrijgbaar vanwege plaatselijke voorschriften.

#### Stroom in/uitschakelen

- Druk op de knop 'Aan/Uit' (E) om het systeem in te schakelen.
- Houd de knop 'Aan/Uit' (E) gedurende 2 seconden ingedrukt om het systeem uit te schakelen.

#### Trapondersteuning

##### Smart Assist (AUTO):

In de modus Smart Assist (AUTO) past de SyncDrive-motor het vermogen automatisch aan de omstandigheden aan om het rijcomfort en de actieradius te optimaliseren.

- Houd de knoppen 'Ondersteuningsniveau omhoog' (B) en 'Ondersteuningsniveau omlaag' (A) gedurende 2 seconden ingedrukt om Smart Assist te activeren.

#### **Selecteer het ondersteuningsniveau handmatig:**

- Druk op de knop 'Ondersteuningsniveau omhoog' (B) of op de knop 'Ondersteuningsniveau omlaag' (A) om het ondersteuningsniveau te wijzigen.
- Het geselecteerde niveau wordt aangegeven door de indicator van het trapondersteuningsniveau (J).

Het scherm toont gedurende 2 seconden de naam van het nieuwe ondersteuningsniveau en de geschatte resterende actieradius. Het ritscherm keert vervolgens terug met een bijgewerkte niveau-indicator.

## Scherm

### **Statusbalk:**

De statusbalk (H) toont altijd de accustatus (5). Andere pictogrammen (1-4) verschijnen wanneer die betreffende functie actief is.

1. **Draadloze verbinding:** Geeft aan dat er via de RideControl-app een actieve draadloze verbinding is tussen de fiets en een smartphone.
2. **Verlichtingsstatus:** Het verlichtingspictogram geeft aan dat de fietsverlichting ingeschakeld is.
3. **Bericht:** Geeft aan dat er nieuwe of ongelezen berichten op een smartphone zijn. Alleen via de RideControl-app.
4. **Onderhoudsindicator:** De onderhoudsindicator (sleutelpictogram) verschijnt wanneer periodiek technisch onderhoud nodig is of wanneer zich een systeemgebeurtenis (storing) heeft voorgedaan.
5. **Indicator accustatus:** De indicator van de accustatus toont het huidige laadniveau van de EnergyPak van 100% tot 0%.
  - Het accupictogram gaat knipperen wanneer de accucapaciteit minder is dan 3%. Het systeem gaat dan over op het laagste ondersteuningsniveau.
  - Het accupictogram knippert wanneer de accucapaciteit minder is dan 1%. De trapondersteuning wordt uitgeschakeld. Het verlichtingssysteem werkt nog ten minste 2 uur.



*INFO:* Sommige functies en eigenschappen van de RideControl-app die in deze handleiding staan vermeld, zijn in deze situatie mogelijk niet beschikbaar. De compatibiliteit en beschikbare functies hangen af van de app-versie, het E-bike-model, de hardware/firmwareversie van onderdelen, smartphone-specificaties, het besturingssysteem, etc.

## Gegevensveld (I):

Gegevensveld (I) is één enkel gegevensveld om specifieke informatie weer te geven.

Opties voor gegevensveld:

- SPEED: Huidige rijnsnelheid (standaard).
- RANGE: Geschatte resterende actieradius met huidig ondersteuningsniveau.
- ODO: Totale gereden afstand sinds het eerste gebruik.
- DISTANCE: Gereden afstand sinds de laatste reset.
- TRIP TIME: Gereden tijd sinds de laatste reset.
- AVG SPEED: Gemiddelde snelheid sinds laatste reset.
- MAX SPEED: Maximumsnelheid sinds laatste reset.
- CADENCE: Huidige pedaalsnelheid in rpm (rotaties per minuut).



*INFO:* Diverse omstandigheden tijdens de rit, zoals terreinprofiel of windkracht en windrichting, kunnen van invloed zijn op de feitelijke actieradius.

- Druk op de knop 'Info' (C) om naar een ander gegevensveld te gaan. Het scherm toont de beschrijving van het nieuwe veld gedurende 2 seconden en schakelt over naar het nieuwe veld.

## Indicator ondersteuningsniveau:

De indicator van het trapondersteuningsniveau (J) weerspiegelt het momenteel geselecteerde ondersteuningsniveau als een rij met 5 balken, die qua kleur kunnen variëren.

Opties ondersteuningsniveau:

- OFF
- ECO
- TOUR
- ACTIVE
- SPORT
- POWER
- SMART ASSIST (AUTO)



*INFO:* Ondersteuningsniveaus en vermogensverhouding per niveau hangen af van het SyncDrive-motortype en de fabrieksinstellingen van het systeem.

## Loopondersteuning

Loopondersteuning wordt gebruikt om u te helpen terwijl u met de fiets loopt.

Loopondersteuning werkt tot een snelheid van 6 km/u of 4 mph en is het krachtigst in de laagste (gemakkelijkste) versnelling.

- Druk op de knop 'Loopondersteuning' (D) om loopondersteuning op standby te zetten.

- Druk binnen 3 seconden op de knop 'Ondersteuningsniveau omhoog' (A) om loopondersteuning in te schakelen.
- Laat de knop 'Ondersteuningsniveau omhoog' (D) los om te stoppen of pauzeren. Druk binnen 3 seconden opnieuw op de knop om de functie weer in te schakelen.
- Druk op een willekeurige andere knop als u onmiddellijk wilt terugkeren naar de normale rijmodus.



*INFO:* Indien u nadat u op de knop 'Loopondersteuning' (D) hebt gedrukt niet binnen 3 seconden een andere actie uitvoert, keert het systeem terug naar de normale rijmodus.

### Verlichting / helderheid scherm

- Houd de knop 'Verlichting/Info' (D) gedurende 2 seconden ingedrukt om de verlichting van de fiets in- of uit te schakelen.
- De verlichtingsindicator (2) gaat branden wanneer de verlichting wordt ingeschakeld.
- Druk herhaaldelijk op de knop 'Verlichting' (F) om voor de helderheid van het scherm te wisselen tussen laag, medium en hoog.

### USB-C-poort

Gebruik de USB-C port (G) om een extern apparaat zoals een smartphone, fietslamp of fietscomputer van stroom te voorzien of op te laden (5 V/1,5 A).

- Trek aan de hoek en trek de afdekking omhoog om toegang te krijgen tot de USB-poort.
- Sluit het apparaat aan met een geschikte kabel (niet inbegrepen).
- Sluit na gebruik de afdekking van de USB-poort altijd goed.



#### **VOORZICHTIG:**

- De poort is alleen een stroomvoorziening. Hij kan niet worden gebruikt voor gegevensoverdracht.
- Gebruik de USB-poort niet onder natte of vochtige omstandigheden.
- Voorkom dat vloeistof, modder of vuil de USB-poort kan binnendringen.

### Instellingen

#### **Display-eenheden wijzigen (metrisch/Engels systeem):**

- Houd de knop 'Info' (C) gedurende 5 seconden ingedrukt.

### Subgegevensvelden resetten:

- Om DIST, TRIP, AVG SPD te wissen:
  - Houd de knoppen 'Ondersteuningsniveau omhoog' (B) en 'Ondersteuningsniveau omlaag' (A) gelijktijdig gedurende 3 seconden ingedrukt.
- Om MAX SPD te wissen:
  - Scroll naar het gegevensveld MAX SPD.
  - Houd de knoppen 'Ondersteuningsniveau omhoog' (B) en 'Ondersteuningsniveau omlaag' (A) gelijktijdig gedurende 3 seconden ingedrukt.

### Systeemgebeurtenissen

Er verschijnt een waarschuwingsscherm voor een systeemgebeurtenis wanneer zich een storing voordoet:

- Gedurende 2 seconden wordt een waarschuwingsscherm weergegeven.
- Gedurende 5 seconden wordt een beschrijving van de gebeurtenis weergegeven.
- Na het waarschuwingsscherm keert het ritscherm terug, en toont dit de onderhoudsindicator in de statusbalk.

Snelle maatregelen bij problemen:

1. Maak een notitie van de gebeurtenisbeschrijving.
2. Schakel het systeem uit.
3. Controleer visueel op een duidelijke oorzaak.
4. Is de oorzaak duidelijk en gemakkelijk op te lossen, doe dit dan zo veilig mogelijk (bijv. opnieuw plaatsen van een onjuist geplaatste accu).

Schakel het systeem weer in. Indien het probleem is opgelost:

- Normaal gebruik kan worden hervat.
- Maak een onderhoudsafspraken bij een erkende dealer.

Herhaal stap 1 t/m 4 als het probleem opnieuw optreedt.

Indien het probleem aanhoudt:

- Stop met rijden.
- Neem contact op met een erkende dealer voor diagnose en reparatie.

### 3.3.5 RideControl GO

RideControl Go is de multifunctionele bedieningsknop die in de bovenste buis is geïntegreerd. De bedieningsknop bevat een aan/uit-functie en gekleurde LED-lampjes die het accuniveau aangeven, en welke ondersteuningsmodus er is geselecteerd.

- A. Aan-/uitknop / meerkleurige LED-lampjes
- B. Indicators voor trapondersteuning (5 meerkleurige LED-lampjes)
- C. Indicators voor accuniveau (5 meerkleurige LED-lampjes)

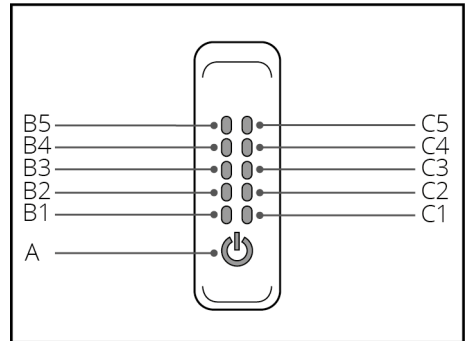

**INFO:** RideControl Go kan worden gebruikt in combinatie met aanvullende RideControl Ergo-typen en RideDash-schermen. Neem contact op met uw erkende dealer of bezoek de website van Giant voor meer informatie.

#### Stroom in/uitschakelen

- Druk op de knop 'Aan/Uit' (A) om het systeem in te schakelen.
- Als het systeem wordt ingeschakeld, kleuren alle LED-indicators wit.
- Na 2 seconden geven de indicators het standaard trapondersteuningsniveau en het standaard accuniveau aan.
- Houd de knop 'Aan/Uit' (A) gedurende 3 seconden ingedrukt en laat de knop los om het systeem uit te schakelen.
- Als het systeem wordt uitgeschakeld, kleuren alle LED-indicators wit en knipperen zij eenmaal. Het systeem wordt uitgeschakeld.



**INFO:** Bij een Shimano-motor houdt u de knop 'Aan/Uit' gedurende 0,5 seconde ingedrukt om het systeem in te schakelen.

#### Trapondersteuningsniveau

##### Smart Assist-functie (AUTO):

De SyncDrive-motor pas het vermogen automatisch aan de omstandigheden aan om het rijcomfort en de actieradius te optimaliseren.

- Druk tweemaal op de knop 'Aan/UIT' om Smart Assist te activeren.



- Het LED-lampje B3 van de trapondersteuning kleurt blauw om aan te geven dat Smart Assist actief is.
- Indien een RideDash aangesloten is, dan toont deze het Smart Assist-niveau als 'AUTO' op het scherm.
- Druk op de knop 'Aan/Uit' (A) om Smart Assist uit te schakelen en terug te keren naar de stand waarin het ondersteuningsniveau handmatig moet worden geselecteerd.



**INFO:** De Smart Assist-modus is niet op alle modellen verkrijgbaar.

## Ondersteuningsniveau 1-5:

### Selecteer handmatig het niveau van de trapondersteuning.

- Druk op de knop 'Aan/Uit' (A) om van ondersteuningsniveau te wisselen.
- Herhaal deze actie tot het gewenste ondersteuningsniveau is geselecteerd.

De LED-indicators (B1-B5) voor trapondersteuning geven het geselecteerde niveau als volgt aan.

Ondersteuningsniveau	LED brandt	LED-kleur
POWER	1+2+3+4+5	Rood
SPORT	1+2+3+4	Oranje
ACTIVE	1+2+3	Geel
TOUR	1+2	Groen
ECO	1	Groen
SMART ASSIST (AUTO)	3	Blauw
OFF	Alles uitgeschakeld	Uit

POWER-niveau: het niveau met de sterkste trapondersteuning, maar met het hoogste energieverbruik.

ECO-niveau: het niveau aan met de laagste trapondersteuning, maar met de hoogste actieradius.



**INFO:** Welke opties er beschikbaar zijn voor het ondersteuningsniveau, hangt af van het model fiets

### Ondersteuning uitschakelen:

Om te rijden zonder trapondersteuning, maar met indicaties / fietscomputer en verlichtingsfuncties.

- Houd de knop 'Aan/Uit' ingedrukt (A) tot alle LED-indicators voor trapondersteuning (B) zijn uitgeschakeld.

- Trapondersteuning wordt uitgeschakeld.
- Alle andere systeemfuncties blijven beschikbaar.

## Accuniveau

Het resterende energieniveau van de EnergyPak wordt aangegeven door de LED-indicators (C1-C5) van het accuniveau.

Accuniveau	LED brandt	LED-kleur
80~100%	1+2+3+4+5	Wit
60~79%	1+2+3+4	Wit
40~59%	1+2+3	Wit
20~39%	1+2	Wit
10~29%	1	Wit
4~9%	1	Oranje
0~3%	1	Oranje knipperend



**OPMERKING:** Als de accucapaciteit minder is dan 1%, wordt de trapondersteuning uitgeschakeld. Het verlichtingssysteem werkt nog ten minste 2 uur

## Systeemgebeurtenissen

Bij een systeemgebeurtenis (storing) toont de RideControl Go wat er aan de hand is:

- Alle LED-indicators voor ondersteuningsniveau knipperen driemaal. De kleur is wit.
- De LED-indicator voor trapondersteuningsniveau (B1-B5) gaat knipperen om de gebeurtenis aan te geven.

Gebeurtenis	LED brandt	LED-kleur
EnergyPak error	1	Rood knipperend
SyncDrive error	2	Rood knipperend
Speed sensor error	3	Rood knipperend
Fout bij Smart Gateway/ afstandsbediening/display	4	Rood knipperend
Motor oververhit	5	Rood knipperend

## Snelle maatregelen bij problemen:

1. Noteer welke LED-indicator (B1-B5) van het ondersteuningsniveau knippert.

2. Schakel het systeem uit.
3. Controleer visueel op een duidelijke oorzaak.
4. Is de oorzaak duidelijk en gemakkelijk op te lossen, doe dit dan zo veilig mogelijk (bijv. opnieuw plaatsen van een onjuist geplaatste accu).
5. Schakel het systeem weer in.

Indien het probleem is opgelost:

- Normaal gebruik kan worden hervat.
- Maak een onderhoudsafspraak bij een erkende dealer.

Indien het probleem terugkeert:

- Herhaal stap 1 t/m 5.

Indien het probleem aanhoudt:

- Stop met rijden.
- Neem contact op met een erkende dealer voor diagnose en reparatie.

### 3.3.6 RideDash EVO

De RideDash EVO biedt de fietser uitvoerige fiets- en ritinformatie op een mooi, groot kleurenscherm dat in het midden van het stuur is geplaatst. Hij wordt bestuurd door de RideControl Ergo-serie en toont heldere en grote indicaties van items zoals snelheid, afstand, accustatus, resterende actieradius en andere handige informatie.

- A. Statusbalk
  - B. Gegevensveld
  - C. Indicator ondersteuningsniveau
  - D. Subgegevensvelden
  - E. Indicator geselecteerde pagina
1. Draadloze verbinding
  2. Verlichtingsstatus
  3. Telefoonbericht
  4. Service
  5. Accustatus

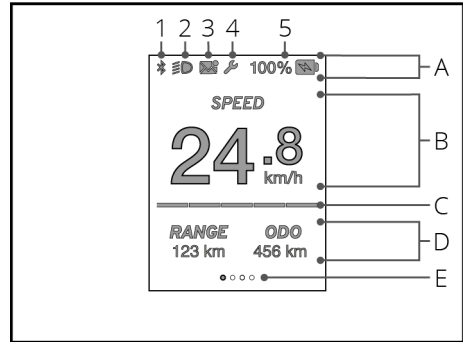

#### Statusbalk

De statusbalk (A) toont altijd de accustatus (5). Andere pictogrammen (1-4) verschijnen wanneer die betreffende functie actief is.

1. **Draadloze verbinding:** Geeft aan dat er via de RideControl-app een actieve draadloze verbinding is tussen de fiets en een smartphone.
2. **Verlichtingsstatus:** Het verlichtingspictogram geeft aan dat de fietsverlichting ingeschakeld is.
3. **Bericht:** Geeft aan dat er nieuwe of ongelezen berichten op een smartphone zijn. Alleen via de RideControl-app.
4. **Onderhoudsindicator:** De onderhoudsindicator (sleutelpictogram) verschijnt wanneer periodiek technisch onderhoud nodig is of wanneer zich een systeemgebeurtenis (storing) heeft voorgedaan.
5. **Indicator accustatus:** De indicator van de accustatus toont het huidige laadniveau van de EnergyPak van 100% tot 0%.
  - Het accupictogram gaat knipperen wanneer de accucapaciteit minder is dan 3%. Het systeem gaat dan over op het laagste ondersteuningsniveau.
  - Het accupictogram knippert wanneer de accucapaciteit minder is dan 1%. De trapondersteuning wordt uitgeschakeld. Het verlichtingssysteem werkt nog ten minste 2 uur.



**INFO:** Sommige functies en eigenschappen van de RideControl-app die in deze handleiding staan vermeld, zijn in deze situatie mogelijk niet beschikbaar. De compatibiliteit en beschikbare functies hangen af van de app-versie, het E-bike-model, de hardware/firmwareversie van onderdelen, smartphone-specificaties, het besturingssysteem, etc.

## Hoofdgegevensveld

Het hoofdgegevensveld (B) toont de huidige snelheid.

## Subgegevensveld

Het subgegevensveld (D) toont gedetailleerde gegevens, verdeeld over vier pagina's.

Pagina 1 (standaard):

- RANGE: Geschatte resterende actieradius met huidig ondersteuningsniveau.\*
- ODO: Totale gereden afstand sinds het eerste gebruik.

Pagina 2:

- DIST: Gereden afstand sinds de laatste reset.
- TRIP: Gereden tijd sinds de laatste reset.

Pagina 3:

- AVG SPD: Gemiddelde snelheid sinds laatste reset.
- MAX SPD: Maximumsnelheid sinds laatste reset.

Pagina 4:

- CAD: Huidige trapsnelheid in rpm (rotaties per minuut).
- RANGE: Geschatte resterende actieradius met huidig ondersteuningsniveau.\*

\*De actieradius is een geschat getal. Diverse omstandigheden tijdens de rit, zoals terreinprofiel of windkracht en windrichting, kunnen van invloed zijn op de feitelijke actieradius.

## Een pagina selecteren

Op alle bedieningselementen van de RideControl Ergo:

- Druk op de knop 'Info' tot de gewenste pagina wordt weergegeven.
- Laat de knop 'Info' los.

## Pagina-indicator

De pagina-indicator (E) toont het aantal pagina's met subgegevens en accentueert de pagina die op dit moment is geselecteerd.

## Indicator ondersteuningsniveau

De indicator van het ondersteuningsniveau (C) weerspiegelt het momenteel geselecteerde ondersteuningsniveau als een rij met 5 balken, die qua kleur kunnen variëren.

Opties ondersteuningsniveau\*:

- OFF
- ECO
- TOUR
- ACTIVE

- SPORT
- POWER
- SMART ASSIST (AUTO)

\*Ondersteuningsniveaus en vermogensverhouding per niveau hangen af van het SyncDrive-motortype en fabrieksinstellingen van het systeem.

Het scherm toont gedurende 2 seconden de naam van het nieuwe ondersteuningsniveau en de geschatte resterende actieradius. Het ritscherm keert vervolgens terug met een bijgewerkte niveau-indicator.

## Instellingen

### Display-eenheden wijzigen tussen metrisch en Engels systeem.

Op alle bedieningselementen van de RideControl Ergo:

- Houd de knop 'Info' gedurende 5 seconden ingedrukt.

### Subgegevensvelden resetten.

Op alle bedieningselementen van de RideControl Ergo:

- DIST, TRIP, AVG SPD wissen:
  - Houd de knoppen 'Trapondersteuning omhoog' en 'Trapondersteuning omlaag' tegelijk gedurende 3 seconden ingedrukt.
- MAX SPD wissen:
  - Scroll naar het gegevensveld MAX SPD.
  - Houd de knoppen 'Trapondersteuning omhoog' en 'Trapondersteuning omlaag' tegelijk gedurende 3 seconden ingedrukt.

### De helderheid van het scherm instellen op laag, medium of hoog:

Op RideControl Ergo:

- Houd de knop 'Loopondersteuning' gedurende 2 seconden ingedrukt om naar het volgende helderheidsniveau.
- Laat de knop na 2 seconden los.

Op RideControl Ergo 2:

- Druk op de knop 'Verlichting' om naar het volgende helderheidsniveau te gaan.

Op RideControl Ergo 3:

- Druk op de knop 'Verlichting' om naar het volgende helderheidsniveau te gaan.

## Systeemgebeurtenissen

Er verschijnt een waarschuwingsscherm voor een systeemgebeurtenis wanneer zich een storing voordoet:

- Gedurende 2 seconden wordt een waarschuwingsscherm weergegeven.
- Gedurende 5 seconden wordt een beschrijving van de gebeurtenis weergegeven.

- Na het waarschuwingsscherf keert het ritscherf terug, en toont dit de onderhoudsindicator in de statusbalk.

Snelle maatregelen bij problemen:

1. Maak een notitie van de gebeurtenisbeschrijving.
2. Schakel het systeem uit.
3. Controleer visueel op een duidelijke oorzaak.
4. Is de oorzaak duidelijk en gemakkelijk op te lossen, doe dit dan zo veilig mogelijk (bijv. opnieuw plaatsen van een onjuist geplaatste accu).

Schakel het systeem weer in. Indien het probleem is opgelost:

- Normaal gebruik kan worden hervat.
- Maak een onderhoudsafspraak bij een erkende dealer.

Herhaal stap 1 t/m 4 als het probleem opnieuw optreedt.

Indien het probleem aanhoudt:

- Stop met rijden.
- Neem contact op met een erkende dealer voor diagnose en reparatie.

### 3.3.7 STI-shifter

Knopfuncties kunnen worden ingesteld met de RideControl-app. De STI-shifter kan alleen op bepaalde modellen worden gebruikt.

#### Functies STI-shifter

- A. Ondersteuning omhoog
- B. Ondersteuning omlaag
- C. Opschakelen achter

STI-shifter links

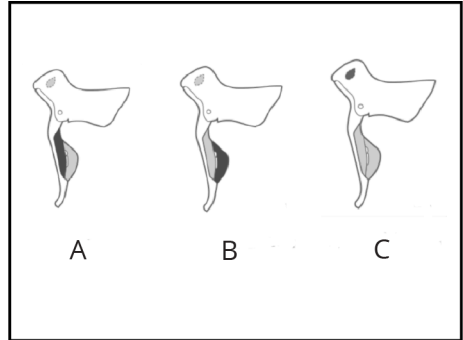

- A. Afschakelen achter
- B. Opschakelen achter
- C. Afschakelen achter

STI-shifter rechts

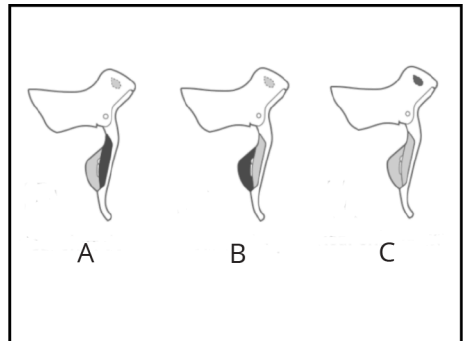



## 3.4 Sleutels

Bij verschillende modellen worden standaard twee identieke sleutels geleverd die in het accuslot en/of het fietsslot passen. Zonder 1 van de sleutels kan (kunnen) het (de) slot(en) niet worden ontgrendeld.



### OPMERKING:

- Neem de sleutel altijd mee als u naar de dealer gaat voor onderhoud of reparaties.
- Bewaar de sleutel en het sleutelnummerlabel samen met het framenummer van de fiets en overige documenten.
- Het wordt aanbevolen om een gekwalificeerd slotenmaker een extra reserve-exemplaar van de originele sleutel te laten maken en deze apart te bewaren.

## 3.5 Actieradius

De actieradius met één lading hangt in hoge mate af van diverse omstandigheden, zoals (echter niet uitsluitend):

- Het totale voertuiggewicht inclusief fietser, passagiers en vracht die op de fiets is geladen.
- Weersomstandigheden, zoals omgevingstemperatuur en wind.
- Toestand van de weg, zoals hellingen en het soort wegdek.
- Toestand van de fiets, zoals bandenspanning en mate van onderhoud.
- Aantal laad- en ontlaadcycli.
- Leeftijd en staat van de EnergyPak.
- Gebruik van de fiets, zoals versnellen en schakelen.
- Gebruikt(e) ondersteuningsniveau(s).
- Niveau-instellingen van de gebruikersondersteuning (via smartphone-app).

# 4 Transporteren & opbergen

## Transport



### VOORZICHTIG:

- Vóór het transport dienen alle uitneembare (elektronische) onderdelen, zoals de oplader en EnergyPak, altijd uit de e-bike te worden verwijderd.
- Volg altijd de instructies op die door de fabrikant(en) van het voertuig en/of de fietsvervoerder zijn gegeven over het transport van de e-bike.



### OPMERKING:

- Transporteer, wanneer mogelijk, de e-bike niet onder slechte weersomstandigheden.
- Bedek alle blootgestelde elektronische onderdelen tijdens het transport naar behoren, wanneer het transport onder slechte weersomstandigheden niet kan worden vermeden.
- Hoge snelheden kunnen in combinatie met wind en regen vocht laten binnendringen in de elektronische onderdelen, wat kan leiden tot tijdelijke storingen of permanente defecten.
- Als er na het transport onder dergelijke omstandigheden een storing optreedt, moet u de EnergyPak verwijderen en alle onderdelen aan de lucht laten drogen, wanneer de bestemming is bereikt.

## Opslag van de e-bike

Sla de e-bike, wanneer mogelijk, op een locatie op waar deze is beschermd tegen de elementen.



### OPMERKING:

- Sneeuw, regen, wegenszout en zuren kunnen ervoor zorgen dat bepaalde onderdelen van de e-bike corroderen of vernield worden.
- De ultraviolette straling van de zon kan kleuren doen vervagen en tot gevolg hebben dat barstjes ontstaan in de rubberen en kunststof onderdelen of dat deze poreus worden.
- Blootstelling aan overmatige hoge of lage temperaturen tijdens de opslag kan tijdelijke storingen veroorzaken of zelfs permanente defecten.

## Opslag van de accu

Ontkoppel en verwijder de EnergyPak uit de fiets bij langdurige opslag.



### **VOORZICHTIG:**

- Sla de EnergyPak op een droge, veilige locatie op.
- Sla de EnergyPak op bij een temperatuur tussen -20 °C en 20 °C (-4 °F ~ 68 °F).



### **OPMERKING:**

- Opslag bij temperaturen hoger dan 20 °C (68 °F) kan de accugezondheid verminderen en de totale gebruikslevensduur levensduur verkorten.
- Sla de EnergyPak op met een laadniveau van circa 60%.
- Controleer maandelijks, gedurende langere opslagperioden het laadniveau van de EnergyPak.
- Laad de EnergyPak opnieuw op, wanneer het laadniveau lager is geworden dan 60%.
- Laad de EnergyPak elke 3 maanden tot ten minste 60% op.
- Onjuiste opslag en/of langdurige verwaarlozing van de EnergyPak kan een verminderde capaciteit en defecten veroorzaken en kan de fabrieksgarantie ongeldig maken.

# 5 Onderhoud

Regelmatig(e) onderhoud en reiniging zijn essentieel voor de optimale prestaties en veiligheid.



*INFO:* Zorg ervoor dat u in de algemene fietshandleiding en op de website ook de informatie over onderhoud leest

## Reiniging

Gebruik een zachte doek of borstel, optioneel met een minimale hoeveelheid neutraal reinigingsmiddel om vuil te verwijderen. Droog goed na met een schone, zachte doek.



### VOORZICHTIG:

- Gebruik geen hogedrukreiniger of luchtslangen om de fiets schoon te maken. Hierdoor kan water de (verzegelde) elektrische onderdelen binnendringen, wat storingen en defecten kan veroorzaken.
- Was de onderdelen van de e-bike niet met overmatig veel water. Als water de interne elektrische onderdelen bereikt, kan dat storingen en andere problemen veroorzaken.



### OPMERKING:

- Gebruik geen niet-neutrale reinigungsoplossingen om de componenten te wassen. Niet-neutrale oplossingen kunnen vernielingen, kleurveranderingen, vervormingen, krassen en dergelijke veroorzaken.

## Aandrijving



### WAARSCHUWING:

- Verwijder altijd de accu, wanneer u de kettingspanning controleert. Als u uw handen (of andere lichaamsdelen) ergens op de aandrijving plaatst, terwijl het systeem nog steeds is ingeschakeld, kan de motor plotseling worden geactiveerd.



### VOORZICHTIG:

- Afstellingen of vervangingen mogen alleen worden uitgevoerd door een getrainde monteur met het juiste gereedschap.
- Vraag uw dealer naar meer informatie en ondersteuning voor het technisch onderhoud van uw e-bike.

## Kettingspanning

Enkele modellen hebben een interne versnellingsnaaf in het achterwiel. Deze kunnen ook een automatische kettingspanner hebben die voor de juiste kettingspanning zorgt.

Als de ketting niet strak genoeg is gespannen, moet de spanning mogelijk worden afgesteld, of kan de ketting zijn versleten en moet worden vervangen.

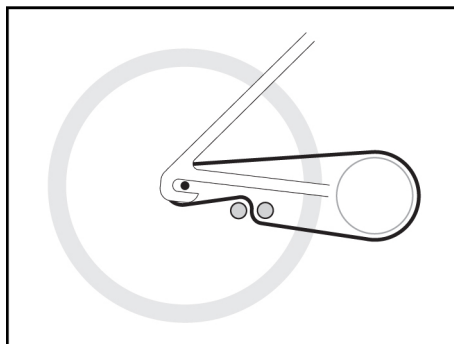

## Hoe u de kettingspanning controleert:

Houd de ketting in het middelste gedeelte tussen het voorste en achterste kettingwiel vast en blokkeer de rotatie van de krukvang om de kettingspanning te controleren.

- Beweeg de ketting omhoog en omlaag om de doorhang op de ketting te controleren;
- er moet een verticale beweging van circa 10 tot 15 mm zijn;
- neem contact op met uw dealer voor technische service, als de beweging aanzienlijk meer of minder is.

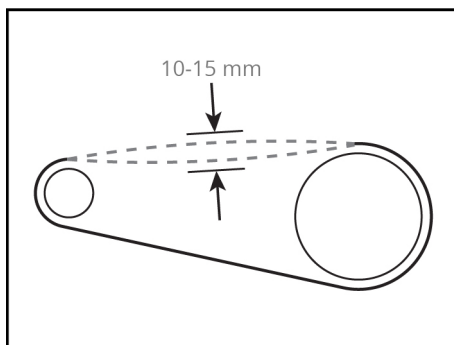

## Riemaandrijving:

Lees de bijgeleverde bedieningsinstructies van de fabrikant van de riemaandrijving voor technische specificaties en vereisten.

Alle modellen met riemaandrijving hebben aan de achterzijde glijdende uitvaleinden en stelschroeven om de riemspanning af te stellen. De afstellingsprocedure voor een riemaandrijving is hetzelfde als voor een ketting.

## 6 Accu's afvoeren



Volgens Richtlijn 2006/66/EG van het Europees Parlement moeten defecte of gebruikte accu's, accupacks of afzonderlijke cellen afzonderlijk worden ingezameld en op een milieuvriendelijke manier worden afgevoerd.

Gebruikte cellen en accu's zijn recycleerbare economische goederen. De markering van de prullenbak met het kruis erdoor geeft aan dat deze accu's niet als huisvuil mogen worden afgevoerd.



### OPMERKING:

- Gebruikte accu's moeten als gevaarlijk afval worden behandeld.
- De afvoer van de accu's moet gebeuren volgens de relevante nationale milieubeschermingsvoorschriften.
- Stuur de accu's op naar een recyclebedrijf of een erkende Giant-dealer.
- Neem bij twijfel contact op met de afdeling klantenservice van Giant.

# 7 Juridische documentatie

## 7.1 Garantie

Giant/Liv/Momentum garandeert alleen voor de oorspronkelijke eigenaar dat het frame, de vaste vork en originele onderdelen van componenten van elke nieuwe Giant/Liv/Momentum-fiets vrij zijn van gebreken in materiaal en vakmanschap gedurende de volgende aangegeven periodes:

Garantie van twee jaar voor elektronische apparatuur zoals:

- Display en knoppen van RideControl
- SyncDrive-motor
- EnergyPak-accu;
  - voor 60% van de oorspronkelijke nominale capaciteit bij maximaal 600 ladingen.
- Bekabeling

Het maximaal toelaatbare totaalgewicht (fiets, fietser en bagage) voor onze E-bikes is 156 kg.

Voor alle andere onderdelen verwijzen wij naar de algemene gebruikershandleiding die ook met deze e-bike is meegeleverd. Die gebruikershandleiding is leidend in geval van conflicten. De informatie hieronder en in *Uitsluitingen* op pagina 54 dient alleen ter referentie.

### VEREISTE ASSEMBLAGE BIJ AANKOOP.

Deze garantie geldt alleen voor fietsen en framesets die nieuw zijn gekocht bij een erkende Giant/Liv/Momentum-dealer en op het moment van aankoop waren geassembleerd door die dealer.

### BEPERKTE HERSTELMAATREGELEN

Tenzij anders bepaald, zijn de enige herstelmaatregelen onder de bovenstaande garantie, of een andere impliciete garantie, beperkt tot de vervanging van defecte onderdelen door onderdelen van gelijke of grotere waarde, naar eigen goeddunken van Giant/Liv/Momentum. Deze garantie gaat in op de datum van aankoop, en geldt alleen voor de oorspronkelijke eigenaar en is niet overdraagbaar. In geen geval is Giant/Liv/Momentum aansprakelijk voor directe schade, incidentele schade of gevolgschade, inclusief, zonder beperking, schadevergoeding voor persoonlijk letsel, materiële schade of economische verliezen, hetzij op basis van contract, garantie, nalatigheid, productaansprakelijkheid, hetzij op basis van enig ander principe.

Giant/Liv/Momentum geeft geen andere garanties, expliciet noch impliciet. Alle impliciete garanties, met inbegrip van de garanties van verkoopbaarheid of geschiktheid voor een bepaald doel, zijn beperkt in duur tot die voor de expliciete garanties die hierboven worden vermeld. Elke aanspraak op deze garantie moet via een erkende dealer of distributeur van Giant/Liv/Momentum worden gemaakt. Het aankoopbewijs of een ander bewijs van de datum van aankoop is vereist voordat een garantieclaim kan worden verwerkt.

Claims die buiten het land van aankoop worden ingediend, zijn mogelijk onderhevig aan toeslagen en aanvullende beperkingen. De garantieduur en -details kunnen per frametype en/of land verschillen. Deze garantie geeft u specifieke juridische rechten en mogelijk hebt u ook andere rechten die per locatie kunnen verschillen. Deze garantie heeft geen invloed op uw wettelijke rechten.

## 7.2 Uitsluitingen

Normale slijtage aan onderdelen zoals banden, kettingen, schijven, remmen, kabels en tandwielen, voor zover deze niet het gevolg zijn van gebreken in montage of materiaal.

- Fietsen die in onderhoud zijn bij een andere dealer dan een erkende dealer van Giant/Liv/Momentum.
- Aanpassingen ten opzichte van de oorspronkelijke staat.
- Gebruik van de fiets voor abnormale doeleinden, wedstrijddeelname en/of commerciële doeleinden of voor andere doeleinden dan waarvoor de fiets is bestemd.
- Schade die wordt veroorzaakt door het niet opvolgen van de gebruikershandleiding.
- Schade aan lak of stickers als gevolg van wedstrijddeelname, fietscrossen, downhillfietsen en/of training voor dergelijke activiteiten of evenementen of als de fiets is blootgesteld aan of is gebruikt onder zware weersomstandigheden of andere omstandigheden.
- Arbeidskosten voor vervanging of omwisseling van onderdelen.

Behalve zoals door deze garantie is bepaald en onderworpen aan alle aanvullende garanties, zijn Giant/Liv/Momentum en hun werknemers en agenten niet aansprakelijk voor enig verlies of enige schade (inclusief incidentele schade en gevolgschade of schade veroorzaakt door nalatigheid of gebreken) die is veroorzaakt door of met betrekking tot een Giant-/Liv-/Momentum-fiets.

## 7.3 Conformiteit



Elektrische hybride fietsen met een maximale ondersteuningssnelheid van 45 km/uur vallen onder de eisen van de EU-richtlijn 168/2013/EG voor voertuigen van categorie L1e-B.

Elektrische hybride fietsen met een maximale ondersteuningssnelheid van 25 km/uur vallen onder de eisen van de EU-machinerichtlijn 2006/42/EG.

Het A-gewogen emissieniveau van de geluidsdruk bij het oor van de fietser is minder dan 70 dB(A).

Deze fietsen voldoen ook aan de volgende niet-geharmoniseerde normen:

- Fietsnorm: ISO 4210-2
- Elektrische fietsen: EN 15194

De verklaring van overeenstemming voor uw specifieke e-bike vindt u als inzet in deze gebruikershandleiding.



## 7.4 Disclaimer

Knoei niet met uw fiets. Knoeien is verwijderen of vervangen van originele onderdelen of zodanig veranderen van uw fiets dat het ontwerp en/of de werking hiervan mogelijk verandert. Dergelijke veranderingen kunnen het gebruik, de stabiliteit en andere aspecten van de fiets ernstig benadelen, zodanig dat het onveilig wordt om met de fiets te rijden. Knoeien kan de garantie tenietdoen en ertoe leiden dat uw fiets niet langer in overeenstemming is met de toepasselijke wet- en regelgeving. Gebruik voor reparatie en vervanging uitsluitend originele onderdelen of door Giant/Liv/Momentum erkende onderdelen om de veiligheid, kwaliteit en betrouwbaarheid te garanderen. Als u knoeit met de fiets, dan is Giant/Liv/Momentum niet aansprakelijk voor directe schade, incidentele schade of gevolgschade, inclusief, zonder beperking, schadevergoeding als gevolg van persoonlijk letsel, materiële schade of economische verliezen.

