

■ E-BIKE

USER MANUAL

V8.0

English
Deutsch
Español
Français
Italiano
Nederlands
Polski

Handleiding Nederlands

Inhoudsopgave

1	Voorwoord.....	5
1.1	Welkom.....	5
1.2	Gebruik van de handleiding.....	5
1.3	Illustraties.....	5
1.4	Symbolen die worden gebruikt in de handleiding.....	5
1.5	Onderhoud & technische ondersteuning.....	6
2	Veiligheid.....	7
2.1	Veilig gebruik van de fiets.....	7
2.2	Veiligheid accu en oplader.....	8
2.3	Bagagedrager.....	9
2.4	Accessoires & aanhangers.....	10
3	Beschrijving.....	12
3.1	Inleiding E-onderdelen.....	12
3.2	EnergyPak & oplader.....	13
3.3	SyncDrive.....	15
3.4	RideControl.....	15
3.5	RideControl Dash.....	17
3.6	RideDash EVO.....	18
4	Transporteren & opbergen.....	19
4.1	Transport.....	19
4.2	Opbergen.....	19
5	Gebruik van de fiets.....	20
5.1	Actieradius.....	20
5.2	EnergyPak.....	20
5.3	Opladen.....	21
5.3.1	Gebruik van de opladers.....	22
5.3.2	De EnergyPak verwijderen en installeren.....	23
5.3.3	Een verwijderde EnergyPak opladen.....	26
5.3.4	Opladen binnen in de fiets.....	27
5.3.5	Tabel oplaadduur.....	28
5.4	Bedieningselementen.....	29
5.4.1	RideControl Ergo-serie.....	29
5.4.2	RideControl Dash.....	36
5.4.3	RideDash EVO.....	42
5.5	Geïntegreerde verlichting in balhoofdbuis.....	46
5.6	Sleutels.....	47
6	Onderhoud.....	48
6.1	Reiniging.....	48

6.2 Aandrijving.....	49
7 Juridische documentatie.....	51
7.1 Garantie.....	51
7.2 Uitsluitingen.....	52
7.3 Conformiteit.....	52
7.4 Disclaimer.....	53
7.5 FCC.....	53
7.6 IC.....	54

1 Voorwoord

1.1 Welkom

Welkom en gefeliciteerd met de aankoop van uw nieuwe E-bike van Giant, Liv of Momentum. Fietsplezier ligt binnen handbereik!

Ride Life, Ride Giant

Niets maakt ons gelukkiger dan mensen te zien fietsen. Al sinds 1972 maakt Giant kwaliteitsfietsen voor elk denkbaar terrein en elke denkbare fietser. Dankzij de fietsen van Giant genieten miljoenen fietsers net als u van een gelukkiger en gezonder leven door het plezier, de lichaamsbeweging en de vreugde van het fietsen. Wij zetten ons in om de vreugde die een fietstocht brengt te delen. Hierdoor worden wij geïnspireerd om altijd 's werelds meest innovatieve fietsen te maken.

1.2 Gebruik van de handleiding

Lees deze handleiding zorgvuldig door voordat u de eerste rit op uw nieuwe E-bike gaat maken. Veiligheidsinstructies zijn erg belangrijk. Deze dient u na te leven. Door deze handleiding te lezen, begrijpt u de werking van de verschillende onderdelen van de fiets beter.

Deze handleiding is een supplement bij de algemene fietshandleiding. Raadpleeg de algemene fietshandleiding voor meer informatie over andere onderdelen en de garantie.

1.3 Illustraties

Illustraties in dit document kunnen op details afwijken van de exacte configuratie van uw specifieke E-bike-model. De illustraties zijn alleen bedoeld als een algemene verwijzing bij instructies en beschrijvingen.

1.4 Symbolen die worden gebruikt in de handleiding



GEVAAR: Waarschuwt voor een situatie die de dood, ernstig lichamelijk letsel en/of zware materiële schade veroorzaakt indien de veiligheidsinstructies niet worden nageleefd.



WAARSCHUWING: Waarschuwt voor een situatie die mogelijk de dood, ernstig lichamelijk letsel en/of zware materiële schade veroorzaakt indien de veiligheidsinstructies niet worden nageleefd.



VOORZICHTIG: Waarschuwt voor een situatie die mogelijk materiële schade veroorzaakt indien de veiligheidsinstructies niet worden nageleefd.



OPMERKING: Geeft belangrijke informatie die problemen voorkomt.



INFO: Geeft extra informatie.

1.5 Onderhoud & technische ondersteuning



OPMERKING: Deze handleiding is niet bedoeld als uitvoerig naslagwerk voor service, onderhoud en/of reparaties. Neem voor service en technische ondersteuning contact op met uw dealer. Op onze website vindt u meer informatie over onze producten of kunt u een dealer zoeken: www.giant-bicycles.com.



2 Veiligheid

2.1 Veilig gebruik van de fiets

Voordat u de E-bike op de openbare weg gebruikt, verdient het aanbeveling de fiets uit te proberen op een veilige locatie zodat u vertrouwd raakt met een fiets met elektrische trapondersteuning. Probeer alle instellingen op de fiets uit om hiermee vertrouwd te raken.



WAARSCHUWING: Houd beide handen op de grepen op het stuur en de remhendels binnen bereik terwijl u fietst, zodat u onmiddellijk op elke situatie kunt reageren. Als u dat nalaat verliest u mogelijk de controle over uw fiets.



WAARSCHUWING: Overschrijd met geen enkel type belading nooit de maximaal toegelaten belasting van de fiets.



OPMERKING: Het A-gewogen emissieniveau van de geluidsdruk bij het oor van de fietser is minder dan 70 dB(A).

2.2 Veiligheid accu en oplader



WAARSCHUWING:

- Houd de accu en oplader van de EnergyPak uit de buurt van water en open vuur.
- Gebruik de accu en oplader niet voor andere doeleinden.
- Sluit de klemmen niet op elkaar aan.
- Houd de accu uit de buurt van kinderen en huisdieren.
- Stel de accu en oplader niet bloot aan schokken (laat ze bijvoorbeeld niet vallen).
- Bedek de accu en oplader niet en plaats er geen objecten op.
- Stop het opladen onmiddellijk als u een vreemde geur ruikt of rook ziet.
- In het onwaarschijnlijke geval dat de accu vlam vat, doof de brand dan NIET met water. Gebruik in plaats hiervan zand om de brand te doven en bel onmiddellijk de hulpdiensten.

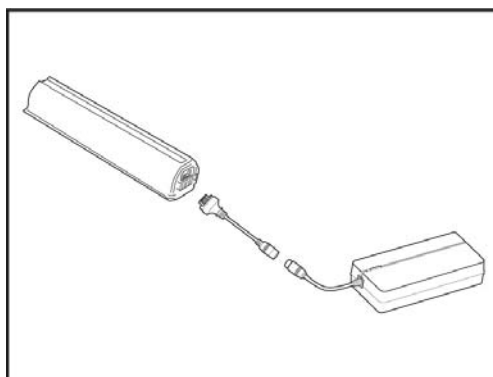



VOORZICHTIG: Raak de accu en oplader tijdens het opladen niet aan. De oplader wordt warm. Lees de informatie op de achterzijde van de accubehuizing.

2.3 Bagagedrager



WAARSCHUWING: Waarschuwing: Zorg er altijd voor dat bagage of een kinderzitje op de bagagedrager altijd goed bevestigd is in overeenstemming met de instructies van de fabrikant en dat er geen losse banden of andere onderdelen zijn die verstrikt kunnen raken in het wiel.



VOORZICHTIG: Waarschuwing: Bagage kan alleen veilig worden vervoerd op de bagagedrager(s). Bevestig bagage niet aan andere onderdelen van de fiets.



VOORZICHTIG: Waarschuwing: De fiets kan zich anders gedragen (in het bijzonder met betrekking tot het sturen en remmen) als er bagage op de bagagedrager aanwezig is.



OPMERKING: Opmerking: Het verdient aanbeveling om de positie van de reflectors en lampen te controleren en dusdanig af te stellen dat deze niet worden onttrokken aan het zicht wanneer bagage op de bagagedrager is bevestigd.



INFO: Info: Het verdient aanbeveling om bagage in gelijk mate tussen de twee zijkanten van de bagagedrager te verdelen.

Bagagedrager met geïntegreerde accu:

Op sommige fietsen zijn de accuhouder en bagagedrager gecombineerd. Zorg ervoor dat bagage zodanig juist wordt bevestigd dat de accu en/of houder niet beschadigd kunnen raken.



VOORZICHTIG: Maximale capaciteit inclusief EnergyPak van bagagedrager achter: 22 kg.

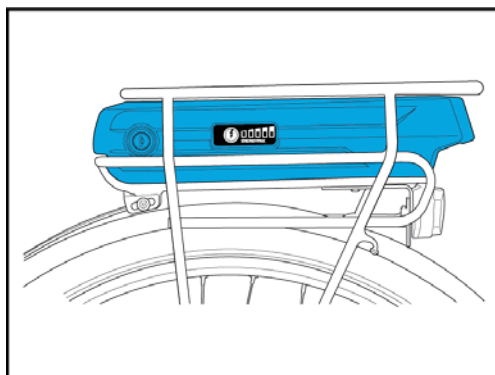

2.4 Accessoires & aanhangers

Fietsaanhangers & aanhangfietsen



VOORZICHTIG: Wees u ervan bewust dat het gebruik van een fietsaanhanger of aanhangfiets een extra belasting en hogere slijtage veroorzaakt op de elektrische en/of mechanische onderdelen van de E-bike. Aangezien er (afhankelijk van het merk/model, etc.) verschillende soorten aanhangers verkrijgbaar zijn, is het niet mogelijk om hier een beschrijving te geven van alle mogelijke combinaties en gebruikssituaties. Houd u altijd aan de installatie-, gebruiks- en veiligheidsinstructies van de aanhangerfabrikant. Breng nooit wijzigingen aan in originele onderdelen van de E-bike om uw fiets aan te passen aan een aanhanger. Overschrijd nooit het totale toelaatbare lastgewicht van de E-bike, zoals elders vermeld in deze gebruikershandleiding.

Kinderzitjes



VOORZICHTIG: Wees u ervan bewust dat het gebruik van een kinderzitje een extra belasting en hogere slijtage veroorzaakt op de elektrische en/of mechanische onderdelen van de E-bike. Aangezien er (afhankelijk van het merk/model, etc.) verschillende soorten kinderzitjes verkrijgbaar zijn, is het niet mogelijk om hier een beschrijving te geven van alle mogelijke combinaties. Houd u altijd aan de installatie-, gebruiks- en veiligheidsinstructies van de kinderzitjesfabrikant. Breng nooit wijzigingen aan in originele onderdelen van de E-bike om uw fiets aan te passen aan een kinderzitje. Overschrijd nooit de totale toelaatbare lastcapaciteit van de bagagedrager en/of het totale toelaatbare lastgewicht van de E-bike, zoals elders vermeld in deze gebruikershandleiding. Als een kinderzitje wordt gebruikt, en de fiets onder het zadel uitgerust is met een zadel met openliggende spiraalveren, bestaat er een aanzienlijk risico dat de vingers van het kind gewond kunnen raken wanneer deze bekneld raken in de spiraalveren. Neem toereikende voorzorgsmaatregelen om te voorkomen dat de vingers van een kind bekneld raken.

Bagagedragers



VOORZICHTIG: Er zijn vele soorten bagagedragers met verschillende soorten specificaties. Raadpleeg vóór gebruik altijd de documentatie die met de bagagedrager is meegeleverd en/of uw plaatselijke dealer voor installatie-instructies, de maximale belasting, koppelspecificaties, onderdelenspecificaties, maximale compatibele wielgrootte, en compatibiliteit met aanhangers en kinderzitjes. Controleer de documentatie van de bagagedrager en/of de bagagedrager zelf voor informatie over de naam en het adres van de

fabrikant, importeur of vertegenwoordiger, het handelsmerk, het model en de partijnummer of referentie.

3 Beschrijving

3.1 Inleiding E-onderdelen

E-bikes van Giant, Liv en Momentum zijn uitgerust met unieke onderdelen en technologieën die zijn ontwikkeld door Giant om in elke fietssituatie een optimale prestatie en ervaring te kunnen bieden. Hierna beschrijven wij in het kort een aantal van de belangrijkste systeemonderdelen en terminologie.

ENERGYPAK

De EnergyPak-accu's van Giant bieden een maximale prestatie in een geïntegreerd pack. De EnergyPak wordt zeer snel opgeladen in vergelijking met eerdere accusystemen en biedt een sublieme actieradius. Er kan ook een extra EnergyPak Plus-accu worden toegevoegd om de actieradius nog verder te vergroten. Alle EnergyPaks zijn grondig getest in de Giant-fabrieken om een optimale kwaliteit, veiligheid en betrouwbaarheid te kunnen garanderen.

SYNCDRIVE

De SyncDrive-motor wordt alom geprezen om zijn prestaties en betrouwbaarheid. De kleine middenmotor biedt in elke ondersteuningsmodus een krachtige, maar soepele en natuurlijke trapondersteuning, en is op elk model door Giant dusdanig fijn afgestemd dat de prestatie excellent is. Kies de hogere ondersteuningsniveaus als u onder zware omstandigheden, op ruw terrein of heuvelop rijdt, Een maximaal koppel is beschikbaar in het "Power"-niveau om u te helpen bij het beklimmen van de steilste hellingen.

Met de lagere ondersteuningsniveaus bespaart u op de accucapaciteit zodat u grotere afstanden kunt afleggen. Ideaal voor het rijden op stedelijke of landelijke wegen, of wanneer u minder trapondersteuning nodig heeft.

De geavanceerde Smart Assist-functie biedt een optimale balans tussen ondersteuning en actieradius. Smart Assist gebruikt de input vanaf alle sensors om de trapondersteuning onmiddellijk en automatisch aan te passen aan wisselende rijomstandigheden.

RIDECONTROL

De RideControl Ergo-serie is voorzien van een ergonomische layout met gebruiksvriendelijke bedieningselementen. Visuele feedback wordt geleverd door heldere LED-indicators of een scherm zoals de RideDash EVO. De functies van de RideControl Dash omvatten alle essentiële bedieningselementen plus een kleurenscherm, geïntegreerd in één enkele compacte unit.

Verbind de RideControl-app op uw smartphone met uw E-bike om nóg meer mogelijkheden toe te voegen, die met updates steeds verder worden uitgebreid en verbeterd.

RIDECONTROL DASH

De RideControl Dash is een afstandsbediening met geïntegreerd kleurenscherm dat uitvoerige fiets- en ritinformatie toont die afkomstig is vanaf de EnergyPak(s), SyncDrive-motor, sensors, verlichting en andere aangesloten E-onderdelen. Hij is ergonomisch geplaatst bij de linkerhandgreep van het stuur en biedt veel functies van de afstandsbedieningen van de RideControl Ergo, en van de RideDash EVO, in één enkele compacte unit.

RIDEDASH EVO

De RideDash EVO biedt de fietser uitvoerige fiets- en ritinformatie op een mooi, groot kleurenscherm dat in het midden van het stuur is geplaatst. Hij wordt bestuurd door de RideControl Ergo-serie en toont heldere en grote indicaties van items zoals snelheid, afstand, accustatus, resterende actieradius en andere handige informatie.

3.2 EnergyPak & oplader

EnergyPaks

EnergyPak (bagagedrager achter)

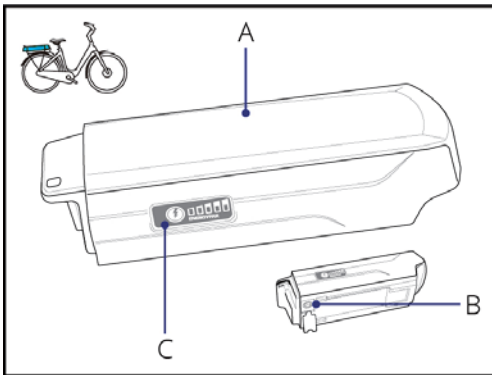

- A. EnergyPak
- B. Oplaadaansluitpunt
- C. Controle van energieniveau (knop)

EnergyPak (geïntegreerd)

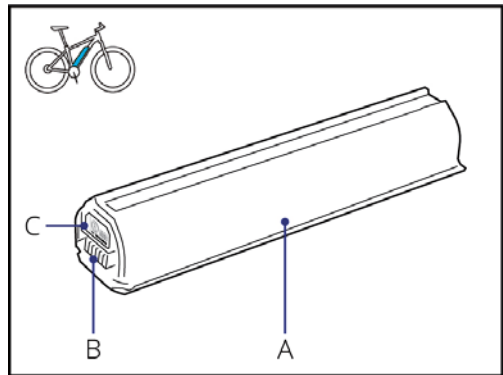

- A. EnergyPak
- B. Oplaadaansluitpunt
- C. Controle van energieniveau (knop)

Opladers

4A-oplader

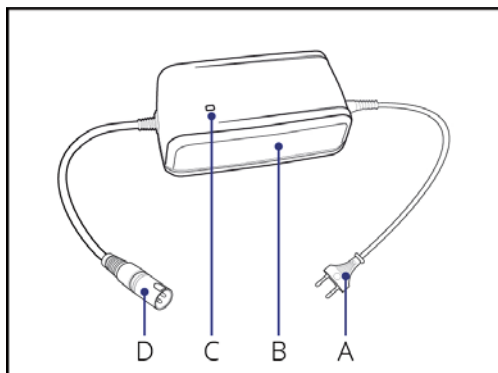

- A. AC-aansluitpunt (110~230V) (type varieert)
- B. Oplader
- C. Oplaadindicator
- D. Oplaadaansluitpunt

Smart Charger

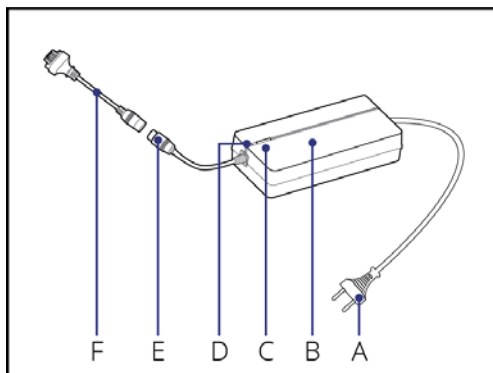

- A. AC-aansluitpunt (110V/110~240 V) (type varieert)
- B. Oplader
- C. Oplaadindicator 60%
- D. Oplaadindicator 100%
- E. Oplaadaansluitpunt
- F. Oplaadadapter

3.3 SyncDrive

De krachtige technologie van de SyncDrive-motor maakt gebruik van een reeks sensors en slimme verwerkingstechnologie voor een responsieve trapondersteuning die perfect gesynchroniseerd is met menselijke input. Het resultaat is een uiterst natuurlijk en voorspelbaar patroon van het fietsvermogen, waardoor de trapondersteuning in balans blijft met de fietser. De SyncDrive-motor omvat diverse variaties, die door Giant allemaal op het bedoelde gebruik van het fietsmodel zijn afgestemd.

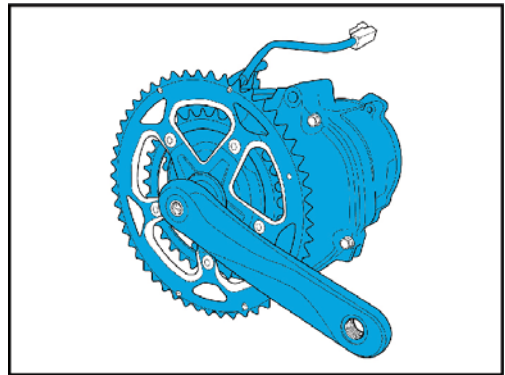

INFO: SyncDrive-motors die zijn uitgerust met een vierkante conische bottom bracket hebben in het ontwerp op de as een horizontale speling tot één millimeter.

3.4 RideControl

De afstandsbedieningen uit de RideControl Ergo-serie bieden controle over alle belangrijke systeemfuncties. De heldere LED-lampjes geven visuele feedback over de status van de EnergyPak, SyncDrive-motor, sensors, verlichting en andere aangesloten E-componenten.

RideControl Ergo

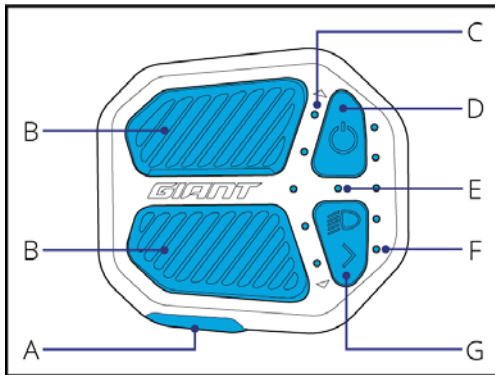

- A. Loopondersteuning
- B. Ondersteuningsniveau (omhoog / omlaag)
- C. Indicator trapondersteuning (5 LED-lampjes)
- D. Aan / Uit
- E. Verlichtingsindicator (wit) / Foutindicator (rood)
- F. EnergyPak-oplaadindicator (5 LED-lampjes)
- G. Verlichting / Info

RideControl Ergo 2

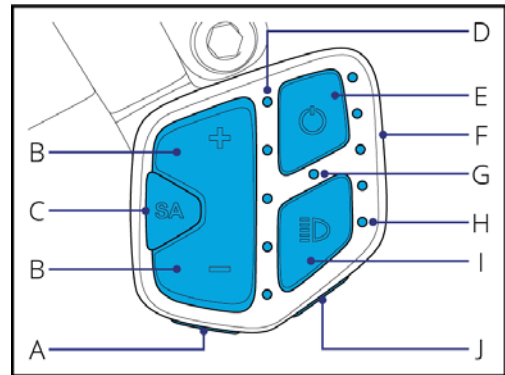

- A. Info
- B. Ondersteuningsniveau (omhoog / omlaag)
- C. Smart Assist (AUTO-functie)
- D. Indicator trapondersteuning (5 LED-lampjes)
- E. Aan / Uit
- F. USB-C-poort
- G. Verlichtingsindicator (wit) / Foutindicator (rood)
- H. Indicator van accuniveau (5 LED-lampjes)
- I. Verlichting / Achtergrondverlichting scherm
- J. Loopondersteuning



INFO: De loopondersteuningsfunctie is in bepaalde landen niet verkrijgbaar vanwege plaatselijke voorschriften.



INFO: De afstandsbedieningen van de RideControl Ergo-serie kunnen ook het RideDash EVO-scherm bedienen als dat aanwezig is. De RideDash EVO kan ook afzonderlijk worden gekocht. Verkrijgbaarheid en prijzen kunnen variëren. Neem contact op met uw erkende dealer of bezoek de website van Giant voor meer informatie.

3.5 RideControl Dash

De RideControl Dash is een afstandsbediening en kleurscherm in één enkele unit, met functies die vergelijkbaar zijn met de RideControl Ergo-serie en de RideDash EVO.

Scherms

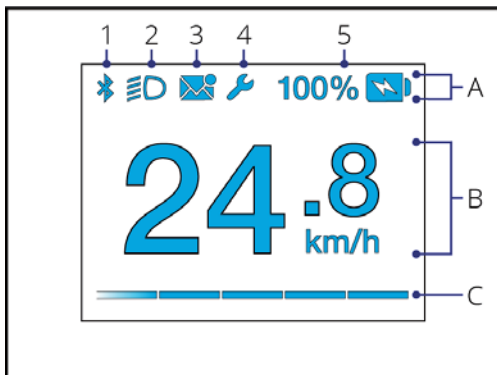

Knoppen

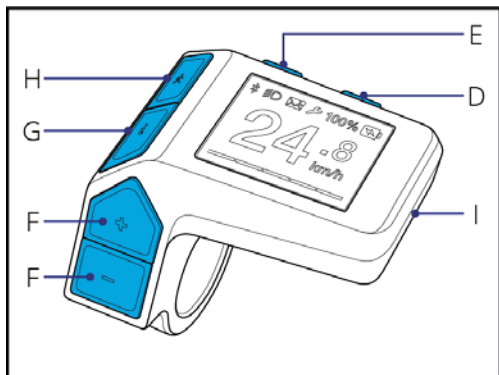

- A. Statusbalk
 - 1. Draadloze verbinding
 - 2. Verlichtingsstatus:
 - 3. Telefoonbericht
 - 4. Onderhoud
 - 5. Accustatus
- B. Gegevensveld
- C. Indicator ondersteuningsniveau
- D. Verlichting / achtergrondverlichting scherm
- E. Stroom aan/uit
- F. Omhoog/omlaag ondersteuningsniveau
- G. Info
- H. Loopondersteuning
- I. USB-C-poort



INFO: De loopondersteuningsfunctie is in bepaalde landen niet verkrijgbaar vanwege plaatselijke voorschriften.

3.6 RideDash EVO

De RideDash EVO is een kleurenscherm dat uitvoerige fiets- en ritinformatie toont die afkomstig is vanaf de EnergyPak(s), SyncDrive-motor, sensors, verlichting en andere aangesloten E-onderdelen. De RideDash EVO wordt bestuurd door de RideControl Ergo of Ergo 2.

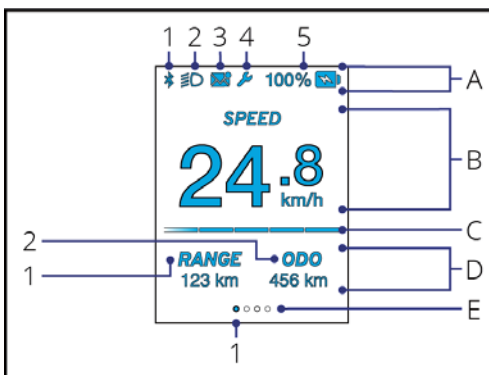
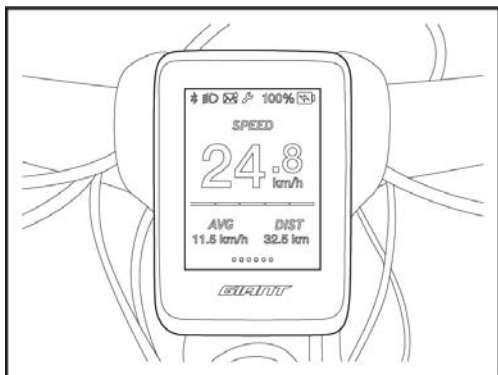

- A. Statusbalk
 - 1. Draadloze verbinding
 - 2. Verlichtingsstatus:
 - 3. Telefoonbericht
 - 4. Onderhoud
 - 5. Accustatus
- B. Gegevensveld
- C. Indicator ondersteuningsniveau
- D. Subgegevensvelden
 - 1. Subgegevensveld 1
 - 2. Subgegevensveld 2
- E. Pagina-indicator
 - 1. Active pagina

4 Transporteren & opbergen

Dit hoofdstuk beschrijft specifieke informatie met betrekking tot onderdelen van de E-bike. Raadpleeg de algemene fietshandleiding voor meer informatie over het transporten en opbergen van de fiets.

4.1 Transport



VOORZICHTIG: Accu's zijn niet geschikt om op de fiets te blijven tijdens transport per auto. Haal de accu's van de fiets(en) en vervoer ze in de auto.

4.2 Opbergen

E-bike

Berg uw fiets op waar deze beschermd is tegen sneeuw, regen, zon, etc. Sneeuw en regen kunnen uw fiets doen roesten. De ultraviolette straling van de zon kan kleuren doen vervagen en tot gevolg hebben dat barstjes ontstaan in de rubberen en kunststof onderdelen van de fiets.

EnergyPak

Als de fiets gedurende een langere periode (langer dan een maand) niet wordt gebruikt, kan de EnergyPak het best als volgt worden opgeborgen:

- Met 60% van zijn capaciteit. Alleen Smart Charger: gebruik de laadmodus 'Long Storage' van de Smart Charge.
- Apart van de fiets.
- Bij een temperatuur tussen 0 °C en 40 °C.



OPMERKING: Controleer maandelijks op de EnergyPak of er nog minstens één LED-lampje knippert. Laad de EnergyPak zo nodig op.



VOORZICHTIG: Laad de EnergyPak elke 3 maanden op. Als u dit niet doet vervalt mogelijk de garantie.

5 Gebruik van de fiets

5.1 Actieradius

De actieradius met één lading hangt in hoge mate af van diverse omstandigheden, zoals (maar niet alleen):

- Weersomstandigheden, zoals omgevingstemperatuur en wind;
- Toestand van de weg, zoals hellingen en het soort wegdek;
- Toestand van de fiets, zoals bandenspanning en mate van onderhoud;
- Gebruik van de fiets, zoals versnellen en schakelen;
- Gewicht van de fietser en bagage;
- Aantal laad- en ontladcycli;
- Leeftijd en staat van de EnergyPak.

Aanbevelingen voor het schakelen

Voor een grotere actieradius raadt Giant aan om te schakelen volgens de snelheid. Voor het fietsen vanuit stilstand en voor het fietsen met lage snelheden is een lage versnelling het beste. Hoe hoger de snelheid, hoe hoger de versnelling die u kunt kiezen. Voor soepele ondersteuning en een optimale actieradius kunt u het beste geen druk uitoefenen op de pedalen tijdens het schakelen.

- Hoge snelheid, hoge versnelling.
- Lage snelheid, lage versnelling.
- Oefen tijdens het schakelen geen kracht uit op de pedalen.

5.2 EnergyPak

Het vermogen in de EnergyPak kan worden gecontroleerd door de knop voor controle van het energieniveau in te drukken.

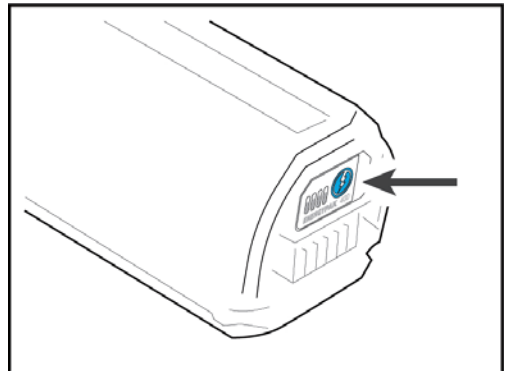

**OPMERKING:**

- Na elke 15 keer normaal opladen of minstens éénmaal per 3 maanden dient u de EnergyPak volledig te ontladen voordat u de EnergyPak opnieuw oplaadt. Dit optimaliseert de levensduur van de EnergyPak.
- Wanneer een EnergyPak aangesloten is op de fiets, gaat er enige stroom verloren in het systeem wanneer de fiets niet in gebruik is. Dit kunt u voorkomen door de EnergyPak los te koppelen van de fiets als u de fiets langer dan een paar dagen niet gebruikt.

Nieuwe Energypak

Een nieuwe EnergyPak wordt in een beschermende 'slaapstand' verzonden. Een dergelijke EnergyPak moet worden geactiveerd voordat u deze kunt gebruiken.

- U kunt zien of een EnergyPak in de 'slaapstand' staat door op de controleknop van het energieniveau te drukken. De LED-lampjes van de EnergyPak gaan niet branden als de EnergyPak in de slaapstand staat.
- Steek een actieve oplader in de EnergyPak;
- Haal de oplader uit de EnergyPak;
- Nu is de EnergyPak uit de 'slaapstand' gehaald. Als u op de controleknop voor het energieniveau drukt, gaan de LED-lampjes branden.
- De EnergyPak is nu klaar voor gebruik.

Als een EnergyPak is geactiveerd, kan deze niet meer terug in de 'slaapstand' worden gezet. Gewoonlijk zal uw dealer de EnergyPak activeren en opladen.

5.3 Opladen

**INFO:**

- Laad de EnergyPak-accu op bij kamertemperatuur (± 20 °C).
- Als u de accu oplaadt onder 0 °C of boven 40 °C, dan kan dit tot gevolg hebben dat de accu onvoldoende wordt opgeladen en de levenscyclus van de accu nadelig wordt beïnvloed.

5.3.1 Gebruik van de opladers

4A-oplader

- EnergyPak niet aangesloten:
LED-lampje (A) van de oplader is groen
(constant).
- Tijdens het opladen:
LED-lampje van oplader is rood
(constant).
- Probleem met opladen:
LED-lampje van oplader is rood
(knipperend).
- Opladen is voltooid (100%):
LED-lampje van oplader is groen
(constant).

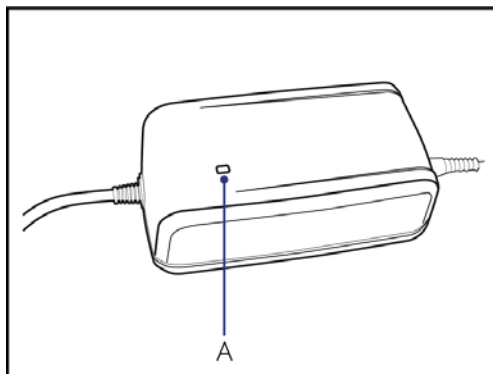

Smart Charger

Normale oplaadmodus (100% lading):

- Startprocedure (zelftest):
LED-lampje 1 (A) van oplader is snel rood / groen / uit.
LED-lampje 2 (B) van oplader is snel groen / rood / uit.
- EnergyPak niet aangesloten:
LED-lampje 1 van oplader is rood (constant).
- Tijdens het opladen:
LED-lampje 1 van oplader is groen (knipperend).
- Opladen is voltooid:
LED-lampje 1 van oplader is groen (constant).
- Probleem met opladen:
LED-lampje 1 van oplader is rood (knipperend).

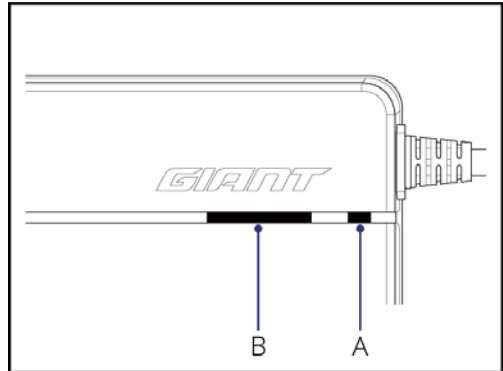

Oplaadmodus voor langere tijd opbergen van accu (lading van 60%):

- Sluit de oplader aan;
- Druk op de knop (B) van LED-lampje 2;
- De oplaadprocedure is exact zoals bij normaal opladen, behalve:
LED-lampje 2 is geel (constant);
Het opladen stopt bij 60% (voor langere tijd opbergen van accu).

5.3.2 De EnergyPak verwijderen en installeren



OPMERKING: Schakel altijd eerst de stroom uit voordat u de EnergyPak verwijdert.

EnergyPak Smart Integrated

De EnergyPak verwijderen (type met sleutelslot):

- Ondersteun het gewicht van de accu;
- Steek de sleutel naar binnen en ontgrendel de EnergyPak;
- Alleen voor geïntegreerde accu's die vanaf boven worden geplaatst: trek de EnergyPak omhoog en ga verder met het opladen van de EnergyPak.
- Druk de valbeschermingshendel in om de EnergyPak volledig te ontgrendelen;
- Verwijder de accu uit de fiets.

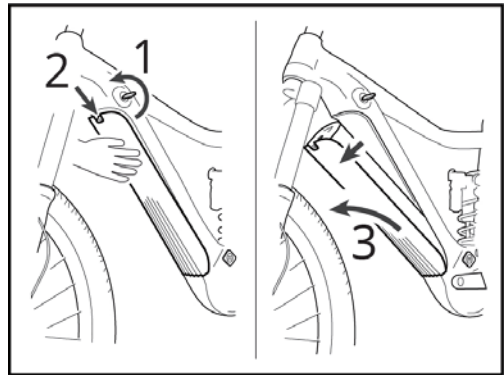

De EnergyPak verwijderen (type met Torx-vergrendeling):

- Ondersteun het gewicht van de accu;
- Plaats het Torx-gereedschap van maat 25 en draai dit linksom om de EnergyPak te ontgrendelen (de schroef is zonder eind, dus hij valt niet naar buiten);
- Druk de valbeschermingshendel in om de EnergyPak volledig te ontgrendelen;
- Verwijder de accu uit de fiets.

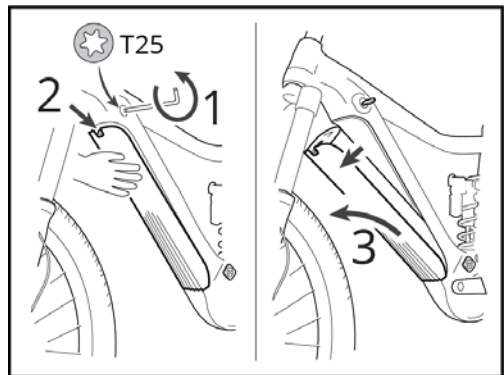

EnergyPak Smart Compact

De EnergyPak verwijderen:

- Houd de accu in het frame vast om ervoor te zorgen dat deze niet valt als u de accu ontgrendelt;
- Steek de sleutel naar binnen en ontgrendel de EnergyPak. De EnergyPak wordt een klein beetje uitgeworpen;
- Sommige modellen hebben een extra valbescherming. Druk op de plastic tab onder de accu (lichtgrijze pijl) om de EnergyPak te ontgrendelen;
- Verwijder de accu uit de fiets.

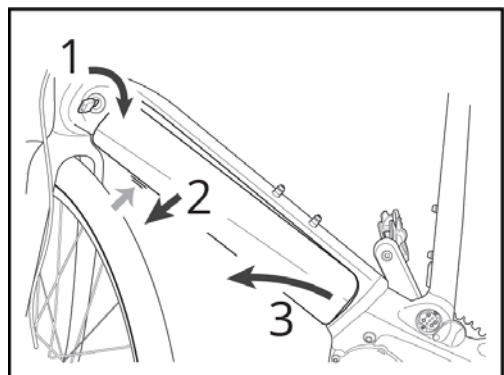

De EnergyPak Smart Integrated & Compact installeren:

- Voer de verwijderingsprocedure omgekeerd uit om de EnergyPak te installeren.
- Zorg ervoor dat de sleuven aan de onderzijde goed aansluiten;
- Duw op de bovenzijde van EnergyPak en overtuig u ervan dat de EnergyPak goed bevestigd wordt (u moet een 'klik' horen);
- Trek de sleutel naar buiten;
- Voor modellen zonder sleutel: draai de Torx-schroef volledig vast;
- De fiets is nu klaar voor gebruik.

EnergyPak (bagagedrager achter)

De EnergyPak verwijderen:

- Steek de sleutel naar binnen en ontgrendel de EnergyPak;
- Houd de greep vast en trek de EnergyPak naar achteren;
- Schuif de EnergyPak naar buiten;

De EnergyPak weer terugplaatsen:

- Plaats de EnergyPak en zorg ervoor dat de sleuven in de onderzijde goed aansluiten;
- Duw de EnergyPak naar voren en overtuig u ervan dat de EnergyPak goed bevestigd wordt (u moet een 'klik' horen);
- Trek de sleutel naar buiten;
- De fiets is nu klaar voor gebruik.

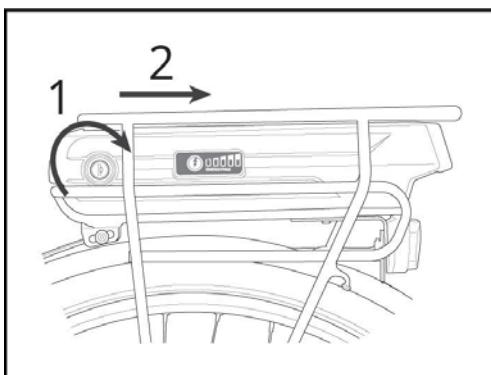

5.3.3 Een verwijderde EnergyPak opladen



OPMERKING: Schakel altijd eerst de stroom uit voordat u de EnergyPak verwijdert.



OPMERKING: Let er altijd op dat de connectors goed passen op het aansluitpunt voordat u deze aansluit.

De EnergyPak Smart Integrated & Compact opladen:

- Sluit de oplaadadapter (A) aan op de oplader;
- Sluit de oplader aan op de EnergyPak;
- Sluit de oplader aan op een stopcontact;
- Het opladen kan op elk moment worden stopgezet;
- Haal de oplader uit het stopcontact;
- Haal de oplader uit de EnergyPak.

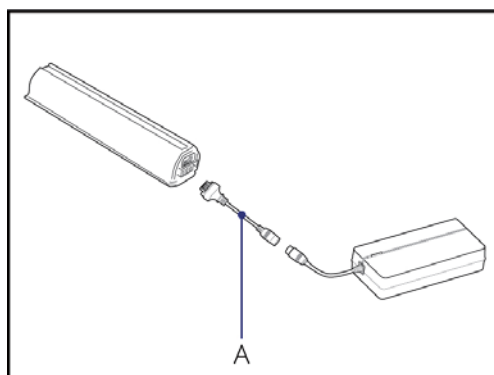

De EnergyPak opladen (bagagedrager achter)

- Sluit de oplader aan op de EnergyPak;
- Sluit de oplader aan op een stopcontact;
- Het opladen kan op elk moment worden stopgezet;
- Haal de oplader uit het stopcontact;
- Haal de oplader uit de EnergyPak;

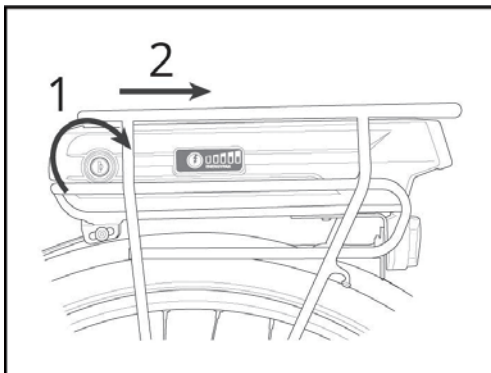

5.3.4 Opladen binnen in de fiets



OPMERKING: Let er altijd op dat de connectors goed passen op het aansluitpunt voordat u deze aansluit.

EnergyPak Smart Integrated & Compact

- Trek aan de afdekking van de laadpoort en draai deze rechtsom, of trek de rubberen afdekking omhoog om de laadpoort toegankelijk te maken;
- Sluit de oplader aan op de laadpoort op de fiets;
- Sluit de oplader aan op een stopcontact;
- Het opladen kan op elk moment worden stopgezet;
- Haal de oplader uit het stopcontact;
- Haal de oplader uit de laadpoort;
- Plaats de afdekking van de oplader terug;
- De fiets is nu klaar voor gebruik.

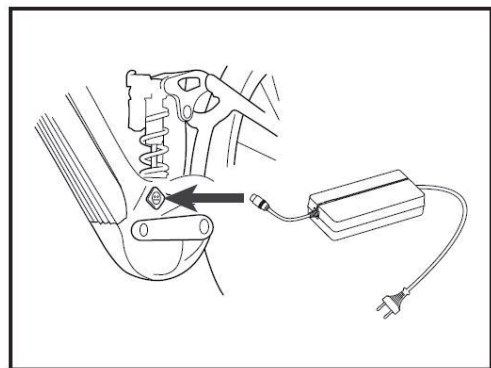
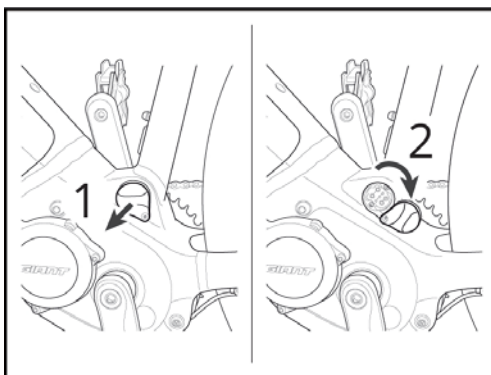

EnergyPak (bagagedrager achter)

- Sluit de oplader aan op de EnergyPak-uitgang aan de voorzijde van de bagagedrager achter;
- Sluit de oplader aan op een stopcontact;
- Het opladen kan op elk moment worden stopgezet;
- Haal de oplader uit het stopcontact;
- Haal de oplader uit de laadpoort;
- De fiets is nu klaar voor gebruik.

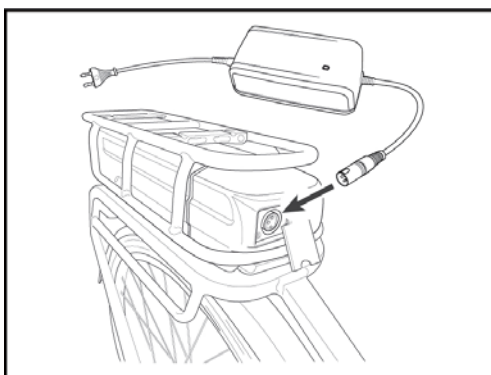

5.3.5 Tabel oplaadduur

Capaciteit EnergyPak	300 Wh		400 Wh		500 Wh	
AC-spanning	110 V	200-240 V	110 V	200-240 V	110 V	200-240 V
Lading van 80%	2:20 uur	1:45 uur	3:00 uur	2:00 uur	3:40 uur	2:45 uur
Lading van 100%	4:40 uur	3:30 uur	6:00 uur	4:30 uur	7:20 uur	5:00 uur

Tabel 1: Tabel oplaadduur 4A-oplader (110 V / 200-240 V)

EnergyPak-type	Smart Compact		Smart Integrated		
Capaciteit	375 Wh	500 Wh	400 Wh	500 Wh	625 Wh
Lading van 60%	1:05 uur	1:25 uur	1:10 uur	1:25 uur	1:50 uur
Lading van 80%	1:35 uur	2:05 uur	1:50 uur	2:05 uur	2:40 uur
Lading van 100%	3:15 uur	4:10 uur	3:20 uur	4:10 uur	5:00 uur

Tabel 2: Tabel oplaadduur Smart-oplader (110-240 V)

5.4 Bedieningselementen

5.4.1 RideControl Ergo-serie

Stroom in/uitschakelen

RideControl Ergo

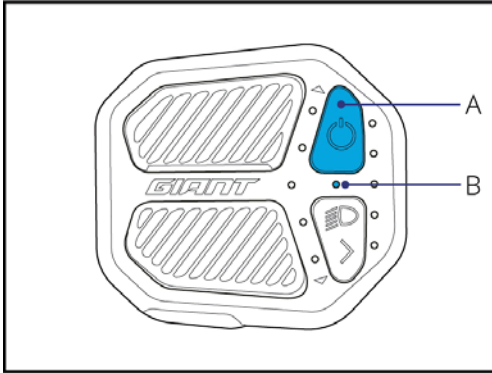

RideControl Ergo 2

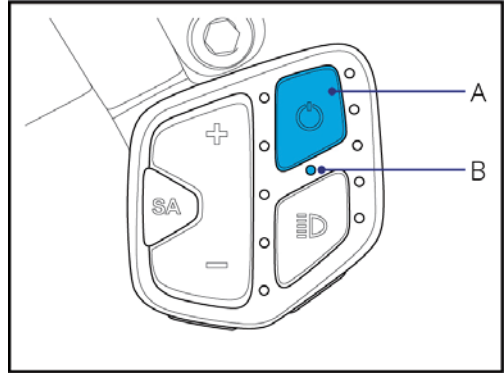

Aan: Druk op de aan/uit-knop (A) om het systeem in te schakelen.

Uit: Druk minstens 1,5 seconde op de aan/uit-knop (A) en laat de knop los om het systeem uit te schakelen.



OPMERKING: Het LED-lampje (B) van de verlichtingsindicator knippert driemaal, wat aangeeft dat de fiets wordt uitgeschakeld.

Ondersteuningsniveau

RideControl Ergo

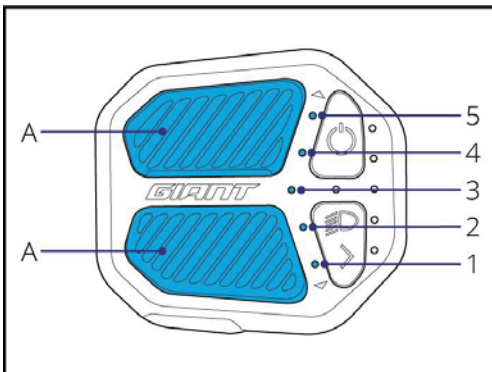

RideControl Ergo 2

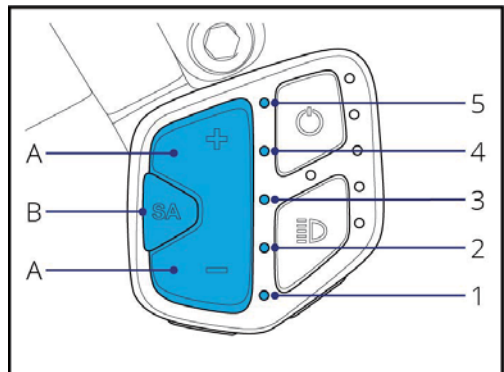

Smart Assist (AUTO):

De SyncDrive-motor pas het vermogen automatisch aan de omstandigheden aan om het rijcomfort en de actieradius te optimaliseren.

- Op RideControl Ergo:
 - Druk lang (langer dan 2 sec,) op de Omhoog-knop of Omlaag-knop (A) van de trapondersteuning om Smart Assist te activeren.
- Op RideControl Ergo 2:
 - Druk op de Smart Assist-knop (B) om Smart Assist te activeren.
- Wanneer Smart Assist actief is, druk dan op de Omhoog-knop of Omlaag-knop (A) van de trapondersteuning als u wilt terugkeren naar handmatige selectie van het ondersteuningsniveau.
- Alleen het middelste LED-lampje (3) van de trapondersteuning brandt om aan te geven dat Smart Assist actief is.
- Indien een RideDash aangesloten is, dan toont deze het Smart Assist-niveau als 'AUTO' op het scherm.



INFO: De Smart Assist-modus is niet op alle modellen verkrijgbaar.

Ondersteuningsniveau 1-5:

Selecteer handmatig het niveau van de trapondersteuning.

- Druk kort op de Omhoog-knop of Omlaag-knop (A) om het ondersteuningsniveau te wijzigen.
- De LED-lampjes (1-5) van de trapondersteuning geven vanaf boven naar beneden het geselecteerde niveau aan.
 - 1 geeft het niveau aan met de laagste trapondersteuning, maar met de hoogste actieradius (ECO-niveau).
 - 5 geeft het niveau met de sterkste trapondersteuning aan, maar met het hoogste energieverbruik (POWER-niveau).

Trapondersteuning uitschakelen:

Om te rijden zonder trapondersteuning, maar met indicaties / fietscomputer en verlichtingsfuncties.

- Druk op de Omlaag-knop van de trapondersteuning totdat alle LED-lampjes van de trapondersteuning uit zijn.
- Trapondersteuning wordt uitgeschakeld
- Alle andere systeemfuncties blijven beschikbaar.

Loopondersteuning

RideControl Ergo

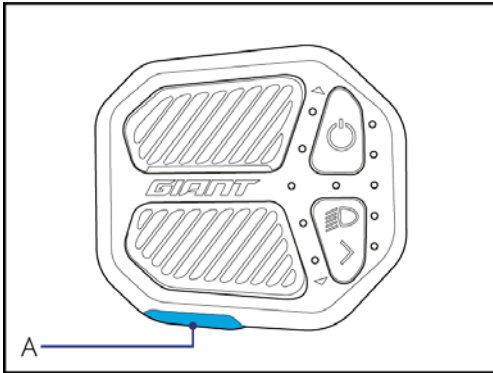

RideControl Ergo 2

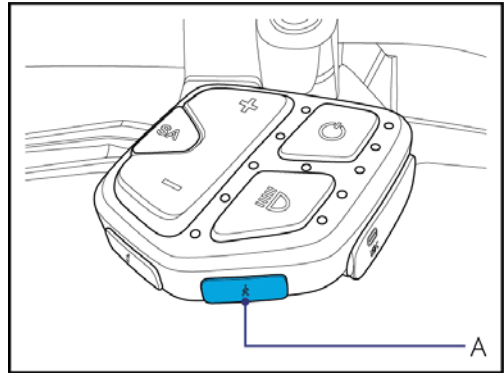

Loopondersteuning wordt gebruikt om u te helpen terwijl u met de fiets loopt. Deze functie werkt tot een snelheid van 6 km/u (4 mph). Loopondersteuning is het krachtigst in de laagste versnelling. Dit is de kleinste kettingring vóór en het grootste kettingwiel achter.



INFO: De loopondersteuningsfunctie is in bepaalde landen niet verkrijgbaar vanwege plaatselijke voorschriften.

- Druk op de loopondersteuningsknop (A) om loopondersteuning op standby te zetten. De lampjes van de trapondersteuning branden in een heen-en-terug-volgorde.
- Druk binnen 3 seconden op de Omhoog-knop van de trapondersteuning. De loopondersteuning wordt dan ingeschakeld.
- Laat de Omhoog-knop van de trapondersteuning los om te stoppen of pauzeren. Druk binnen 3 seconden opnieuw op de knop om de functie weer in te schakelen.
- Druk op de RideControl op een andere knop als u onmiddellijk wilt terugkeren naar de normale rijmodus.



INFO: Indien u binnen 3 seconden geen andere actie uitvoert nadat u op de loopondersteuningsknop hebt gedrukt, keert het systeem terug naar de normale rijmodus.

Verlichting

RideControl Ergo

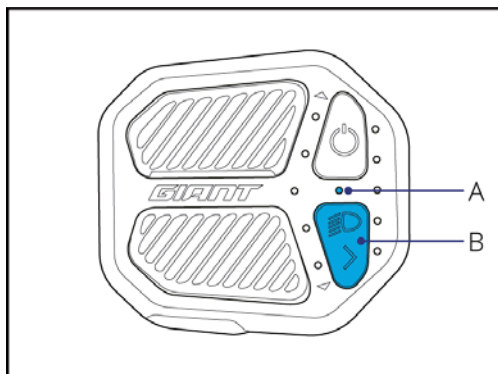

- U schakelt de fietsverlichting in/uit door **lang indrukken (langer dan 2 sec.)** van de verlichtingsknop (B). De verlichtingsindicator (A) gaat branden.
- Wanneer u de fietsverlichting inschakelt, wordt de achtergrondverlichting van het RideDash EVO-scherm gedimd.
- Op S-Pedelecs (E-bikes met hoge snelheid) kan de fietsverlichting niet worden uitgeschakeld. U schakelt met deze knop tussen dimlicht en grootlicht.

RideControl Ergo 2

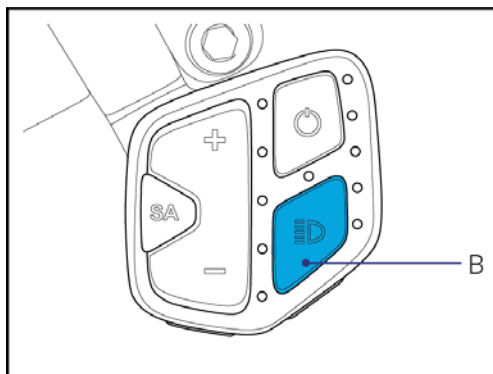

- U schakelt de fietsverlichting in/uit door **lang indrukken (langer dan 2 sec.)** van de verlichtingsknop (B). Bij S-pedelecs (E-bikes met hoge snelheid) schakelt u met deze knop tussen dimlicht en grootlicht.
- De achtergrondverlichting van het RideDash EVO-scherm regelt u door **kort indrukken** van de verlichtingsknop: UIT / HELDER / GEDIMD.

Indicatie van het accuniveau

RideControl Ergo

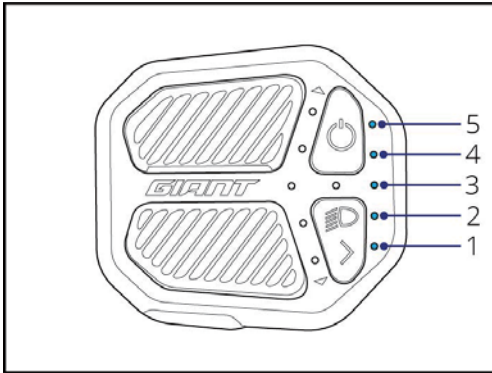

RideControl Ergo 2

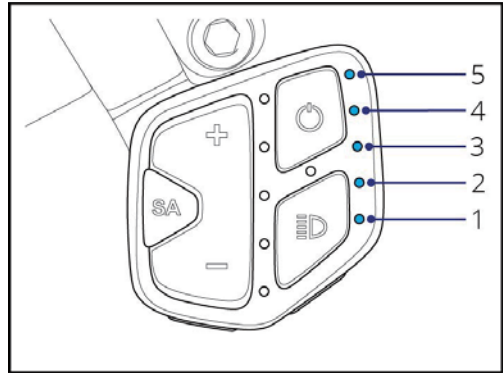

Het resterende energieniveau van de EnergyPak wordt aangegeven door de LED-lampjes (1-5) van de accu-indicator. Elk LED-lampje vertegenwoordigt 20% van de EnergyPak-capaciteit.

- Het onderste LED-lampje (1) verandert van wit in oranje wanneer de accucapaciteit minder is dan 10%.
- Het onderste LED-lampje (1) knippert in een oranje kleur wanneer de accucapaciteit minder is dan 3%. Het systeem gaat dan over op het laagste ondersteuningsniveau.
- De trapondersteuning wordt uitgeschakeld wanneer de accucapaciteit minder is dan 1%. Het verlichtingssysteem werkt nog ten minste 2 uur.

Info-knop

RideControl Ergo

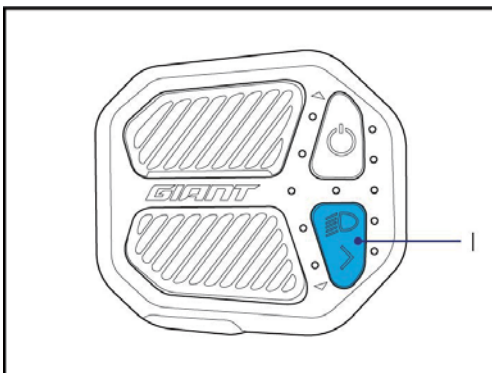

RideControl Ergo 2

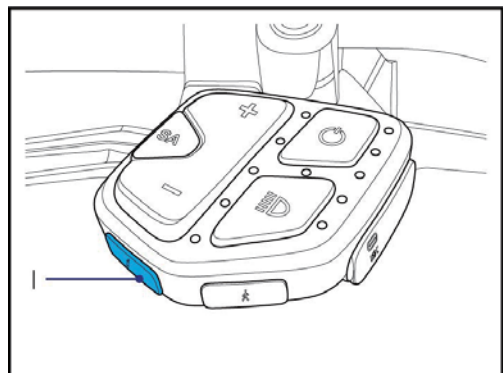

De Info-knop (I) wordt gebruikt om diverse schermfuncties te regelen indien een RideDash of andere compatibele fietscomputer op het systeem aangesloten is. De specifieke functionaliteit hangt af van het aangesloten apparaat.

USB-C-poort (RideControl Ergo 2)

De USB-C port (U) kunt u gebruiken om een extern apparaat zoals een smartphone, fietslamp of fietscomputer van stroom te voorzien of op te laden.

- Gebruik een van uw vingernagels om de afdekking van de USB-C-poort open te wippen. Gebruik de juiste kabel (niet inbegrepen) voor uw apparaat om het aan te sluiten.
- De poort is alleen een stroomuitgang (5 V / 1,5 A). Hij kan niet worden gebruikt voor gegevensoverdracht.

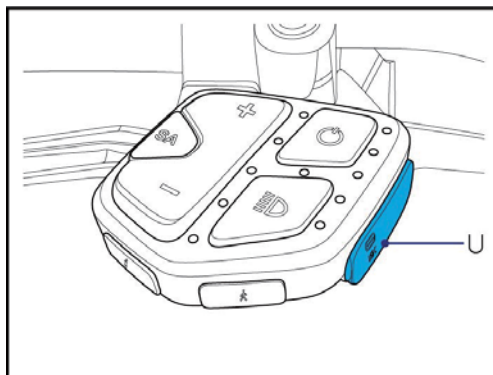

VOORZICHTIG:

- Gebruik de USB-C-poort niet onder natte of vochtige omstandigheden.
- Voorkom dat vloeistof, modder of vuil de USB-C-poort kan binnendringen.
- Sluit de afdekking van de USB-poort altijd goed af wanneer u de poort niet gebruikt.

Systeemgebeurtenissen

In het geval van een systeemgebeurtenis (storing), toont de RideControl een indicatie van de gebeurtenis:

De trapondersteuning wordt meestal stopgezet.

De verlichtingsindicator (F) gaat knipperen in een rode kleur.

Eén van de indicators van het ondersteuningsniveau begint te knipperen als indicator van de gebeurtenis.

Beschrijvingen van gebeurtenissen:

- LED-lampje 5: Verwarmingsprobleem
- LED-lampje 4: Niet van toepassing
- LED-lampje 3: Probleem met snelheidssensor
- LED-lampje 2: Motorproblemen
- LED-lampje 1: Accuproblemen

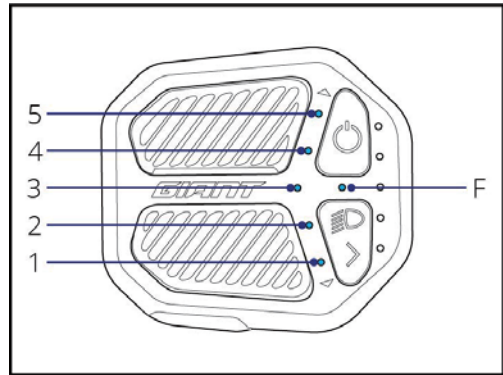

Snelle maatregelen bij problemen:

1. Noteer welke indicator (1-5) van het ondersteuningsniveau knippert.
2. Schakel het systeem uit.
3. Controleer visueel op een duidelijke oorzaak.
4. Is de oorzaak duidelijk en gemakkelijk op te lossen, doe dit dan zo veilig mogelijk (bijv. opnieuw plaatsen van een onjuist geplaatste accu).
5. Schakel het systeem weer in.

Indien het probleem is opgelost:

- Normaal gebruik kan worden hervat.
- Maak een onderhoudsafspraak bij een erkende dealer.

Indien het probleem terugkeert:

- Herhaal stap 1 t/m 5.

Indien het probleem aanhoudt:

- Stop met rijden.
- Neem contact op met een erkende dealer voor diagnose en reparatie.

5.4.2 RideControl Dash

Stroom in/uitschakelen

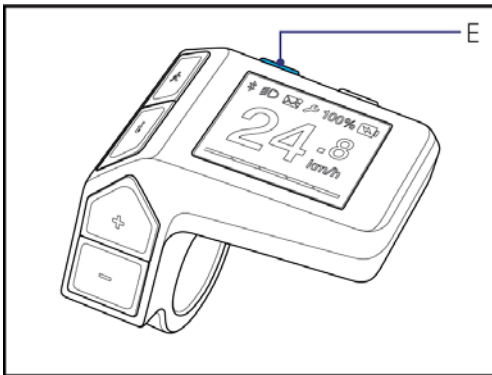

Aan: Druk op de aan/uit-knop (E) om het systeem in te schakelen.

Uit: Druk gedurende 2 seconden op de aan/uit-knop (E) om het systeem uit te schakelen.

Scherm

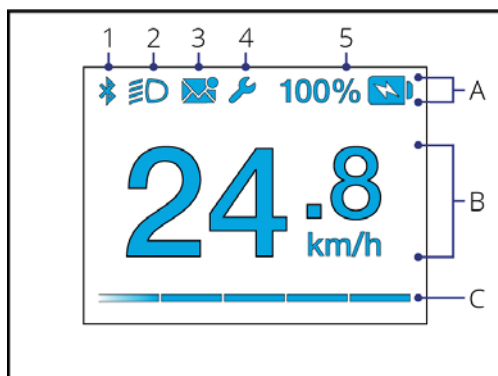

A. Statusbalk: De statusbalk toont altijd de accustatus (5). Andere pictogrammen (1-4) verschijnen wanneer die betreffende functie actief is.

1. **Draadloze verbinding:** Geeft aan dat er via de RideControl-app een actieve draadloze verbinding is tussen de fiets en een smartphone.
2. **Verlichtingsstatus:** Het verlichtingspictogram geeft aan dat de fietsverlichting ingeschakeld is.
3. **Bericht:** Geeft aan dat er nieuwe of ongelezen berichten op een smartphone zijn. Alleen via de RideControl-app.
4. **Onderhoudsindicator:** De onderhoudsindicator (sleutelpictogram) verschijnt wanneer periodiek technisch onderhoud nodig is of wanneer zich een systeemgebeurtenis (storing) heeft voorgedaan.
5. **Indicator accustatus:** De indicator van de accustatus toont het huidige laadniveau van de EnergyPak van 100% tot 0%.
 - Het accupictogram gaat knipperen wanneer de accucapaciteit minder is dan 3%. Het systeem gaat dan over op het laagste ondersteuningsniveau.
 - Het accupictogram knippert wanneer de accucapaciteit minder is dan 1%. De trapondersteuning wordt uitgeschakeld. Het verlichtingssysteem werkt nog ten minste 2 uur.



INFO: Sommige functies en eigenschappen van de RideControl-app die in deze handleiding staan vermeld, zijn in deze situatie mogelijk niet beschikbaar. De compatibiliteit en beschikbare functies hangen af van de app-versie, het E-bike-model, de hardware/firmwareversie van onderdelen, smartphone-specificaties, het besturingssysteem, etc.

B. Gegevensveld: De RideControl heeft één enkel gegevensveld om de geselecteerde informatie weer te geven. Het gegevensveld toont standaard informatie over de snelheid.

Opties voor gegevensveld:

- SPEED: Huidige rijnsnelheid.
- RANGE: Geschatte resterende actieradius met huidig ondersteuningsniveau.*
- ODO: Totale gereden afstand sinds het eerste gebruik.
- DISTANCE: Gereden afstand sinds de laatste reset.
- TRIP TIME: Gereden tijd sinds de laatste reset.
- AVG SPEED: Gemiddelde snelheid sinds laatste reset.
- MAX SPEED: Maximumsnelheid sinds laatste reset.
- CADENCE: Huidige pedaalsnelheid in rpm (rotaties per minuut).

*De actieradius is een geschat getal. Diverse omstandigheden tijdens de rit, zoals terreinprofiel of windkracht en windrichting, kunnen van invloed zijn op de feitelijke actieradius.

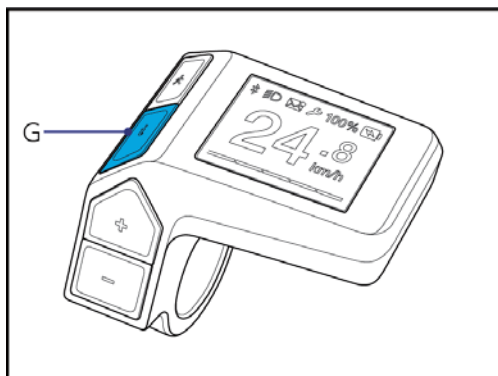

Druk op de 'Info'-knop (G) op de RideControl Dash om over te gaan naar een ander gegevensveld. Het scherm toont de beschrijving van het nieuwe veld gedurende 2 seconden en schakelt over naar het nieuwe veld.

C. Indicator ondersteuningsniveau: De indicator van het ondersteuningsniveau weerspiegelt het momenteel geselecteerde ondersteuningsniveau als een rij met 5 balken, die qua kleur kunnen variëren.

Opties ondersteuningsniveau*:

- OFF
- ECO
- TOUR
- ACTIVE
- SPORT
- POWER
- SMART ASSIST (AUTO)

In SMART ASSIST (AUTO) past de SyncDrive-motor het vermogen automatisch aan de omstandigheden aan om het rijcomfort en de actieradius te optimaliseren.

*Ondersteuningsniveaus en vermogensverhouding per niveau hangen af van het SyncDrive-motortype en fabrieksinstellingen van het systeem.

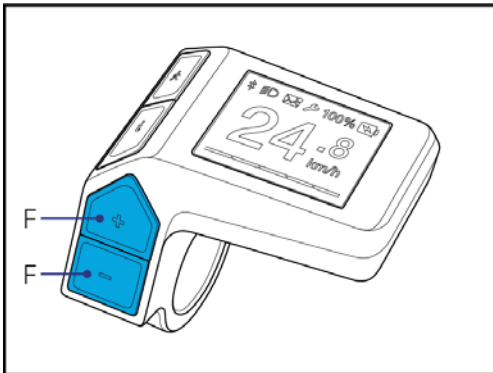

Druk op de Omhoog/Omlaag-knoppen (F) van het ondersteuningsniveau om het gewenste ondersteuningsniveau in te stellen. Druk de Omhoog/Omlaag-knoppen tegelijkertijd lang in (2 sec.) om Smart Assist te activeren. Het scherm toont gedurende 2 seconden de naam van het nieuwe ondersteuningsniveau en de geschatte resterende actieradius. Het ritscherm keert vervolgens terug met een bijgewerkte niveau-indicator.

Loopondersteuning

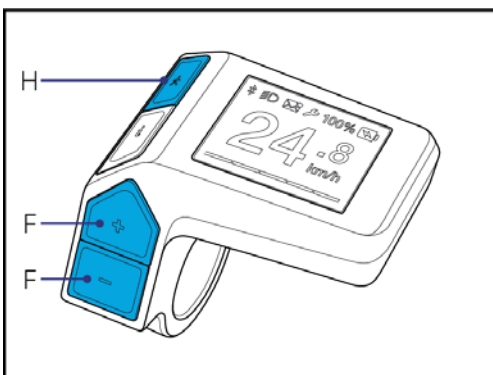

Loopondersteuning wordt gebruikt om u te helpen terwijl u met de fiets loopt. Loopondersteuning werkt tot een snelheid van 6 km/u of 4 mph en is het krachtigst in de laagste (gemakkelijkste) versnelling.

- Druk op de loopondersteuningsknop (H) om loopondersteuning op standby te zetten.
- Druk binnen 3 seconden op de Omhoog-knop (F) van de trapondersteuning. De loopondersteuning wordt ingeschakeld.
- Laat de Omhoog-knop van de trapondersteuning los als u wilt stoppen of pauzeren.
- Druk binnen 3 seconden opnieuw op de knop om de functie weer in te schakelen.

- Indien u de ondersteuningsknop niet indrukt, keert het systeem na 3 seconden terug naar de normale rijmodus.
- Als u een andere knop indrukt, wordt de loopondersteuningsmodus direct verlaten en keert de fiets terug naar de normale rijmodus.

Verlichting / helderheid scherm

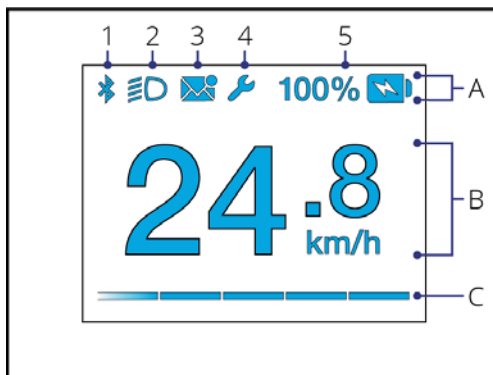
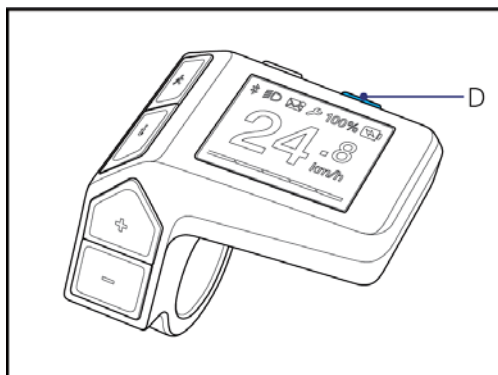

De fietsverlichting in/uitschakelen: U schakelt de fietsverlichting in en uit door de verlichtingsknop (D) lang in te drukken (langer dan 2 sec). De verlichtingsindicator (A2) gaat branden.

De helderheid van het scherm wijzigen: Druk herhaaldelijk op de verlichtingsknop (D) om de helderheid te wijzigen (laag/gemiddeld/hoog).

USB-C-poort

De USB-C port (I) kunt u gebruiken om een extern apparaat zoals een smartphone, fietslamp of fietscomputer van stroom te voorzien of op te laden.

- Trek aan de hoek en trek de afdekking omhoog om toegang te krijgen tot de USB-C-poort. Gebruik de juiste kabel (niet inbegrepen) voor uw apparaat om het aan te sluiten.
- De poort is alleen een stroomuitgang (5 V / 1,5 A). Hij kan niet worden gebruikt voor gegevensoverdracht.

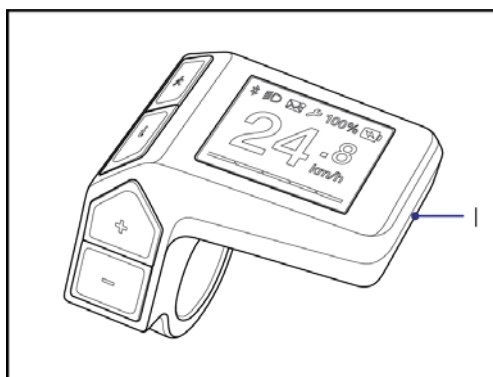

VOORZICHTIG:

- Gebruik de USB-C-poort niet onder natte of vochtige omstandigheden.
- Voorkom dat vloeistof, modder of vuil de USB-C-poort kan binnendringen.

- Sluit de afdekking van de USB-poort altijd goed af wanneer u de poort niet gebruikt.

Instellingen

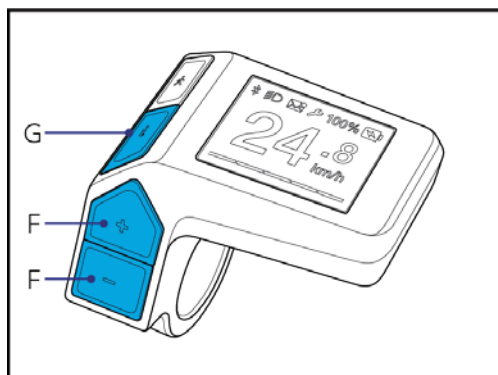

Display-units wijzigen (metrisch/Engels systeem): Druk op de 'Info'-knop (G) en houd deze 5 seconden ingedrukt.

Subgegevensvelden resetten:

- Om DIST, TRIP, AVG SPD te wissen: druk de Omhoog/Omlaag-knoppen (F) van de trapondersteuning gedurende 3 seconden tegelijkertijd in.
- Om MAX SPD te wissen: scroll naar het gegevensveld MAX SPD. Druk de Omhoog/Omlaag-knoppen (F) van de trapondersteuning gedurende 3 seconden tegelijkertijd in.

Systeemgebeurtenissen

Er verschijnt een waarschuwingsscherm voor een systeemgebeurtenis wanneer zich een storing voordoet:

- Gedurende 2 seconden wordt een waarschuwingsscherm weergegeven.
- Gedurende 5 seconden wordt een beschrijving van de gebeurtenis weergegeven.
- Na het waarschuwingsscherm keert het ritscherm terug, en toont dit de onderhoudsindicator in de statusbalk.

Snelle maatregelen bij problemen:

1. Maak een notitie van de gebeurtenisbeschrijving.
2. Schakel het systeem uit.
3. Controleer visueel op een duidelijke oorzaak.
4. Is de oorzaak duidelijk en gemakkelijk op te lossen, doe dit dan zo veilig mogelijk (bijv. opnieuw plaatsen van een onjuist geplaatste accu).

Schakel het systeem weer in. Indien het probleem is opgelost:

- Normaal gebruik kan worden hervat.
- Maak een onderhoudsafspraak bij een erkende dealer.

Herhaal stap 1 t/m 5 als het probleem terugkeert.

Indien het probleem aanhoudt:

- Stop met rijden.
- Neem contact op met een erkende dealer voor diagnose en reparatie.

5.4.3 RideDash EVO

Scherm

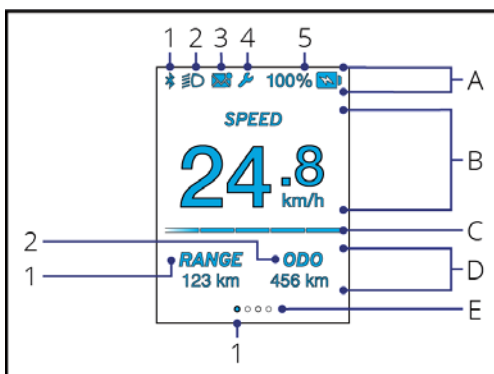

A. Statusbalk: De statusbalk toont altijd de accustatus (5). Andere pictogrammen (1-4) verschijnen wanneer die betreffende functie actief is.

1. **Draadloze verbinding:** Geeft aan dat er via de RideControl-app een actieve draadloze verbinding is tussen de fiets en een smartphone.

2. **Verlichtingsstatus:** Het verlichtingspictogram geeft aan dat de fietsverlichting ingeschakeld is.
3. **Bericht:** Geeft aan dat er nieuwe of ongelezen berichten op een smartphone zijn. Alleen via de RideControl-app.
4. **Onderhoudsindicator:** De onderhoudsindicator (sleutelpictogram) verschijnt wanneer periodiek technisch onderhoud nodig is of wanneer zich een systeemgebeurtenis (storing) heeft voorgedaan.
5. **Indicator accustatus:** De indicator van de accustatus toont het huidige laadniveau van de EnergyPak van 100% tot 0%.
 - Het accupictogram gaat knipperen wanneer de accucapaciteit minder is dan 3%. Het systeem gaat dan over op het laagste ondersteuningsniveau.
 - Het accupictogram knippert wanneer de accucapaciteit minder is dan 1%. De trapondersteuning wordt uitgeschakeld. Het verlichtingssysteem werkt nog ten minste 2 uur.



INFO: Sommige functies en eigenschappen van de RideControl-app die in deze handleiding staan vermeld, zijn in deze situatie mogelijk niet beschikbaar. De compatibiliteit en beschikbare functies hangen af van de app-versie, het E-bike-model, de hardware/firmwareversie van onderdelen, smartphone-specificaties, het besturingssysteem, etc.

B/D/E. Pagina's en gegevensvelden: De RideDash EVO toont verschillende soorten ritgegevens in 3 gegevensvelden.

- Hoofdgegevensveld (B): het hoofdgegevensveld toont standaard de optie SPEED.
- Subgegevensvelden (D): pagina 1 toont standaard de subgegevensvelden RANGE en ODO. Ga naar een andere pagina als u andere gegevensvelden wilt zien.
- Pagina-indicator (E): toont het aantal pagina's en accentueert de momenteel geselecteerde pagina.

RideControl Ergo

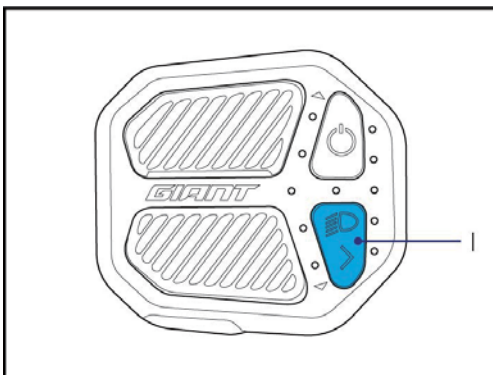

RideControl Ergo 2

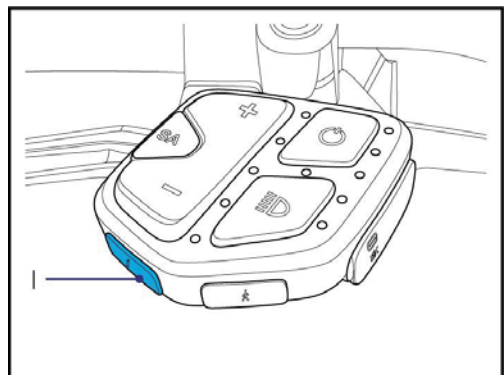

Druk op de 'Info'-knop (A) op de RideControl Ergo of RideControl Ergo 2 om naar een ander gegevensveld te gaan.

Herhaal dit om door de beschikbare pagina's te bladeren:

- Pagina 1 (standaard):
 - RANGE: Geschatte resterende actieradius met huidig ondersteuningsniveau.*
 - ODO: Totale gereden afstand sinds het eerste gebruik.
- Pagina 2:
 - DIST: Gereden afstand sinds de laatste reset.
 - TRIP: Gereden tijd sinds de laatste reset.
- Pagina 3:
 - AVG SPD: Gemiddelde snelheid sinds laatste reset.
 - MAX SPD: Maximumsnelheid sinds laatste reset.
- Pagina 4:
 - CAD: Huidige pedaalsnelheid in rpm (rotaties per minuut).
 - RANGE: Geschatte resterende actieradius met huidig ondersteuningsniveau.*

*De actieradius is een geschat getal. Diverse omstandigheden tijdens de rit, zoals terreinprofiel of windkracht en windrichting, kunnen van invloed zijn op de feitelijke actieradius.

C. Indicator ondersteuningsniveau: De indicator van het ondersteuningsniveau weerspiegelt het momenteel geselecteerde ondersteuningsniveau als een rij met 5 balken, die qua kleur kunnen variëren.

Opties ondersteuningsniveau:

- OFF
- ECO
- TOUR
- ACTIVE
- SPORT
- POWER
- SMART ASSIST (AUTO)

Het scherm toont gedurende 2 seconden de naam van het nieuwe ondersteuningsniveau en de geschatte resterende actieradius. Het ritscherm keert vervolgens terug met een bijgewerkte niveau-indicator.

RideControl Ergo

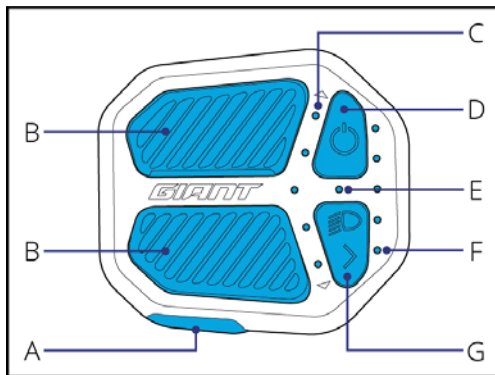

RideControl Ergo 2

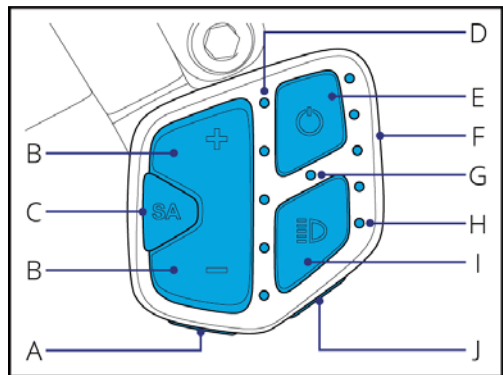

Display-eenheden wijzigen (metrisch/Engels systeem):

Op RideControl Ergo:

- Druk op de 'Info'-knop (G) en houd deze 5 seconden ingedrukt.

Op RideControl Ergo 2:

- Druk op de 'Info'-knop (A) en houd deze 5 seconden ingedrukt.

Subgegevensvelden resetten:

- Om DIST, TRIP, AVG SPD te wissen: druk de Omhoog/Omlaag-knoppen (B) van de trapondersteuning gedurende 3 seconden tegelijkertijd in.
- Om MAX SPD te wissen: scroll naar het gegevensveld MAX SPD. Druk de Omhoog/Omlaag-knoppen (B) van de trapondersteuning gedurende 3 seconden tegelijkertijd in.

De helderheid van het scherm wijzigen (laag/gemiddeld/hog):

Op RideControl Ergo:

- Druk de loopondersteuningsknop (A) gedurende 2 seconden in om naar het volgende helderheidsniveau te gaan.
- Laat de knop na 2 seconden los.

Op RideControl Ergo2:

- Druk de verlichtingsknop (I) in om naar het volgende helderheidsniveau te gaan.

Systeemgebeurtenissen

Er verschijnt een waarschuwingsscherm voor een systeemgebeurtenis wanneer zich een storing voordoet:

- Gedurende 2 seconden wordt een waarschuwingsscherm weergegeven.
- Gedurende 5 seconden wordt een beschrijving van de gebeurtenis weergegeven.
- Na het waarschuwingsscherm keert het ritscherm terug, en toont dit de onderhoudsindicator in de statusbalk.

Snelle maatregelen bij problemen:

1. Maak een notitie van de gebeurtenisbeschrijving.
2. Schakel het systeem uit.
3. Controleer visueel op een duidelijke oorzaak.
4. Is de oorzaak duidelijk en gemakkelijk op te lossen, doe dit dan zo veilig mogelijk (bijv. opnieuw plaatsen van een onjuist geplaatste accu).

Schakel het systeem weer in. Indien het probleem is opgelost:

- Normaal gebruik kan worden hervat.
- Maak een onderhoudsafspraak bij een erkende dealer.

Herhaal stap 1 t/m 5 als het probleem terugkeert.

Indien het probleem aanhoudt:

- Stop met rijden.
- Neem contact op met een erkende dealer voor diagnose en reparatie.

5.5 Geïntegreerde verlichting in balhoofdbuis

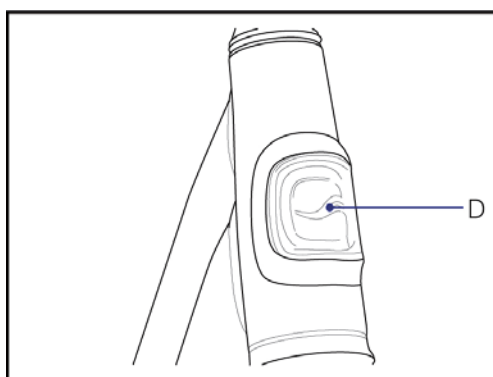
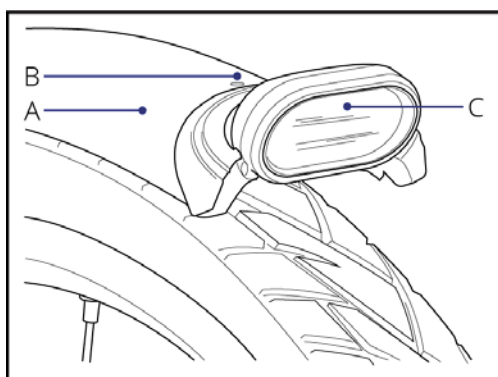

Bij bepaalde modellen is een extra lamp geïntegreerd in de balhoofdbuis om de zichtbaarheid van de fietser in het verkeer overdag te verbeteren.

- Wanneer de fietsverlichting ingeschakeld is, zal de sensor (B) van de voorlamp automatisch schakelen tussen de voorlamp (C) en de lamp in de balhoofdbuis (D).
 - De lamp in de balhoofdbuis wordt geactiveerd in heldere omgevingen (met een sensorvertraging van 20 seconden)
 - De voorlamp wordt geactiveerd in donkere omgevingen (met een sensorvertraging van 5 seconden)
- Druk op knop (A) onder de voorlamp om de verlichtingssensor in of uit te schakelen. Hiermee wordt geschakeld tussen 'automatische' en 'handmatige' verlichting.
 - De lamp van de balhoofdbuis kan niet worden geactiveerd als de sensor uitgeschakeld is.

5.6 Sleutels

De fiets wordt standaard geleverd met twee sleutels die worden gebruikt voor het accuslot. Sommige modellen zijn uitgerust met een ringslot dat gebruik maakt van dezelfde sleutels. Een gekwalificeerde slotenmaker kan de sleutels kopiëren. Als de accu vaak wordt opgeladen in de fiets zelf, dan kan dit op fietsen zonder ringslot tot gevolg hebben dat de sleutel van het accuslot mogelijk langere tijd niet wordt gebruikt. Wanneer een accu is vergrendeld, kan deze niet zonder schade worden verwijderd. Zorg ervoor dat u altijd ten minste één reservesleutel bij de hand hebt voor onderhoud of reparatie.



OPMERKING:

- Bewaar uw sleutelnummer en niet-gebruikte sleutel(s) op een veilige plaats voor reparaties en noodgevallen.
- Zorg ervoor dat u altijd ten minste één reservesleutel hebt.
- Neem de sleutel altijd mee als u naar de dealer gaat voor onderhoud of reparaties.

6 Onderhoud



INFO: Zorg ervoor dat u in de algemene fietshandleiding ook de informatie over onderhoud leest

6.1 Reiniging

Hybride E-bikes van Giant maken gebruik van kunststof afschermingen om elektrische onderdelen af te dekken. Gebruik niet excessief veel water om kunststof onderdelen te reinigen. Gebruik een zachte doek met een neutraal reinigingsmiddel om vuil van de kunststof afdekkingen te verwijderen. Droog goed na met een schone, droge doek.



VOORZICHTIG: Gebruik geen hogedrukreiniger of luchtslangen om de fiets schoon te maken. Hierdoor kan water de elektrische onderdelen binnendringen, wat storingen kan veroorzaken.



VOORZICHTIG: Was de onderdelen van de E-bike niet met excessief veel water. Als de interne elektrische onderdelen met water in aanraking komen, kan het isolatiemateriaal gaan roesten, met verlies van vermogen of andere problemen tot gevolg.



VOORZICHTIG: Gebruik geen niet-neutrale zeepoplossingen om de kunststof onderdelen te wassen. Niet-neutrale oplossingen kunnen kleurveranderingen, vervormingen, krassen en dergelijke veroorzaken.

6.2 Aandrijving

Sommige E-bike-modellen zijn uitgerust met een interne versnellingsnaaf. De meeste modellen hebben een automatische kettingspanner die voor de juiste kettingspanning zorgt, vergelijkbaar met een fietsen die achter een derailleur hebben. Op modellen met een automatische kettingspanner moet de kettingspanning handmatig worden gecontroleerd en afgesteld.

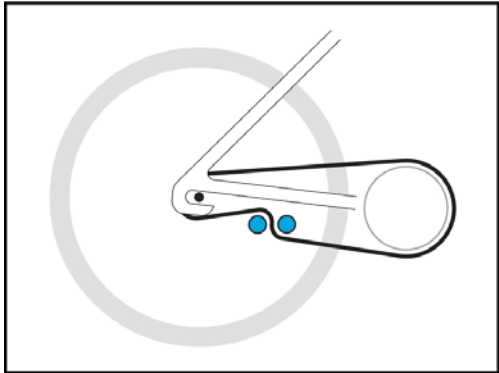

VOORZICHTIG:

Afstellingen mogen alleen worden uitgevoerd door een getrainde mecanicien met het juiste gereedschap.

Vraag uw plaatselijke Giant-dealer naar meer informatie en ondersteuning voor het technisch onderhoud van uw E-bike.

Hoe u de kettingspanning controleert:

Houd de ketting in het middelste gedeelte tussen het voorste en achterste kettingwiel vast om de kettingspanning te controleren.

- Beweeg de ketting omhoog en omlaag om de doorhang op de ketting te controleren;
- Er moet een verticale beweging van circa 10 tot 15 mm zijn;
- De kettingspanning moet worden afgesteld indien de beweging meer of minder is.

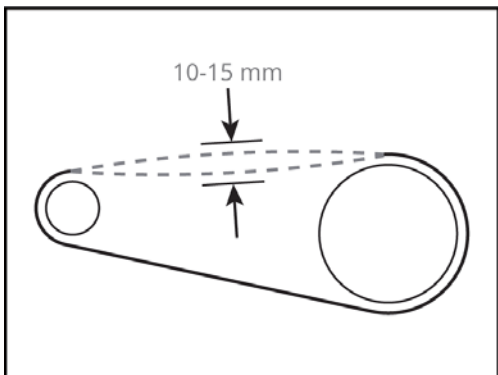

Hoe u de kettingspanning afstelt:

Sommige modellen hebben horizontale uitvaleinden, andere hebben aan de achterzijde glijdende uitvaleinden en stelschroeven voor de kettingspanning. De kettingspanning stelt u af door het uitvaleind van het achterwiel of het glijdende uitvaleind los te zetten om horizontale beweging van de achteras en het kettingwiel mogelijk te maken.

- Draai de asmoeren los, of de glijdende uitvaleinden indien van toepassing;
- Beweeg het achterwiel met de hand naar achteren of voren of door aan de stelschroeven te draaien om de juiste kettingspanning te bereiken;
- Zet het achterwiel vast door de asmoeren of bouten van de uitvaleinden vast te draaien;
- Zorg er altijd voor dat het achterwiel gecentreerd in het frame staat.

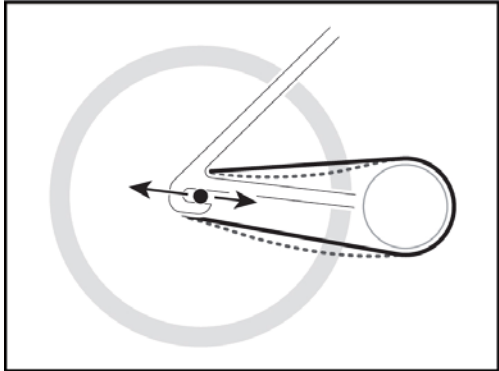

Riemaandrijving:

Lees de bijgeleverde bedieningsinstructies van de fabrikant van de riemaandrijving voor technische specificaties en vereisten.

Alle modellen met riemaandrijving hebben aan de achterzijde glijdende uitvaleinden en stelschroeven om de riemspanning af te stellen. De afstellingsprocedure voor een riemaandrijving is hetzelfde als voor een ketting.

7 Juridische documentatie

7.1 Garantie

Giant garandeert alleen voor de oorspronkelijke eigenaar dat het frame, de vaste vork en originele onderdelen van componenten van elke nieuwe Giant-fiets vrij zijn van gebreken in materiaal en vakmanschap gedurende de volgende aangegeven periodes:

Garantie van twee jaar voor elektronische apparatuur zoals:

- Display en knoppen van RideControl
- SyncDrive-motor
- EnergyPak-accu;
 - voor 60% van de oorspronkelijke nominale capaciteit bij maximaal 600 ladingen.
- Bekabeling

Het maximaal toelaatbare totaalgewicht (fiets, fietser en bagage) voor onze E-bikes is 156 kg.

Voor alle andere onderdelen verwijzen wij naar de algemene gebruikershandleiding van Giant die ook met deze E-bike is meegeleverd. Die gebruikershandleiding is leidend in geval van conflicten. De informatie hieronder en in Uitsluitingen op pagina 52 dient alleen ter referentie.

VEREISTE ASSEMBLAGE BIJ AANKOOP.

Deze garantie geldt alleen voor fietsen en framesets die nieuw zijn gekocht bij een erkende Giant-dealer en op het moment van aankoop waren geassembleerd door die dealer.

BEPERKTE HERSTELMAATREGELEN

Tenzij anders bepaald, zijn de enige herstelmaatregelen onder de bovenstaande garantie, of een andere impliciete garantie, beperkt tot de vervanging van defecte onderdelen door onderdelen van gelijke of grotere waarde, naar eigen goedgevoelen van Giant. Deze garantie gaat in op de datum van aankoop, en geldt alleen voor de oorspronkelijke eigenaar en is niet overdraagbaar. In geen geval is Giant aansprakelijk voor directe schade, incidentele schade of gevolgschade, inclusief, zonder beperking, schadevergoeding voor persoonlijk letsel, materiële schade of economische verliezen, hetzij op basis van contract, garantie, nalatigheid, productaansprakelijkheid, hetzij op basis van enig ander principe.

Giant geeft geen andere garanties, expliciet noch impliciet. Alle impliciete garanties, met inbegrip van de garanties van verkoopbaarheid of geschiktheid voor een bepaald doel, zijn beperkt in duur tot die voor de expliciete garanties die hierboven worden vermeld. Elke aanspraak op deze garantie moet via een erkende dealer of distributeur van Giant worden gemaakt. Het aankoopbewijs of een ander bewijs van de datum van aankoop is vereist voordat een garantieclaim kan worden verwerkt.

Claims die buiten het land van aankoop worden ingediend, zijn mogelijk onderhevig aan toeslagen en aanvullende beperkingen. De garantieduur en -details kunnen per frametype en/of land verschillen. Deze garantie geeft u specifieke juridische rechten en mogelijk

hebt u ook andere rechten die per locatie kunnen verschillen. Deze garantie heeft geen invloed op uw wettelijke rechten.

7.2 Uitsluitingen

Normale slijtage aan onderdelen zoals banden, kettingen, schijven, remmen, kabels en tandwielen, voor zover deze niet het gevolg zijn van gebreken in montage of materiaal.

- Fietsen die zijn onderhouden door een andere dealer dan een erkende Giant-dealer.
- Aanpassingen ten opzichte van de oorspronkelijke staat.
- Gebruik van de fiets voor abnormale doeleinden, wedstrijddeelname en/of commerciële doeleinden of voor andere doeleinden dan waarvoor de fiets is bestemd.
- Schade die wordt veroorzaakt door het niet opvolgen van de gebruikershandleiding.
- Schade aan lak of stickers als gevolg van wedstrijddeelname, fietscrossen, downhillfietsen en/of training voor dergelijke activiteiten of evenementen of als de fiets is blootgesteld aan of is gebruikt onder zware weersomstandigheden of andere omstandigheden.
- Arbeidskosten voor vervanging of omwisseling van onderdelen.

Behalve zoals door deze garantie is bepaald en onderworpen aan alle aanvullende garanties, zijn Giant en hun werknemers en agenten niet aansprakelijk voor enig verlies of enige schade (inclusief incidentele schade en gevolgschade of schade veroorzaakt door nalatigheid of gebreken) die is veroorzaakt door of met betrekking tot een Giant-fiets.

7.3 Conformiteit



Elektrische hybride fietsen met een maximale ondersteuningssnelheid van 45 km/uur vallen onder de eisen van de EU-richtlijn 168/2013/EG voor voertuigen van categorie L1e-B.

Elektrische hybride fietsen met een maximale ondersteuningssnelheid van 25 km/uur vallen onder de eisen van de EU-machinerichtlijn 2006/42/EG.

Deze fietsen voldoen ook aan de volgende niet-geharmoniseerde normen:

- Fietsnorm: ISO 4210-2
- Elektrische fietsen: EN 15194

De verklaring van overeenstemming voor uw specifieke Giant E-bike vindt u als inzet in deze gebruikershandleiding.

7.4 Disclaimer

Knoei niet met uw fiets. Knoeien is verwijderen of vervangen van originele onderdelen of zodanig veranderen van uw fiets dat het ontwerp en/of de werking hiervan mogelijk verandert. Dergelijke veranderingen kunnen het gebruik, de stabiliteit en andere aspecten van de fiets ernstig benadelen, zodanig dat het onveilig wordt om met de fiets te rijden. Knoeien kan de garantie tenietdoen en ertoe leiden dat uw fiets niet langer in overeenstemming is met de toepasselijke wet- en regelgeving. Gebruik voor reparatie en vervanging uitsluitend originele onderdelen of door Giant erkende onderdelen om de veiligheid, kwaliteit en betrouwbaarheid te garanderen. Als u knoeit met de fiets, dan is Giant niet aansprakelijk voor directe schade, incidentele schade of gevolgschade, inclusief, zonder beperking, schadevergoeding als gevolg van persoonlijk letsel, materiële schade of economische verliezen.

7.5 FCC

Dit apparaat voldoet aan deel 15 van de FCC-voorschriften. De werking is onderhevig aan de volgende twee voorwaarden:

1. Dit apparaat mag geen schadelijke interferentie veroorzaken, en
2. Dit apparaat moet ontvangen interferentie accepteren, inclusief interferentie die tot een ongewenste werking kan leiden.

Houd er rekening mee dat veranderingen of aanpassingen die niet uitdrukkelijk zijn goedgekeurd door de partij die verantwoordelijk is voor conformiteit, tot gevolg kunnen hebben dat de gebruiker niet de bevoegdheid heeft om de apparatuur te bedienen.



INFO: Deze apparatuur is getest en in overeenstemming bevonden met de limieten van een digitaal apparaat van klasse B, conform deel 15 van de FCC-voorschriften. Deze limieten zijn ontworpen om een redelijke bescherming te bieden tegen schadelijke interferentie in een woonhuisinstallatie. Deze apparatuur genereert en gebruikt radiofrequentie-energie en kan deze uitstralen en veroorzaakt mogelijk, indien niet geïnstalleerd en gebruikt in overeenstemming met de instructies, schadelijke interferentie in radiocommunicatie. Er is echter geen garantie dat interferentie zich niet zal voordoen in een bepaalde installatie. Indien deze apparatuur inderdaad schadelijke interferentie veroorzaakt in radio- of televisie-ontvangst, wat kan worden vastgesteld door de apparatuur uit en aan te zetten, dan wordt aanbevolen om de interferentie te corrigeren met een of meer van de volgende maatregelen:

- De ontvangstantenne anders richten of verplaatsen.
- De afstand tussen de apparatuur en ontvanger vergroten.
- De apparatuur aansluiten op een stopcontact van een andere groep dan de groep waarop de ontvanger is aangesloten.
- Raadpleeg de dealer of een ervaren radio/TV-monteur voor hulp.

Deze apparatuur voldoet aan de blootstellingslimieten voor radiofrequentie die voor een ongecontroleerde omgeving zijn opgesteld door de FCC.

Deze apparatuur moet worden geïnstalleerd en gebruikt met een minimale afstand van 5 mm tussen het apparaat en de gebruiker of omstanders.

Dit apparaat mag niet in de buurt van andere antennes en zenders worden geplaatst en niet worden gebruikt in combinatie met een andere antenne of zender.

7.6 IC

Dit apparaat voldoet aan de RSS-normen voor licentievrijstelling van Industry Canada. De werking is onderhevig aan de volgende twee voorwaarden:

1. Dit apparaat mag geen interferentie veroorzaken;
2. Dit apparaat moet elke interferentie accepteren, inclusief interferentie die tot een ongewenste werking van het apparaat kan leiden.

Deze apparatuur voldoet aan de blootstellingslimieten voor radiofrequentie die voor een ongecontroleerde omgeving zijn opgesteld door de Innovation, Science and Economic Development Canada.

Deze apparatuur moet worden geïnstalleerd en gebruikt met een minimale afstand van 5 mm tussen het apparaat en de gebruiker of omstanders.

Dit apparaat mag niet in de buurt van andere antennes en zenders worden geplaatst en niet worden gebruikt in combinatie met een andere antenne of zender.

Your retailer:

