



 kreutzer



E - P A C K

e-bike gebruikershandleiding



Inhoud

| | | | |
|------------|----------------------------------------------------|--------------|-----------|
| 1 | Timyo e-pack set | | 5 |
| 1.1 | Timyo the e-bike company | | 5 |
| 1.2 | Timyo E-pack | | 5 |
| 1.3 | Kreutzer | | 5 |
| 1.4 | Bedrijfsgegevens fabrikant | | 6 |
| 1.5 | Belangrijke instructies | | 6 |
| 2 | Inleiding | | 7 |
| 3 | Veiligheidsinstructies | | 8 |
| 3.1 | Algemene informatie | | 8 |
| 3.2 | Voor uw veiligheid | | 8 |
| 3.3 | Opvoeren van de e-bike is niet toegestaan | | 8 |
| 3.4 | Installatie en onderhoud | | 9 |
| 3.5 | Veiligheidsinstructies | | 9 |
| 3.6 | Wettelijke voorschriften | | 10 |
| 3.7 | Bedoeld gebruik | | 10 |
| 3.8 | Snelle start | | 11 |
| 3.9 | Voor eerste rit | | 11 |
| 3.10 | Voor elke rit | | 12 |
| 4 | Elektrische onderdelen | | 13 |
| 4.1 | Samenvatting van de onderdelen | | 13 |
| 4.2 | Belangrijke aanwijzingen | | 14 |
| 5 | Display scherm en Bedieningspaneel | | 14 |
| 5.1 | Overzicht displayscherm | DPC18 | 14 |
| 5.1.1 | Overzicht bedieningspaneel | DPC18 | 15 |
| 5.1.2 | Gebruik | DPC18 | 15 |
| 5.1.3 | Error codes | DPC18 | 17 |
| 5.1.4 | Foutmeldingen | DPC18 | 17 |
| 5.2 | Functioneel overzicht display | DPC10 | 18 |
| 5.2.1 | Overzicht bedieningspaneel | DPC10 | 18 |
| 5.2.3 | Selectie van ondersteuningsniveaus | | 19 |
| 5.2.4 | Selectie modus | | 19 |
| 5.2.5 | Koplamp/achterlicht | | 20 |
| 5.2.6 | Loophulp | | 20 |
| 5.2.7 | Indicator voor accucapaciteit | | 20 |
| 5.2.8 | USB-oplaadfunctie | | 21 |
| 5.2.9 | Instellingen | | 21 |
| 5.2.10 | Kilometerstand resetten | | 21 |
| 5.2.11 | Selecties in km / mijl | | 21 |
| 5.2.12 | Lichtgevoeligheid instellen | | 22 |
| 5.2.13 | Displayhelderheid instellen | | 22 |
| 5.2.14 | Automatisch uitschakelen instellen | | 23 |
| 5.2.15 | Onderhoudstip | | 23 |
| 5.2.16 | Wielomtrek | | 23 |
| 5.2.17 | Snelheidslimiet | | 24 |
| 5.2.18 | Controller hardware-informatie | | 24 |
| 5.2.19 | Controller softwareinformatie | | 24 |
| 5.2.20 | Display hardware-informatie | | 24 |
| 5.2.21 | Display softwareinformatie | | 25 |
| 5.2.22 | BMS hardware-informatie | | 25 |
| 5.2.23 | BMS softwareinformatie | | 25 |
| 5.2.24 | Sensor hardware-informatie | | 25 |
| 5.2.25 | Sensor softwareinformatie | | 26 |
| 5.2.26 | Foutcodes | | 26 |
| 5.2.27 | Accu informatie | | 26 |
| 5.2.28 | Foutcode definities | | 26 |
| 5.3 | Functioneel overzicht | DPC11 | 29 |
| 5.3.1 | Overzicht bedieningspaneel | DPC11 | 29 |
| 5.3.2 | Systeem Inschakelen / Uitschakelen | | 30 |
| 5.3.3 | Selectie van ondersteuningsniveaus | | 30 |
| 5.3.4 | Selectie Modus | | 30 |
| 5.3.5 | Koplamp / Achterlicht | | 31 |
| 5.3.6 | Loophulp | | 31 |
| 5.3.7 | Onderhoud | | 31 |
| 5.3.8 | Indicator voor Accucapaciteit | | 31 |
| 5.3.9 | Instellingen | | 32 |
| 5.3.10 | 'Display Setting' Display-instellingen | | 32 |
| 5.3.11 | 'TRIP Reset' Kilometerstand resetten | | 32 |
| 5.3.12 | 'Unit' De eenheid instellen op km/mijl | | 32 |
| 5.3.13 | 'Brightness' De helderheid van het display | | 33 |
| 5.3.14 | 'Auto Off' De automatisch uitschakeltijd instellen | | 33 |
| 5.3.15 | 'Assist Mode' Het ondersteuningsniveau instellen | | 33 |
| 5.3.16 | 'Service' De melding in-/uitschakelen | | 34 |
| 5.3.17 | 'Information' Informatie | | 34 |
| 5.3.18 | 'Wheel Size' Wielmaat | | 34 |
| 5.3.19 | 'Speed Limit' Maximale snelheid | | 34 |
| 5.3.20 | 'Battery Info' Informatie over de accu | | 34 |

| | | | |
|------------|---------------------------------------------------------------------|---------------|-----------|
| 5.3.21 | 'Ctrl Info' Informatie over de controller | | 35 |
| 5.3.22 | 'Display Info' Informatie over het display | | 35 |
| 5.3.23 | 'Torque Info' Informatie over het koppel | | 35 |
| 5.3.24 | 'Error code' Foutcodes | | 35 |
| 5.3.25 | Foutcodes definities | | 36 |
| 5.4 | Overzicht displayscherm | C300S | 38 |
| 5.4.1 | Inschakelen | C300S | 39 |
| 5.4.2 | Indeling display | C300S | 39 |
| 5.4.3 | Accuvermogen op display | | 39 |
| 5.4.4 | Instellingen | | 39 |
| 5.4.5 | Foutmeldingen | | 41 |
| 5.5 | Overzicht van functies display | C600 | 41 |
| 5.5.1 | Weergeven snelheden | | 41 |
| 5.5.2 | Instellen walk assist | | 41 |
| 5.5.3 | Gebruik van de verlichting | | 42 |
| 5.5.4 | Accu vermogen (afb. 1) | | 42 |
| 5.5.5 | Afstandsindicatie (afb. 2) | | 42 |
| 5.5.7 | Foutmeldingen | | 42 |
| 5.6 | Overzicht displayscherm | C300T | 43 |
| 5.6.1 | Inschakelen | C300T | 44 |
| 5.6.2 | Indeling display | C300T | 44 |
| 5.6.3 | Accuvermogen op display | | 44 |
| 5.6.4 | Instellingen | | 44 |
| 5.6.5 | Foutmeldingen | | 46 |
| 5.6.6 | Hendel | | 46 |
| 5.6.7 | Over de hendel | | 46 |
| 5.7 | Overzicht van functies display | DP C07 | 47 |
| 5.7.1 | Overzicht bedieningspaneel | DP C07 | 48 |
| 5.7.2 | Aan / uit knop | | 48 |
| 5.7.3 | Selectie van het ondersteuningsniveau | | 48 |
| 5.7.4 | Schakel tussen Afstandsmodus en Snelheidsmodus | | 49 |
| 5.7.5 | Het aan- en uitzetten van de fietsverlichting en displayverlichting | | 49 |
| 5.7.6 | Walk assist | | 49 |
| 5.7.7 | Schakelen tussen motorondersteuning en de trapondersteuning | | 50 |
| 5.7.8 | Indicatie laadstatus | | 50 |
| 5.7.9 | Instellingen | | 50 |
| 5.7.10 | De gegevens van een enkele rit resetten | | 51 |
| 5.7.11 | Afstand weergave in kilometers/ mijlen | | 51 |
| 5.7.12 | Fietsverlichting sensor, de lichtgevoeligheid instellen | | 51 |
| 5.7.13 | Verlichting helderheid beeldscherm | | 52 |
| 5.7.14 | Automatische uitschakeling | | 52 |
| 5.7.15 | Foutmeldingen | | 52 |
| 5.8 | Overzicht displayscherm | KD716 | 54 |
| 5.8.1 | Het systeem in/uitschakelen | | 54 |
| 5.8.2 | Walk assist aan/uitschakelen | | 55 |
| 5.8.3 | Achtergrondverlichting in/uitschakelen | | 55 |
| 5.8.4 | Motorondersteuning niveau | | 55 |
| 5.8.7 | Batterij capaciteit | | 55 |
| 5.8.8 | Foutcode-indicatie | | 55 |
| 5.8.9 | Foutcode lijst | | 56 |
| 5.8.10 | Algemene Instellingen | | 56 |
| 5.8.12 | Trip Distance Clearance | | 56 |
| 5.8.13 | Achtergrondverlichting instellingen | | 56 |
| 5.8.14 | Eenheidsinstellingen KM/Mijlen | | 56 |
| 5.8.15 | Algemene parameter instellingen | | 56 |
| 5.8.16 | Wieldiameter-instellingen | | 57 |
| 5.8.17 | Snelheidslimiet-instellingen | | 57 |
| 5.8.18 | Gepersonaliseerde parameter-instellingen | | 57 |
| 5.8.19 | Batterij capaciteit meter-instellingen | | 57 |
| 5.8.20 | Power Assist niveau-instellingen (optioneel) | | 58 |
| 5.8.21 | PAS ratio-instellingen | | 58 |
| 5.8.22 | Controller overstrom instellingen (optioneel) | | 58 |
| 5.8.23 | PAS sensor instellingen (optioneel) | | 58 |
| 5.8.24 | PAS-gevoeligheidsinstellingen | | 58 |
| 5.8.25 | Magneethoeveelheid Instellingen | | 59 |
| 5.8.26 | Snelheidssensorinstellingen (optioneel) | | 59 |
| 5.8.27 | Versnelling functies (optioneel) | | 59 |
| 5.8.28 | Versnelling niveau in-/uitschakelen | | 59 |
| 5.8.29 | Instellingen voor vertragingstijd voor batterijvermogen | | 59 |
| 5.8.30 | Maximale snelheidslimietinstellingen | | 59 |
| 5.8.31 | Instellingen voor het inschakelen/uitschakelen | | 60 |
| 5.8.32 | Drukknop inschakelen/uitschakelen | | 60 |
| 5.8.33 | Inschakel wachtwoordinstellingen | | 60 |
| 5.8.34 | Inschakelwachtwoord aan/uitschakelen | | 60 |
| 5.8.35 | Power-on wachtwoord wijzigen | | 60 |
| 5.8.36 | De instellingen afsluiten | | 60 |
| 5.8.37 | Standaardinstellingen herstellen | | 61 |

| | | | |
|------------|-----------------------------------------------------|-----------------|-----------|
| 6 | Accu | | 62 |
| 6.1 | Achterdrager accu | KE280/HH280 | 62 |
| 6.1.1 | Bediening van het accuslot - achterdrager | | 62 |
| 6.1.2 | Accu uit de e-bike halen - achterdrager | | 62 |
| 6.1.3 | Accu in de e-bike plaatsen - achterdrager | | 62 |
| 6.1.4 | Opladen - achterdrager | | 62 |
| 6.1.5 | Laadstatus en laadcapaciteit | | 62 |
| 6.1.6 | Slaapstand | | 62 |
| 6.2 | Semi geïntegreerde accu | Saber/Swordfish | 63 |
| 6.2.1 | Bediening van het accuslot - Semi geïntegreerd | | 63 |
| 6.2.2 | Accu uit de e-bike halen - Semi geïntegreerd | | 63 |
| 6.2.3 | Accu in de e-bike plaatsen - Semi geïntegreerd | | 63 |
| 6.2.4 | Accu opladen - Semi geïntegreerd | | 63 |
| 6.3 | Volledig geïntegreerde accu | TM40/TM50/TM70 | 64 |
| 6.3.1 | Bediening van het accuslot - volledig geïntegreerd | | 64 |
| 6.3.2 | Accu uit de e-bike halen - volledig geïntegreerd | | 64 |
| 6.3.3 | Accu in de e-bike plaatsen - volledig geïntegreerd | | 64 |
| 6.3.4 | Accu opladen - volledig geïntegreerd | | 64 |
| 6.4 | Belangrijke informatie over de accu | | 64 |
| 6.5 | Algemene informatie over het opladen | | 65 |
| 6.6 | Algemene informatie over accu actieradius | | 65 |
| 6.7 | Veiligheidsinstructies | | 65 |
| 6.8 | Opslag van de accu | | 66 |
| 6.9 | Slijtage van de accu | | 67 |
| 6.10 | Storingen accu | | 67 |
| 6.11 | Accu specs | | 67 |
| 7 | Oplader | | 68 |
| 7.1 | Bedieningsinstructies | | 68 |
| 8 | Aandrijfeenheid | | 69 |
| 8.1 | Midden-aandrijf motor | | 69 |
| 8.2 | Naafmotor | | 69 |
| 9 | ONDERHOUD | | 70 |
| 10 | BEREIK VAN UW E-BIKE | | 70 |
| 11 | VERVOER VAN DE E-BIKE | | 71 |
| 11.1 | Met de auto | | 71 |
| 11.2 | Per trein | | 71 |
| 12 | TIPS VOOR BESCHERMING VAN HET MILIEU / AFVAL | | 71 |
| 12.1 | Accu's voor de e-bike | | 71 |

1 Timyo e-pack set

U heeft een e-bike aangeschaft, uitgevoerd met een e-bike systeem van Timyo. Wij zijn blij u te mogen begroeten als klant en vertrouwen erop dat u vele jaren zult genieten van uw ondersteuning. Naast informatie aan over instelmogelijkheden van uw elektrische ondersteuningssysteem stellen we ons hierbij ook graag kort voor.

1.1 Timyo the e-bike company

In een sterk veranderde wereld met nieuwe mobiliteitsvereisten en marktbenaderingen, ontwikkelen wij kwaliteit e-bikes en systemen. Wij houden van techniek, iets dat van oorsprong zit opgesloten in onze cultuur. Ons doel is e-bikes te ontwikkelen, nieuwe technieken in te voeren en onze productieprocessen continu te verbeteren en te verfijnen. Wij staan in nauwe relatie met onze klanten en eindverbruikers om e-bikes te leveren die nauw aansluiten bij de gebruiker om het plezier in 'e-biking' te vergroten.

Wij zijn een Chinees bedrijf zonder grenzen en bezitten ook een prachtige onderneming in Roosendaal. Het maakt ons trots, om samen met onze relaties en personeel fantastische producten te ontwikkelen en te produceren. We stellen hierbij het maatschappelijk belang voorop met als doel, iedereen toegang te bieden op het gebied van e-bike mobiliteit. Mobiliteit zit in ons hart!

1.2 Timyo E-pack

Vanuit de beste producten hebben we een selectie gemaakt om tot een complete e-bike set te komen. Hieromheen is een eigen softwareschil gebouwd dat probleemloos communiceert met de verschillende onderdelen als motor en display met als hart de controller. Hiermee onderscheidt de set zich van alledaagse sets en met een gunstige prijs-kwaliteit verhouding. En dan wel volgens de laatste normen, want veiligheid staat voorop. Zo zijn bijvoorbeeld onze accu's voorzien van geavanceerde software die de accu beschermd tegen verkeerd gebruik (Battery Management System – BMS).

Ondersteuning

Misschien wel het belangrijkste element voor u, dat de set een heerlijke ondersteuning biedt en dat onder alle omstandigheden. Geavanceerde instellingen gecombineerd met sensoren die registreren wat u wilt, lekker rustig toeren of net even aanzetten; uw systeem reageert direct en u voelt dat u wordt geholpen. En dat tot aan 25 km/u toe. Dat is echt snel, u ervaart het allemaal.

1.3 Kreutzer

Fijn ondersteund fietsen binnen iedere vorm van fietsmobiliteit is een missie voor Kreutzer. Compleet geavanceerde e-bike sets ontwikkelen zit in onze genen. Kreutzer ontwikkelt krachtige e-bike sets van hoge kwaliteit, met een lange levensduur en die efficiënt omgaan met energie.

Specialisten

Naast de inzet van onze eigen research mensen werken we samen met specialisten in het gehele veld; van accu-cel tot aan de software die onze ondersteuning zo prettig laat aanvoelen. Dat geeft dat specifieke en vertrouwde gevoel van ondersteuning wanneer u op een e-bike rijdt die is uitgerust met één van onze sets.

Innovatie

Kreutzer is een premium merk dat is ontwikkeld boven op de bestaande technieken en in nauwe samenwerking met Bafang. Hoogwaardige displays, accu's, controllers en aandrijfsystemen die optimaal met elkaar samenwerken en zo zijn ingericht om de gebruiker een optimale ondersteuning biedt die direct vertrouwd aanvoelt en maximale ondersteuning biedt wanneer dat wordt gevraagd.

Veiligheid en kwaliteit staan bij Kreutzer voorop. Onze systemen zijn allen ontwikkeld rondom het can-bus systeem wat ook in de automobiellindustrie wordt gebruikt. Dat betekent niet alleen dat de communicatie tussen ieder specifiek onderdeel altijd goed aansluit, maar ook een systeem dat volledig uitgelezen kan worden, waarmee eventuele problemen snel kunnen worden gedetecteerd en verholpen. Nieuwe technieken dienen zich continu aan. Kreutzer biedt u de wereld van morgen aan.

1.4 Bedrijfsgegevens fabrikant

Timyo B.V.
Stepvelden 1
4704 RM Roosendaal
Nederland

T: +31 (0) 165 224 612
E: support@timyocycle.com
I: www.timyocycle.com

Disclaimer

Alle informatie, afbeeldingen en specificaties in deze gebruiksaanwijzing waren correct op het tijdstip van publicatie. Echter, daar onze modellen aan ontwikkeling onderhevig zijn, kunnen er kleine verschillen zijn met het daadwerkelijke product. Tevens kunnen gepubliceerde afbeeldingen enigszins afwijken van het originele product.

1.5 Belangrijke instructies

Lees zorgvuldig alle waarschuwingen en opmerkingen in dit gebruikershandleiding voordat u de elektrische e-bike gebruikt. Wij raden u aan de gebruikershandleiding bij uw elektrische e-bike in de buurt te houden, zodat u het altijd bij de hand heeft. Deze gebruikershandleiding bevat vier verschillende typen aanwijzingen - één biedt belangrijke informatie over uw nieuwe elektrische e-bike en het gebruik ervan, één verwijst naar mogelijke schade aan uw eigendom en het milieu, en het derde type waarschuwing tegen mogelijk vallen en ernstige schade, waaronder fysiek letsel. De vierde herinnert u eraan dat het nodig is het gebruikershandleiding en de assemblageinstructies zorgvuldig te bestuderen.

Als u deze symbolen ziet, bestaat altijd het risico dat het beschreven gevaar voorvalt.

De waarschuwingen zijn als volgt ingedeeld:



Opmerking

Dit symbool geeft informatie over hoe het product gebruikt moet worden of benadrukt specifieke delen van het gebruikershandleiding die bijzonder belangrijk zijn.



Let op!

Dit symbool waarschuwt voor verkeerd gebruik dat kan leiden tot beschadiging van het product of het milieu.



Gevaar!

Dit symbool geeft mogelijke gevaren aan voor uw gezondheid en zelfs uw leven die kunnen ontstaan als bepaalde acties niet uitgevoerd worden en de passende voorzichtigheid niet in acht wordt genomen.



Gebruikershandleiding

Lees alle gebruikershandleidingen die bij de e-bike geleverd worden. Als u vragen heeft over de onderwerpen die in dit handboek besproken worden, raadpleegt u een gespecialiseerde dealer van e-bikes voor hulp.

2 Inleiding

Dit deel van de gebruikershandleiding geeft u gedetailleerde informatie over de elektrische onderdelen van de motor.



Om de e-bike te gebruiken in overeenstemming met de wet, moet een verplichte gebruikershandleiding voor de technologie van de e-bike (volgens de ISO standaard 4210:2014 bijgevoegd en aan u overhandigd worden).

Voordat u begint, leest u het originele gebruikershandleiding en de algemene bedieningsinstructies zorgvuldig door. De fabrikant aanvaardt geen aansprakelijkheid voor schade voortkomend uit het niet opvolgen van deze instructies. Uw e-bike mag alleen gebruikt worden in overeenstemming met het bedoelde gebruik.



Enig ander gebruik kan leiden tot technische storingen en ongelukken. Aansprakelijkheid voor defecten en garantie zijn niet geldig in geval van verkeerd gebruik.

3 Veiligheidsinstructies

3.1 Algemene informatie

-  Als u het product gebruikt, let u er dan op dat u de instructies in het gebruikershandleiding juist opvolgt.
-  Let erop dat u de hoofdstukken **“voor eerste rit”** en **“voor elke rit”** in het algemene gebruikershandleiding leest voordat u de e-bike de eerste keer gebruikt.

Als u uw e-bike aan een derde uitleent, geeft u hen deze gebruikershandleiding mee samen met de e-bike. Nadat u het gebruikershandleiding gelezen heeft, bewaart u het op een veilige plaats om later te kunnen raadplegen.

3.2 Voor uw veiligheid

-  Gebruik altijd de remmen van de e-bike voordat u uw voet op de trapper zet. De motor rijdt vooruit zodra u de trapper omlaag drukt. Deze kracht kan onbekend zijn, u kunt vallen, en gevaarlijke situaties of verkeersongelukken veroorzaken die tot letsel kunnen leiden.

Besteed niet te veel aandacht aan het display tijdens het fietsen, anders kunt u een ongeluk veroorzaken. Als u met de e-bike gaat rijden, zorgt u ervoor dat u volledig bekend bent met de start eigenschappen van de e-bike voordat u gaat rijden. Als de e-bike plotseling vooruit rijdt, kunnen er ongelukken gebeuren.

-  Er mogen geen aanpassingen aan de e-bike of motor gedaan worden die de snelheid of prestatie van de e-bike verhogen. Ook het gebruik van een opvoerset of het aanpassen van de tandwieloverbrenging is niet toegestaan.

3.3 Opvoeren van de e-bike is niet toegestaan

-  Wijzig de technologie van de e-bike op geen enkele wijze. Het op enige wijze behandelen van de e-bike om de prestatie of snelheid te verhogen kan tot wettelijke problemen leiden en/of de e-bike minder veilig maken om op te rijden.

Mogelijke wettelijke implicaties:

- De wet verplicht dat de e-bike geregistreerd is voor goedkeuring en verzekerd is.
- Aan alle wettelijke vereisten betreffende de instelling van de e-bike, en zoals bepaald door de keuringsdienst van de verkeerspolitie, moet worden voldaan.
- De fabrikant biedt geen enkele garantie, waarborg of aansprakelijkheid.
- Strafrechtelijke gevolgen kunnen niet uitgesloten worden. Bijvoorbeeld, onopzettelijk lichamelijk letsel kan resulteren in een strafbaar feit.
- Beëindiging van de fietsverzekering.

Mogelijke technologische implicaties:

- Knoeien met de technologie van de e-bike kan de capaciteit ervan beperken, storingen veroorzaken of fietsonderdelen stukmaken.
- De motor en accu kunnen overbelast worden en extreem oververhit. Gevolgen: Niet te repareren schade en brandgevaar.
- De remmen en andere onderdelen kunnen overbelast worden. Gevolgen: Slecht functioneren, oververhitting, toename van slijtage.

3.4 Installatie en onderhoud



Het elektrisch systeem van uw e-bike is zeer krachtig. Indien u enige schade aan het elektrisch systeem bemerkt, verwijdert u de accu meteen. Na een val of ongeluk kunnen stroomvoerende onderdelen blootgelegd worden. Als u een vraag of probleem heeft kunt u contact opnemen met uw dealer. Gebrek aan vakkundigheid kan tot ernstige ongelukken leiden.



Voordat u enig werk uitvoert aan uw e-bike schakelt u de elektrische eenheid uit en verwijdert u de accu. Als dit wordt nagelaten kan ernstig letsel en/of een elektrische schok het gevolg zijn.



Voer alleen werkzaamheden uit die in dit handboek beschreven zijn. Grijp niet in het systeem in en wijzig het niet. Modules mogen niet uit elkaar gehaald of geopend worden. Neem bij twijfel altijd contact op met een gespecialiseerde dealer.

Vervang onderdelen die defect of versleten zijn, zoals de accu, oplader of kabel, door originele reserveonderdelen geproduceerd door de fabrikant of door onderdelen aanbevolen door de fabrikant. Zo niet, dan zullen de garantie en/of de fabrieksgarantie nietig verklaard worden. Als niet-originele of onjuiste reserve-onderdelen gebruikt worden, is het mogelijk dat de e-bike niet correct werkt. In het geval van een storing neemt u contact op met een gekwalificeerde dealer die reparaties uitvoert met uitsluitend originele reserve-onderdelen.

Onjuiste bediening van het aandrijfsysteem en het aanbrengen van veranderingen aan de accu, oplader of aandrijving kunnen letsel of dure schade tot gevolg hebben. In dit geval verwerpt de fabrikant alle aansprakelijkheid voor de opgelopen schade. Veranderingen in het elektrisch systeem kunnen strafrechtelijke vervolging tot gevolg hebben. Dit kan het gevolg zijn als de maximale ondersteunde snelheid veranderd is.

3.5 Veiligheidsinstructies

- Volg de instructies in de gebruikershandleiding op terwijl u op uw e-bike rijdt.
- Controleer regelmatig de accu-oplader op beschadiging; vooral de kabel, stekker en behuizing. Als de accu-oplader beschadigd is, mag hij niet gebruikt worden voordat hij gerepareerd is.
- Dit product is niet bedoeld voor gebruik door personen (inclusief kinderen) met verminderd fysiek, zintuiglijk of mentaal vermogen, of die de vereiste ervaring en kennis missen, tenzij onder toezicht of na het krijgen van instructies betreffende het gebruik van het product door een persoon die verantwoordelijk is voor hun veiligheid.
- Laat kinderen niet spelen in de buurt van het product.
- Neem contact op met een verkooppunt als u fouten of problemen aan uw e-bike bemerkt.
- Breng zelf geen wijzigingen aan in het systeem. Het kan leiden tot storingen in het systeem.
- Het product is ontworpen om waterproof te zijn, om bestand te zijn tegen rijden in natte omstandigheden. Dompel het echter niet opzettelijk onder in water.
- Maak de e-bike niet schoon met behulp van een hogedrukreiniger. Als er water in een van de onderdelen komt, kunnen werkingsproblemen of roest het gevolg zijn.
- Als het product vervoerd wordt op een voertuig met hoge snelheid waar het is blootgesteld aan regen, verwijdert u de accu en bergt hem op een veilige plaats op om te voorkomen dat hij nat wordt.
- Behandel het product met zorg en voorkom dat het zware schokken ondergaat.

- De belangrijke informatie in het gebruikershandleiding vindt u ook op de productlabels.
- Als u een reservesleutel voor de accu gebruikt of meegeeft, denk er dan aan dat u het nummer op de accusleutel geeft. Bewaar dit nummer in uw geheugen of uw notitieboekje.
- Gebruik een uitgewrongen vochtige doek om de behuizing van de accu schoon te maken.
- Voor vragen betreffende onderhoud en gebruik van het product neemt u contact op met de dealer van wie u het product gekocht heeft.
- Natuurlijke slijtage als gevolg van normaal gebruik en veroudering valt niet onder de kwaliteitsgarantie.
- Neem contact op met uw dealer voor software updates.
- Maak uzelf vertrouwd met de e-bike op een veilig terrein voordat u uw eerste fietstocht onderneemt!
- Draag felgekleurde beschermende kleding.
- U bent bij wet verplicht een helm te dragen als u op een e-bike rijdt.

3.6 Wettelijke voorschriften

Wees bekend met de verkeersregels van uw land en volg ze ook op. Voordat u met uw e-bike de openbare weg opgaat, dient u zich op de hoogte te brengen van de nationale bepalingen die in uw specifieke land van toepassing zijn. Raadpleeg uw verkeersvergunningen verlenende instantie voor informatie hoe uw e-bike uitgevoerd moet zijn voor gebruik op de openbare weg.

De volgende (en aanvullende) informatie is ook van toepassing:

- Welke lichtvoorzieningen moeten geïnstalleerd zijn of moet u bij zich hebben?
- Met wat voor remmen moet de e-bike uitgerust zijn?
- Mogelijk zijn er ook leeftijdsbeperkingen voor rijden in bepaalde gebieden.
- Dit behandelt bijvoorbeeld het onderwerp van kinderen die op de openbare wegen rijden.
- Als het verplicht is een helm te dragen, is het hier aangegeven.

3.7 Bedoeld gebruik



De elektrische onderdelen van het aandrijfsysteem zijn ontworpen voor gebruik met e-bike motoren en mogen niet voor andere doeleinden gebruikt worden.

Het aandrijfsysteem met een vermogen van 250 Watt mag dus alleen in combinatie met e-bikes gebruikt worden. Ontworpen en goedgekeurd voor EPAC elektrische fietsen. Het is ontworpen voor gebruik met stadsfietsen en tourfietsen. Het kan ook gebruikt worden voor mountain bikes. Het moet niet gebruikt worden voor wedstrijden of commerciële doeleinden. Het Max Aandrijfsysteem is ontworpen voor gebruik met stadsfietsen en trekkingfietsen. Het kan ook gebruikt worden voor mountain bikes. Het gebruik ervan is niet toegestaan voor wedstrijden of commerciële doeleinden.

3.8 Snelle start



In deze sectie vindt u belangrijke informatie en aanwijzingen die het mogelijk maken uw e-bike zo snel mogelijk veilig te gebruiken.

Lees eerst de veiligheidsinstructies en breng uzelf op de hoogte van wettelijke regelgeving die op u van toepassing is.

Voer alle veiligheidscontroles uit zoals aangegeven in sectie **“Voor elke rit”**.

Lees de instructies hoe de accu op te laden in het hoofdstuk **“Accu opladen”**.

- Laad de accu op totdat hij volledig opgeladen is.
- Schuif de accu in.
- Sluit de accu.
- Om het systeem te starten, drukt u op de “” knop op de bedieningseenheid.
- Kies het gewenste ondersteuningsniveau via de bedieningseenheid.



Knijp altijd in de remmen van uw e-bike voordat u een voet op de pedalen zet! De motor begint vooruit te gaan zodra u op een trapper stapt. Deze bekrachtiging is ongebruikelijk en kan leiden tot vallen, letsel of gevaarlijke verkeersongelukken.

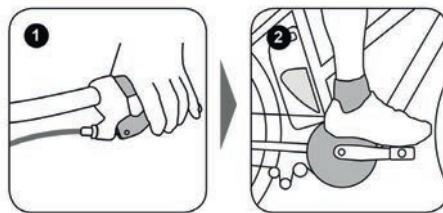

3.9 Voor eerste rit

- Voor elke fietstocht controleert u de e-bike geheel zoals beschreven in de gebruikershandleiding onder de sectie **“Voor elke rit”**.
- Laad de accu op totdat hij volledig opgeladen is.
- Zorg ervoor dat de accu veilig op zijn plaats zit en vergrendeld is.
- Let erop dat de e-bike klaar voor gebruik is en is aangepast aan uw lichaam.



Oefen het bedienen en rijden op de e-bike op een rustige en veilige plaats voordat u de openbare wegen opgaat.



Raadpleeg ook de aanvullende gebruikershandleidingen die zijn uitgegeven door de fabrikanten van individuele onderdelen, die bij uw e-bike zijn meegeleverd of die online beschikbaar zijn.

Ga na of uw e-bike klaar is voor gebruik en juist afgesteld is voor u:

- Stel de hoogte en stand van het zadel en het stuur goed af.
- Controleer de montage en instellingen van de remmen.
- Zet de wielen goed vast aan het frame en in de vork.

3.10 Voor elke rit



Als u twijfelt of uw e-bike technisch in goede staat is, breng hem dan naar uw dealer voor controle en rijd er niet op. Het frame, de vork, de onderdelen van de ophanging en andere delen die belangrijk zijn voor uw veiligheid zoals remmen en wielen hebben het zwaar te verduren. Dit kan invloed hebben op de veilige werking van deze onderdelen. Als u onderdelen langer gebruikt dan de bedoelde levensduur, kunnen ze plotseling defect raken, wat kan leiden tot valpartijen en ernstig letsel.

Controleer voor elke rit of:

- De verlichting en de bel werken en goed vastzitten.
- De remmen goed werken en vastzitten.
- De kabels en bevestigingspunten niet lekken als u een model bezit met hydraulische remmen.
- Zich in de banden geen vreemde voorwerpen bevinden en of deze en de velgen onbeschadigd zijn en goed draaien.
- De banden nog voldoende profiel hebben.
- De onderdelen van de ophanging goed werken en vastzitten.
- Alle bouten, moeren stevig vastzitten.
- Er geen vervormingen of barsten in het frame en de vork zitten.
- Het stuur, de stuurpen, het zadel en de zadelpen allemaal goed en veilig bevestigd zijn en in de juiste stand staan.
- De zadelpen en het zadel goed vastzitten. Probeer het zadel te draaien of het omhoog of omlaag te kantelen. Dit mag niet bewegen.
- Als uw e-bike clipless/magnetische pedalen heeft, controleer dan of deze goed werken.
- Pedalen moeten probleemloos en gemakkelijk bewegen.
- Controleer elke keer als u de e-bike zonder toezicht laat - ook als dit maar even is - of de bouten en moeren veilig vastzitten.



Doe deze controles ook voordat u verder gaat na een val of als uw e-bike omgevallen is. Aluminium onderdelen kunnen niet veilig terug gebogen worden in hun oude vorm en onderdelen van koolstof kunnen schade opgelopen hebben dat niet met het oog zichtbaar is.



De moderne technologie van de e-bike is hightech! Werken aan fietsonderdelen vereist daarom gespecialiseerde kennis, ervaring en gespecialiseerd gereedschap! Werk niet zelf aan uw e-bike. Breng uw e-bike naar een gespecialiseerde werkplaats als reparatie, onderhoud of herstel nodig is.

4 Elektrische onderdelen

4.1 Samenvatting van de onderdelen

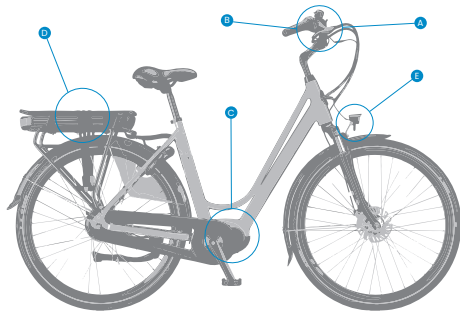

Achterdrager + middenmotor

- A. Display
- B. Bedieningsunit
- C. Middenmotor
- D. Accu
- E. Voorlamp

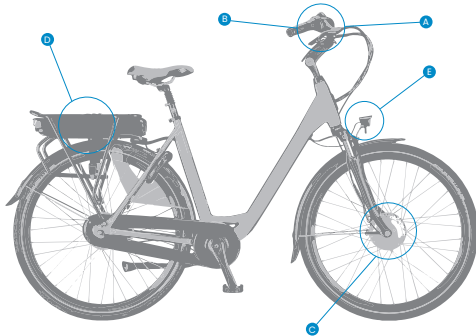

Achterdrager + voorwielmotor

- A. Display
- B. Bedieningsunit
- C. Voorwielmotor
- D. Accu
- E. Voorlamp

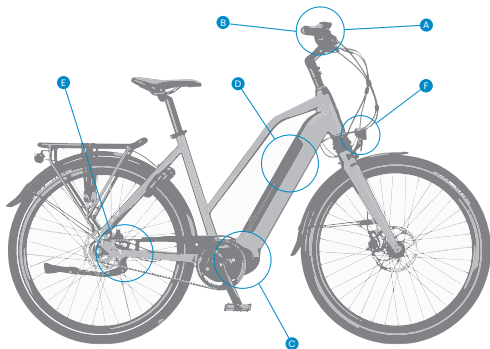

Intube + middenmotor

- A. Display
- B. Bedieningsunit
- C. Middenmotor
- D. Accu
- E. Belt aandrijving
- F. Voorlamp

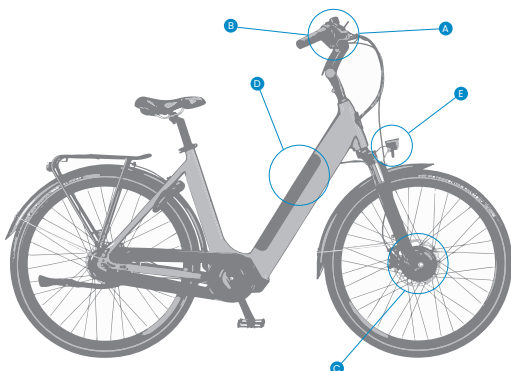

Intube + voorwielmotor

- A. Display
- B. Bedieningsunit
- C. Voorwielmotor
- D. Accu
- E. Voorlamp

4.2 Belangrijke aanwijzingen



Het elektrische systeem van uw e-bike is erg krachtig. Als u merkt dat het elektrische systeem beschadigd is, verwijder de accu dan onmiddellijk. Na een val of een ongeluk kunnen onder stroom staande onderdelen bloot komen te liggen. Neem contact op met uw dealer als u vragen of problemen heeft. Gebrek aan deskundigheid kan leiden tot ernstige ongelukken.



Schakel het elektrische systeem uit en verwijder de accu voordat u werkzaamheden uitvoert aan uw e-bike.



Reinig de e-bike niet met een stoomapparaat, hogedrukreiniger of waterslang. Water kan binnendringen in de elektrische onderdelen of de aandrijving en de apparatuur vernietigen.



De bedrijfstemperatuur moet liggen tussen -15 en +60 °C. De aanbevolen opslagtemperatuur ligt tussen -20 en +35 °C.



Voer alleen de in deze handleiding vermelde handelingen uit. Pleeg geen ingrepen aan het systeem en wijzig dit niet. Modules mogen niet gedemonteerd of geopend worden. Raadpleeg bij twijfel een gespecialiseerde dealer.

Vervang defecte of versleten onderdelen, zoals de accu, lader en kabel, door originele reserveonderdelen die gemaakt of aanbevolen zijn door de fabrikant. Doet u dit niet, dan vervalt de garantie en/of de fabrieksgarantie. Bij gebruik van niet-originele of onjuiste reserveonderdelen functioneert de e-bike mogelijk niet goed. Neem in geval van een gebrek contact op met een officiële dealer die reparaties alleen uitvoert met originele onderdelen.

Onjuiste bediening van het aandrijfsysteem en veranderingen aangebracht aan de accu, lader of aandrijving kunnen leiden tot letsel of kostbare schade. In dit geval wijst de fabrikant aansprakelijkheid voor de opgetreden schade af. Veranderingen in het elektrische systeem kunnen strafrechtelijke vervolging tot gevolg hebben. Dit kan het geval zijn als de ondersteunde maximumsnelheid veranderd is.

5 Display scherm en Bedieningspaneel

5.1 Overzicht displayscherm DPC18 DISPLAY

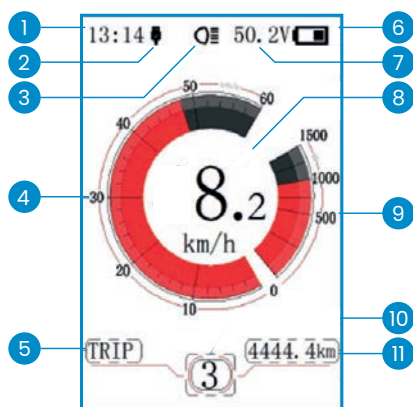

1: Tijd weergave

De tijd wordt weergegeven in het 24-uurssysteem en geeft de huidige tijd weer. De tijd kan worden ingesteld in **"klok instellen"**.

2: USB oplaad display

Wanneer een externe verbinding met het display wordt gemaakt, wordt het symbool weergegeven.

3: Koplamp indicatie

Wordt alleen weergegeven als de koplamp is ingeschakeld.

4: Snelheidsschaalweergave

De schaalwaarde komt overeen met de digitale waarde.

5: Mode select

enkele reis afstand (TRIP) -> totale afstand ODO -> maximale snelheid (MAX) -> gemiddelde snelheid (AVG) -> resterende afstand (RANGE) -> energie verbruik (CALORIES) -> tijd (TIME).

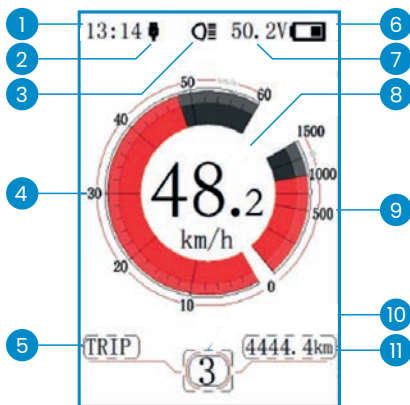

6: Battery level display

Weergave huidige batterij waarde.

7: Weergave van spanning / percentage

Toon de werkelijke waarde van het batterijniveau, de weergavemodus kan worden ingesteld in de "Soc View".

8: Snelheid digitaal display

Huidige snelheid weergeven, snelheidseenheid kan worden ingesteld in "Eenheid".

9: Power schaal display / huidige schaal display

Weergave huidige uitgangswaarde, uitgangseenheid kan worden ingesteld in "Power View".

10: Walk assist:

Geef de tien niveaus weer als "0" / "1" / "2" / "3" / "4" / "5" / "6", druk kort (0,5S) **+** of **-** om het niveau te veranderen. Houd (2S) **-** ingedrukt om de modus "Walk assist" te starten.

11: Mode data display

Huidige gegevens weergeven die overeenkomen met de modus.

5.1.1 Overzicht bedieningspaneel DPC18



1: Licht

2: Aan / uit

3: Level +

4: Level -

5: Mode

5.1.2 Gebruik DPC18

Aan / uit knop

Schakel de stroom in, houd de aan/uitknop (> 2S) ingedrukt om het display in te schakelen, het display begint te werken. Houd de aan/uitknop (> 2S) opnieuw ingedrukt om het display uit te schakelen. Als de e-bike niet wordt gebruikt, wordt het display na 5 minuten (tijd kan worden ingesteld in "Auto Off") automatisch uitgeschakeld. Als de wachtwoordfunctie van het display is geactiveerd, moet u het juiste wachtwoord invoeren om naar de normale display-interface te gaan.

Selectie van het ondersteuningsniveau

Druk in de handmatige versnellingsmodus kort op (<0,5 S) **+** of **-** om het niveau te veranderen van de hulpkracht, het laagste niveau is niveau 0, het hoogste niveau 5. Wanneer het display is ingeschakeld is de standaardmodus Niveau 1, "0" betekent geen stroomondersteuning.

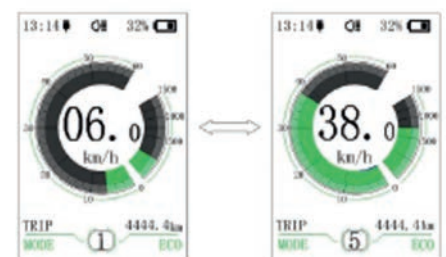

Schakel tussen Afstandsmodus en Snelheidsmodus

Druk kort op (0,5 sec.) **i** om het display te schakelen tussen de afstand en snelheid, cyclusshow signaal-trip afstand (TRIP) -> totale afstand (ODO) -> maximale snelheid (MAX) -> gemiddelde snelheid (AVG) -> resterende afstand (RANGE) -> energieverbruik (CALORIEËN) -> tijd (TIJD). Energieverbruik eenheid calorieën betekent kCal.

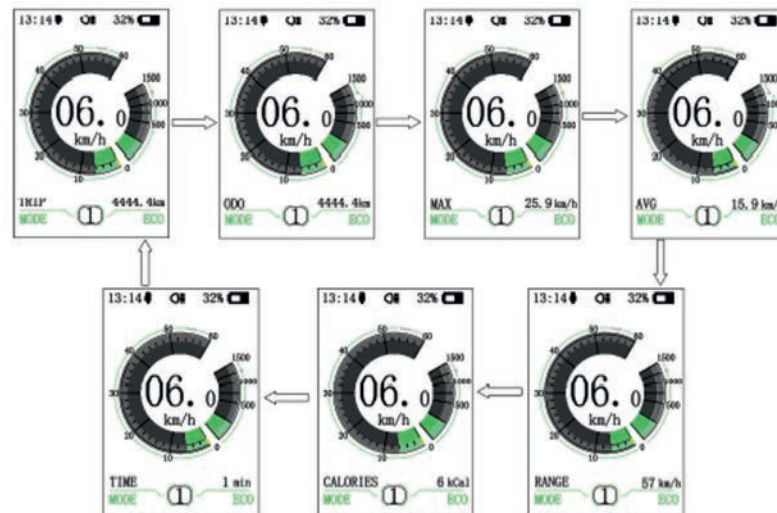

Display achtergrondverlichting schakelaar

Houd **☰** ingedrukt (> 2S) om de display-achtergrondverlichting en koplamp in te schakelen. Houd opnieuw ingedrukt (> 2S) om de display-achtergrondverlichting en de koplamp uit te schakelen. Er zijn 5 niveaus van helderheid van de achtergrondverlichting die geselecteerd kunnen worden door de gebruiker (kan worden ingesteld in "helderheid"). (Als het display wordt ingeschakeld in een donkere omgeving, wordt de achtergrondverlichting van het display / koplamp automatisch ingeschakeld. Als de achtergrondverlichting / koplamp van het display handmatig worden uitgeschakeld dienen zij vervolgens ook handmatig te worden ingeschakeld).

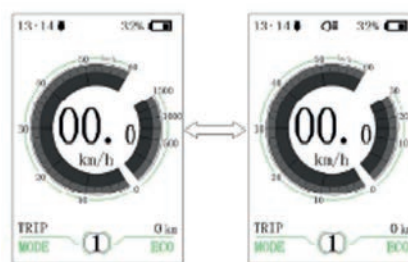

Walk assistent modus

Wanneer de Walk assist actief is, verschijnt er een icoon met "6km". Deze wordt geactiveerd m.b.v. de **⊖** knop een aantal seconden in te drukken. Als u de **⊖** knop weer los laat stopt de zelfrijfuntie ook direct.

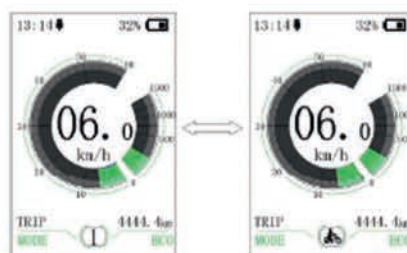

Let erop dat u de zelfrijfuntie NOOIT fietsend gebruikt!

5.1.3 Error codes DPC18

| Error code | Definitie | Oplossing |
|------------|------------------------------------------------------------|--------------------------------------------------------------------------------------------|
| "07" | Hoogspanning bescherming | Controleer de batterijspanning |
| "08" | Fout met motor hall sensor binnen | Laat uw dealer de motor stator controleren |
| "10" | De motortemperatuur bereikt het maximum beschermingswaarde | Stop met rijden en wacht tot de LED stopt met knipperen |
| "12" | Fout met stroomsensor in controller | Laat uw dealer de sensor controleren |
| "13" | Fout met temperatuursensor in batterij | Controleer de batterij |
| "21" | Fout met sensor voor snelheidsdetectie | Controleer de motor stator |
| "22" | BMS Communicatiefout | Vervang de batterij |
| "30" | Communicatiefout | 1. Controleer de connectoren tussen de EB-BUS en de controller 2. Vervang de controller |

5.1.4 Foutmeldingen DPC18

Het is mogelijk dat u een foutmelding in het display ziet als er in het elektronisch systeem iets mis gaat. De foutmeldingen hebben de volgende codes:

| Nummer | Definitie | Oplossing |
|--------|-----------------------------------------------|------------------------------------------|
| 0 | Normaal | Normale situatie; geen handeling vereist |
| 1 | Kortsluiting in het systeem / onjuist voltage | Neem contact op met een monteur |
| 2 | Fout in trapsensor | Neem contact op met een monteur |
| 3 | Probleem met stroomtoevoer naar de motor | Neem contact op met een monteur |
| 4 | Defect in motorbehuizing | Neem contact op met een monteur |
| 5 | Remprobleem | Neem contact op met een monteur |
| 6 | Laag voltage -> accu is leeg | Laad de accu op |
| 7 | Motorprobleem (slaat af) | Neem contact op met een monteur |
| 8 | Communicatie-error controller | Neem contact op met een monteur |
| 9 | Communicatie-error display | Neem contact op met een monteur |

Neem contact op met een monteur om de foutmelding te verhelpen. Het display gaat pas terug naar de normale stand als het probleem verholpen is. De aandrijving zal tot die tijd niet functioneren.

5.2 Functioneel overzicht DPC10 DISPLAY

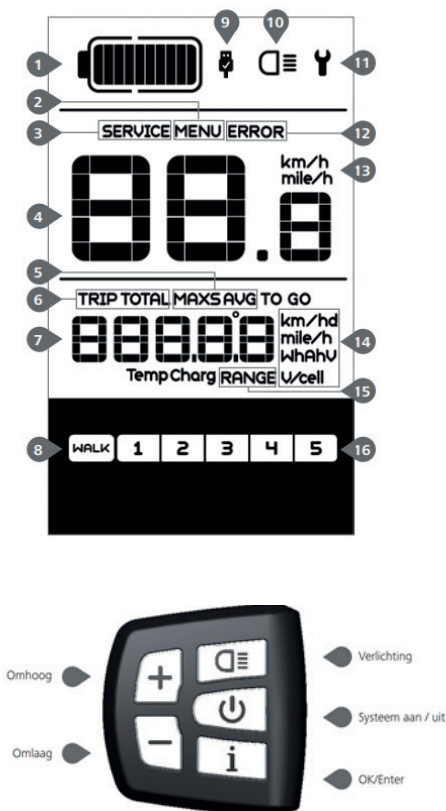

- Snelheidsweergave (inclusief realtime snelheid (SPEED), topsnelheid (MAXS) en gemiddelde snelheid (AVG), schakelen tussen km en mijl)
- Schakelen tussen km en mijl
- Indicator voor accucapaciteit
- Automatische sensoren voor verlichtingssysteem
- Helderheidsinstelling voor achtergrondverlichting
- Indicator voor ondersteuningsniveau
- Loopassistentie
- Kilometerstand (inclusief enkele reisafstand, totale afstand)
- Weergave van de resterende actieradius (afhankelijk van uw rijstijl)
- Indicator voor motorvermogen
- Indicator voor energieverbruik in calorieën (opmerking: als het display over deze functie beschikt)
- Weergave foutmeldingen
- Onderhoud
- USB-oplaadfunctie

5.2.1 Overzicht bedieningspaneel DPC10



- 1: Realtimeweergave van accucapaciteit.
- 2: Menu.
- 3: Onderhoud: zie de paragraaf 'Onderhoud'.
- 4: Digitale snelheidsweergave.
- 5: Snelheidsmodus, topsnelheid (MAXS) - gemiddelde snelheid (AVG).
- 6: Kilometerstand, dagelijks aantal kilometers (TRIP) - totaal aantal kilometers (TOTAL).
- 7: Gegevens: de gegevens van de huidige modus weergegeven.
- 8: Loophulp .
- 9: De USB-oplaadindicator geeft het pictogram weer als er een extern USB-apparaat is aangesloten op het display.
- 10: Het display toont dit symbool als de verlichting is ingeschakeld.
- 11: Foutindicator .
- 12: Foutcode-indicator.
- 13: Snelheidseenheid.
- 14: Eenheidsindicator.
- 15: Resterende actieradius (RANGE). (deze weergave is niet accuraat)
- 16: Ondersteuningsniveau

5.2.2 Systeem Inschakelen / uitschakelen

Houd  ingedrukt op het display om het systeem in te schakelen.
Houd nogmaals  ingedrukt om het systeem uit te schakelen.

Als de "automatische uitschakeltijd" is ingesteld op 5 minuten (kan worden ingesteld met de "Automatisch uitschakelen instellen" -functie Zie "[Automatisch uitschakelen instellen](#)"), wordt het display automatisch uitgeschakeld binnen de gewenste tijd wanneer het niet in werking is. Als de wachtwoordfunctie is ingeschakeld, moet u het juiste wachtwoord invoeren om naar het basis scherm te gaan.

5.2.3 Selectie van ondersteuningsniveaus

Druk wanneer het display is ingeschakeld kort op  of  om het ondersteuningsniveau te wijzigen. Het laagste niveau is 1, het hoogste niveau is 5. Wanneer het systeem is ingeschakeld, is het ondersteuningsniveau standaard ingesteld op niveau 1. Er is geen ondersteuning wanneer het ondersteuningsniveau is ingesteld op niveau 0



5.2.4 Selectie modus

Druk kort op  om de verschillende reismodi te bekijken. Reis: dagelijks aantal kilometers (TRIP) - totaal aantal kilometers (TOTAL) - maximale snelheid (MAXS) - gemiddelde snelheid (AVG) - resterende actieradius (RANGE)(deze weergave kan door verschillende omstandigheden (terrein, temperatuur, ondersteuningsniveau) afwijken van de werkelijke radius - uitgangsvermogen (W) - Caloriemeter (C (alleen met gemonteerde koppelsensor))).

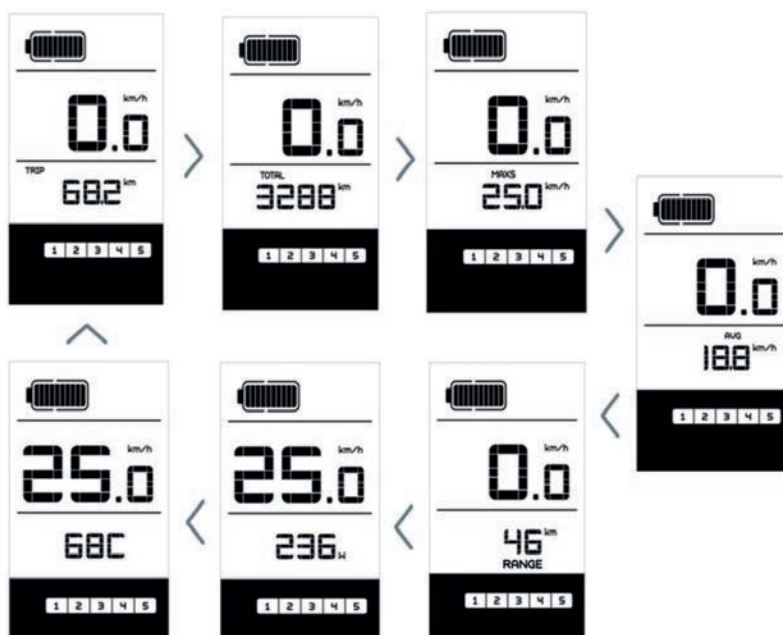



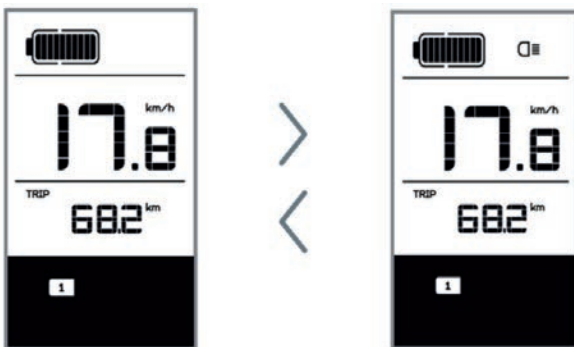

5.2.5 Koplamp/achterlicht

Houd  ingedrukt om de koplamp en het achterlicht in te schakelen. Houd nogmaals ingedrukt om de koplamp uit te schakelen. De helderheid van het achterlicht kan worden ingesteld in de Instellingen onder 'Helderheid'. Als het display/de e-bike in een donkere omgeving is ingeschakeld, wordt de achtergrondverlichting van het display/koplamp automatisch ingeschakeld. Als de achtergrondverlichting van het display/koplamp handmatig is uitgeschakeld, is de automatische sensorfunctie gedeactiveerd. U kunt de verlichting alleen handmatig inschakelen.

Na het opnieuw inschakelen van het systeem.



5.2.6 Loophulp

U kunt loophulp alleen activeren met een stilstaande e-bike. Om te activeren: Druk kort op  totdat niveau 0 is ingesteld. Druk vervolgens kort op , het  symbol wordt weergegeven. Houd vervolgens  ingedrukt om de loophulpfunctie te activeren. Het symbol  knippert en de e-bike beweegt zich voort met een snelheid van ca. 6 km/u. Nadat u de knop loslaat, stopt de motor automatisch en schakelt de e-bike terug naar niveau 0 (indien er binnen 5 seconden geen andere optie wordt geadactiveerd). Als er geen snelheidssignaal wordt gedetecteerd, toont het display 2,5km/u.

5.2.7 Indicator voor accucapaciteit

De accucapaciteit wordt weergegeven met tien balkjes. Elk vol streepje vertegenwoordigt een resterend percentage accucapaciteit. Als het frame van de indicator knippert, geeft dit aan dat de accu leeg is (zoals weergegeven in de onderstaande tabel):

| Aantal balkjes | Laadstatus |
|------------------------------|----------------------|
| 10 | $\geq 90\%$ |
| 9 | $75\% \leq C < 90\%$ |
| 8 | $60\% \leq C < 75\%$ |
| 7 | $50\% \leq C < 60\%$ |
| 6 | $40\% \leq C < 50\%$ |
| 5 | $30\% \leq C < 40\%$ |
| 4 | $20\% \leq C < 30\%$ |
| 3 | $10\% \leq C < 20\%$ |
| 2 | $8\% \leq C < 10\%$ |
| 1 | $5\% < C < 8\%$ |
| het digitale scherm knippert | $\leq 5\%$ |

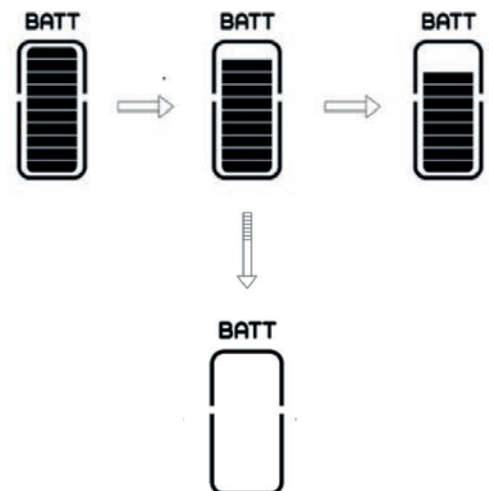

5.2.8 USB-oplaadfunctie

Als er een extern USB-apparaat is aangesloten op het display, verschijnt het pictogram  en wordt het apparaat opgeladen. De maximale laadspanning is 5 V en de maximale laadstroom is 500 mA.



5.2.9 Instellingen

Druk nadat het display is ingeschakeld twee keer kort op  om het 'MENU' te openen. U kunt nu op  of  drukken om opties te selecteren en opnieuw in te stellen. Druk vervolgens twee keer kort op  om de geselecteerde optie te bevestigen en terug te keren naar het hoofdscherm. Als er gedurende 10 seconden geen knoppen worden ingedrukt in het 'MENU', dan keert het display automatisch terug naar het hoofdscherm en worden er geen gegevens opgeslagen.



5.2.10 Kilometerstand resetten

Druk wanneer het systeem is ingeschakeld twee keer kort op  om het 'MENU' te openen, de melding 'tC' verschijnt op het display (zoals hieronder afgebeeld). Gebruik nu  of  om 'y' of 'n' te selecteren. Als u 'y' selecteert, worden het dagelijks aantal kilometers (TRIP) - de maximale snelheid (MAX) en gemiddelde snelheid (AVG) gereset.

Zodra u uw keuze hebt gemaakt, drukt u twee keer kort op  om uw keuze op te slaan en terug te keren naar het hoofdscherm of kunt u eenmaal kort op  drukken om uw keuze op te slaan en naar het volgende item 'Selecties in km / mijl' te gaan.

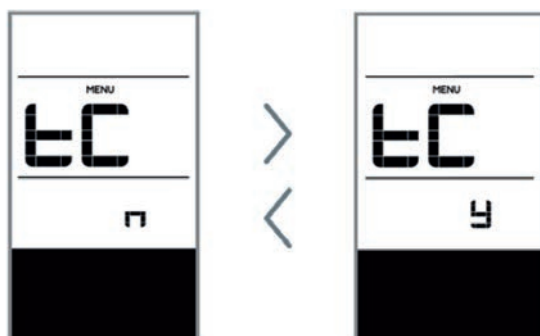

OPMERKING: Als het dagelijks aantal kilometers 99999 km bereikt, wordt deze waarde automatisch gereset.

5.2.11 Selecties in km / mijl

Druk wanneer het systeem is ingeschakeld twee keer kort op  om het 'MENU' te openen. Druk herhaaldelijk op tot 'S7' op het display verschijnt (zoals hieronder afgebeeld).

Gebruik nu **+** of **-** om te kiezen uit 'km/h' (km/u) of 'mile/h' (mijl/u). Zodra u uw keuze hebt gemaakt, drukt u twee keer kort op **i** om uw keuze op te slaan en terug te keren naar het hoofdscherm of kunt u eenmaal kort op **i** drukken om uw keuze op te slaan en naar het volgende item 'Lichtgevoeligheid instellen' te gaan.



5.2.12 Lichtgevoeligheid instellen

Druk wanneer het systeem is ingeschakeld twee keer kort op **i** om het 'MENU' te openen. Druk herhaaldelijk op tot 'bL0' op het display verschijnt (zoals hieronder afgebeeld). Druk vervolgens op **+** om de waarde te verhogen of **-** verlagen (de lichtgevoeligheid kan worden ingesteld op 0-5). Selecteer 0 om de lichtgevoeligheid uit te schakelen.

Zodra u uw keuze hebt gemaakt, drukt u twee keer kort op **i** om uw keuze op te slaan en terug te keren naar het hoofdscherm of kunt u eenmaal kort op **i** drukken om uw keuze op te slaan en naar het volgende item 'displayhelderheid' te gaan.

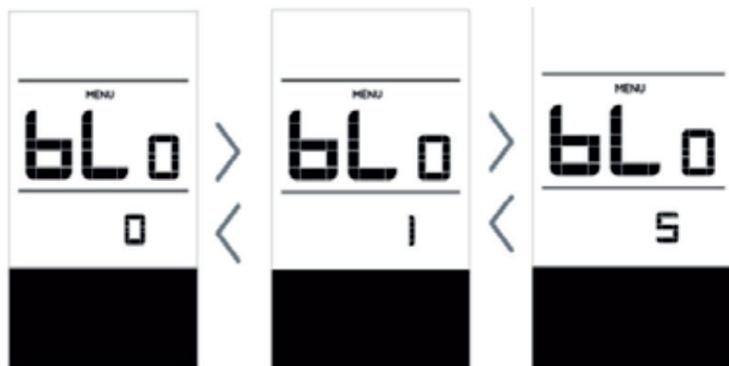



5.2.13 Displayhelderheid instellen

Druk wanneer het systeem is ingeschakeld twee keer kort **i** op om het 'MENU' te openen. Druk herhaaldelijk op **i** tot 'bL1' op het display verschijnt (zoals hieronder afgebeeld). Druk vervolgens op **+** om de waarde te verhogen of **-** verlagen (de helderheid kan worden ingesteld op 1-5). Zodra u uw keuze hebt gemaakt, drukt u twee keer kort op **i** om uw keuze op te slaan en terug te keren naar het hoofdscherm of kunt u eenmaal kort op **i** drukken om uw keuze op te slaan en naar het volgende item 'automatisch uitschakelen' te gaan.



5.2.14 Automatisch uitschakelen instellen

Druk wanneer het systeem is ingeschakeld twee keer kort op  om het 'MENU' te openen. Druk herhaaldelijk op  tot 'OFF' (uit) op het display verschijnt (zoals hieronder afgebeeld). Druk vervolgens op  om de waarde te verhogen of  verlagen (de waarde kan worden ingesteld op 1-9 minuten). Zodra u uw keuze hebt gemaakt, drukt u twee keer kort op  om uw keuze op te slaan en terug te keren naar het hoofdscherm of kunt u eenmaal kort op  drukken om uw keuze op te slaan en naar het volgende item 'Onderhoudstip' te gaan.



5.2.15 Onderhoudstip

Druk wanneer het systeem is ingeschakeld twee keer kort op  om het 'MENU' te openen. Druk herhaaldelijk op  tot 'nnA' op het display verschijnt (zoals hieronder afgebeeld). Druk vervolgens op  of  om te kiezen uit '0' en '1'. Selecteer 0 om de melding uit te schakelen. Zodra u uw keuze hebt gemaakt, drukt u twee keer kort op  om uw keuze op te slaan en terug te keren naar het hoofdscherm.



OPMERKING: Als de onderhoudsfunctie is ingeschakeld, wordt de indicator 'SERVICE' elke 5000 km (kilometerstand hoger dan 5000 km) weergegeven bij het inschakelen.

5.2.16 Wielomtrek



LET OP: Alle gegevens onder dit item kunnen niet worden gewijzigd en kunnen alleen worden bekeken.

Druk wanneer het systeem is ingeschakeld twee keer kort  op om het 'MENU' te openen. Druk herhaaldelijk op  tot 'LUd' op het display verschijnt (zoals hiernaast afgebeeld). Zodra u de gewenste informatie hebt bekeken, drukt u twee keer kort op  om uw keuze op te slaan en terug te keren naar het hoofdscherm of kunt u eenmaal kort op  drukken om naar het volgende item 'Snelheidslimiet' te gaan

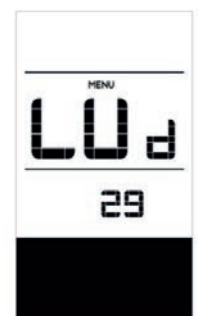

5.2.17 Snelheidslimiet



LET OP: Alle gegevens onder dit item kunnen niet worden gewijzigd en kunnen alleen worden bekeken.

Druk wanneer het systeem is ingeschakeld twee keer kort op  om het 'MENU' te openen. Druk herhaaldelijk op  tot 'SPL' op het display verschijnt (zoals hiernaast afgebeeld). Zodra u de gewenste informatie hebt bekeken, drukt u twee keer kort op  om uw keuze op te slaan en terug te keren naar het hoofdscherm of kunt u eenmaal kort op  drukken om naar het volgende item 'Controller hardware-informatie' te gaan.

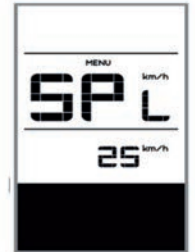

5.2.18 Controller hardware-informatie



LET OP: Alle gegevens onder dit item kunnen niet worden gewijzigd en kunnen alleen worden bekeken.

Druk wanneer het systeem is ingeschakeld twee keer kort op  om het 'MENU' te openen. Druk herhaaldelijk op  tot 'CHc (Controller Hardware check)' op het display verschijnt (zoals hiernaast afgebeeld).

Zodra u de gewenste informatie hebt bekeken, drukt u twee keer kort op  om uw keuze op te slaan en terug te keren naar het hoofdscherm of kunt u eenmaal kort op  drukken om naar het volgende item 'Controller softwareinformatie' te gaan.

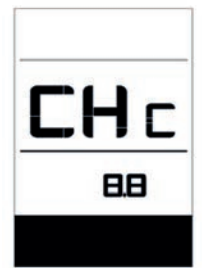

5.2.19 Controller softwareinformatie



LET OP: Alle gegevens onder dit item kunnen niet worden gewijzigd en kunnen alleen worden bekeken.

Druk wanneer het systeem is ingeschakeld twee keer kort op  om het 'MENU' te openen. Druk herhaaldelijk op  tot 'CSc (Controller Software check)' op het display verschijnt (zoals hiernaast afgebeeld). Zodra u de gewenste informatie hebt bekeken, drukt u twee keer kort op  om uw keuze op te slaan en terug te keren naar het hoofdscherm of kunt u eenmaal kort op  drukken om naar het volgende item 'Display hardware-informatie' te gaan.



5.2.20 Display hardware-informatie



LET OP: Alle gegevens onder dit item kunnen niet worden gewijzigd en kunnen alleen worden bekeken.

Druk wanneer het systeem is ingeschakeld twee keer kort op  om het 'MENU' te openen. Druk herhaaldelijk op  tot 'dHc (Display Hardware check)' op het display verschijnt (zoals hiernaast afgebeeld). Zodra u de gewenste informatie hebt bekeken, drukt u twee keer kort op  om uw keuze op te slaan en terug te keren naar het hoofdscherm of kunt u eenmaal kort op  drukken om naar het volgende item 'Display softwareinformatie' te gaan.

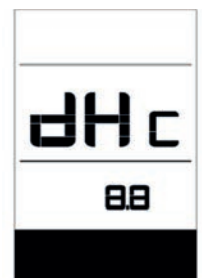

5.2.21 Display softwareinformatie



LET OP: Alle gegevens onder dit item kunnen niet worden gewijzigd en kunnen alleen worden bekeken.

Druk wanneer het systeem is ingeschakeld twee keer kort op  om het 'MENU' te openen. Druk herhaaldelijk op  tot 'dSc (Display Software check)' op het display verschijnt (zoals hiernaast afgebeeld). Zodra u de gewenste informatie hebt bekeken, drukt u twee keer kort op  om uw keuze op te slaan en terug te keren naar het hoofdscherm of kunt u eenmaal kort op  drukken om naar het volgende item 'BMS hardware-informatie' te gaan.



5.2.22 BMS hardware-informatie



LET OP: Alle gegevens onder dit item kunnen niet worden gewijzigd en kunnen alleen worden bekeken.

Druk wanneer het systeem is ingeschakeld twee keer kort op  om het 'MENU' te openen. Druk herhaaldelijk op  tot 'bHc (BMS Hardware check)' op het display verschijnt (zoals hiernaast afgebeeld). Zodra u de gewenste informatie hebt bekeken, drukt u twee keer kort op  om uw keuze op te slaan en terug te keren naar het hoofdscherm of kunt u eenmaal kort op  drukken om naar het volgende item 'BMS softwareinformatie' te gaan.

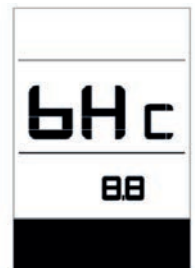

5.2.23 BMS softwareinformatie



LET OP: Alle gegevens onder dit item kunnen niet worden gewijzigd en kunnen alleen worden bekeken.

Druk wanneer het systeem is ingeschakeld twee keer kort op  om het 'MENU' te openen. Druk herhaaldelijk op  tot 'bSc (BMS Software check)' op het display verschijnt (zoals hiernaast afgebeeld). Zodra u de gewenste informatie hebt bekeken, drukt u twee keer kort op  om uw keuze op te slaan en terug te keren naar het hoofdscherm of kunt u eenmaal kort op  drukken om naar het volgende item 'Sensor hardware-informatie' te gaan.



5.2.24 Sensor hardware-informatie



LET OP: Alle gegevens onder dit item kunnen niet worden gewijzigd en kunnen alleen worden bekeken.

Druk wanneer het systeem is ingeschakeld twee keer kort op  om het 'MENU' te openen. Druk herhaaldelijk op  tot 'SHc (Sensor Hardware check)' op het display verschijnt (zoals hiernaast afgebeeld). Zodra u de gewenste informatie hebt bekeken, drukt u twee keer kort op  om uw keuze op te slaan en terug te keren naar het hoofdscherm of kunt u eenmaal kort op  drukken om naar het volgende item 'Sensor softwareinformatie' te gaan.

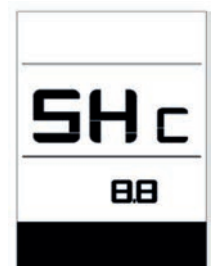

OPMERKING: : Deze informatie wordt niet weergegeven indien er geen koppelsensor aanwezig is in het aandrijfsysteem.

5.2.25 Sensor softwareinformatie



LET OP: Alle gegevens onder dit item kunnen niet worden gewijzigd en kunnen alleen worden bekeken.

Druk wanneer het systeem is ingeschakeld twee keer kort op  om het 'MENU' te openen. Druk herhaaldelijk op  tot 'SSc (Sensor Software check)' op het display verschijnt (zoals hiernaast afgebeeld). Zodra u de gewenste informatie hebt bekeken, drukt u twee keer kort op  om uw keuze op te slaan en terug te keren naar het hoofdscherm of kunt u eenmaal kort op  drukken om naar het volgende item 'Accu informatie' te gaan.



OPMERKING: : Deze informatie wordt niet weergegeven indien er geen koppelsensor aanwezig is in het aandrijfsysteem.

5.2.26 Foutcodes



LET OP: Alle gegevens onder dit item kunnen niet worden gewijzigd en kunnen alleen worden bekeken.

Druk wanneer het systeem is ingeschakeld twee keer kort op om het 'MENU' te openen. Druk herhaaldelijk op tot 'E00' op het display verschijnt (zoals hieronder afgebeeld). U kunt kort op drukken om de laatste tien foutcodes 'E00' tot 'E09' te bekijken. The foutcode '00' geeft aan dat er geen fout is. Zodra u alle gewenste informatie hebt bekeken, drukt u twee keer kort op om terug te keren naar het hoofdscherm



5.2.27 Accu informatie

Deze functie is uitgeschakeld, dit menu geeft geen relevante of passende informatie weer.

5.2.28 Foutcode definities



Het display kan de fouten van een e-bike weergeven. Als een fout wordt gedetecteerd, verschijnt het moersleutelpictogram  op het display en wordt een van de volgende foutcodes weergegeven.

Opmerking: lees de beschrijving van de foutcode zorgvuldig. Als u de foutcode ziet, start u het systeem eerst opnieuw. Neem contact op met uw dealer als het probleem niet is opgelost.



| Nummer | Definitie | Oplossing |
|--------|---------------------------------------------------------------|---------------------------------------------------------------------------------------------------------------------------------------------------------------------------------------------------------------------|
| 04 | De stroomtoevoer hendel gaat niet terug in de juiste positie. | ontroleer of de gashendel terug in de juiste positie gaat, als de situatie niet verbetert, monteer dan een nieuwe gashendel. |
| 05 | Stroomtoevoer fout | Controleer de stekker of kabel van de gashendel of ze goed zijn bevestigd 2. Koppel de gashendel los, als het probleem nog steeds optreedt neem contact op met uw verkoper. (enkel als deze functie aanwezig is) |

| Nummer | Definitie | Oplossing |
|--------|---------------------------------------------------------------------------------------------|------------------------------------------------------------------------------------------------------------------------------------------------------------------------------------------------------------------------------------------------------------------------------------------------------------------------------------------------------------------------------------------------|
| 07 | Overspannings beveiliging. | <ol style="list-style-type: none"> 1. Verwijder de batterij. 2. Plaats de batterij opnieuw. 3. Neem contact op met uw verkoper als het probleem zich blijft voordoen. |
| 08 | Fout met het hall-sensorsignaal in de motor. | Neem contact op met uw verkoper |
| 09 | Fout met de motorfases | Neem contact op met uw verkoper |
| 10 | De temperatuur in de motor heeft zijn maximale beschermingswaarde bereikt. | <ol style="list-style-type: none"> 1. Schakel het systeem uit en laat de e-bike afkoelen. 2. Neem contact op met uw verkoper als het probleem zich blijft voordoen. |
| 11 | De temperatuursensor in de motor heeft een fout | Neem contact op met uw verkoper |
| 12 | Fout met de current sensor in de controller. | Neem contact op met uw verkoper. |
| 13 | Fout met de temperatuursensor in de batterij. | Neem contact op met uw verkoper. |
| 14 | De beveiligingstemperatuur in de controller heeft zijn maximale beschermingswaarde bereikt. | <ol style="list-style-type: none"> 1. Schakel het systeem uit en laat de e-bike afkoelen. 2. Neem contact op met uw verkoper als het probleem zich blijft voordoen. |
| 15 | Fout met de temperatuursensor in de controller. | Neem contact op met uw verkoper. |
| 21 | Snelheidssensor fout. | <ol style="list-style-type: none"> 1. Start het systeem opnieuw op 2. Controleer of de magneet op de spaak is uitgelijnd met de snelheidssensor en dat de afstand tussen 10 mm en 20 mm ligt. 3. Controleer of de connector van de snelheidssensor correct is aangesloten. 4. Neem contact op met uw verkoper als het probleem zich blijft voordoen. |
| 25 | Torque signaal fout. | <ol style="list-style-type: none"> 1. Controleer of alle verbindingen correct zijn aangesloten. 2. Neem contact op met uw verkoper als het probleem zich blijft voordoen. |
| 26 | Snelheidssignaal van de torque sensor heeft een fout. | <ol style="list-style-type: none"> 1. Controleer de connector van de snelheidssensor om te controleren of deze correct is aangesloten. 2. Controleer de sensor op tekenen van schade. 3. Neem contact op met uw verkoper als het probleem zich blijft voordoen. |
| 27 | Over current, stroom, van controller. | Neem contact op met uw verkoper. |
| 30 | Communicatie probleem. | <ol style="list-style-type: none"> 1. Controleer of alle verbindingen correct zijn aangesloten. 2. Neem contact op met uw verkoper als het probleem zich blijft voordoen. |
| 33 | Remsignaal heeft een fout. (Als remsensoren zijn gemonteerd) | <ol style="list-style-type: none"> 1. Controleer alle connectoren. 2. Neem contact op met uw verkoper als het probleem zich blijft voordoen. |

| Nummer | Definitie | Oplossing |
|--------|--------------------------------------------------------|----------------------------------|
| 35 | Detectiecircuit voor 15V heeft een fout. | Neem contact op met uw verkoper. |
| 36 | Detectiecircuit op het bedieningspaneel heeft een fout | Neem contact op met uw verkoper |
| 37 | WDT-circuit is defect. | Neem contact op met uw verkoper |
| 41 | De totale spanning van de batterij is te hoog. | Neem contact op met uw verkoper |
| 42 | De totale spanning van de batterij is te laag. | Neem contact op met uw verkoper |
| 43 | Het totale vermogen van de batterijcellen is te hoog | Neem contact op met uw verkoper. |
| 44 | De spanning van de enkele cel is te hoog. | Neem contact op met uw verkoper. |
| 45 | De temperatuur van de batterij is te hoog. | Neem contact op met uw verkoper |
| 46 | De temperatuur van de batterij is te laag. | Neem contact op met uw verkoper. |
| 47 | De SOC van de batterij is te hoog. | Neem contact op met uw verkoper |
| 48 | De SOC van de batterij is te laag. | Neem contact op met uw verkoper |

5.3 Functioneel overzicht DPC11 DISPLAY

- Snelheidsweergave (inclusief topsnelheid en gemiddelde snelheid, schakelen tussen km en mijl)
- Indicator voor accucapaciteit
- Bediening voor verlichting
- Helderheidsinstelling voor achtergrondverlichting
- Loophulp
- Indicator voor ondersteuningsniveau
- Indicator voor motorvermogen
- Tijdweergave voor enkele reizen
- Kilometerstand (inclusief enkele reisafstand, totale afstand en resterende actieradius)
- Instellen van het ondersteuningsniveau
- Indicator voor energieverbruik in calorieën (Opmerking: als het display over deze functie beschikt)
- Weergave van de resterende actieradius (deze weergave kan door verschillende omstandigheden (terrein, temperatuur, ondersteuningsniveau) afwijken van de werkelijke radius)
- Informatieweergave (accu, controller, display en sensor)
- Weergave foutmeldingen

5.3.1 Overzicht bedieningspaneel DPC11

1: weergave van accucapaciteit

2: Ondersteuningsniveau

3: Het display toont dit symbool wanneer de verlichting is ingeschakeld.

4: Eenheid voor de snelheid

5: Digitale snelheidsweergave

6: Reis: dagelijks aantal kilometers (TRIP) - totaal aantal kilometers (ODO) - topsnelheid (MAX)



- gemiddelde snelheid (AVG) - resterende actieradius (RANGE) (Deze weergave is niet accuraat)

- energieverbruik (CALORIES)

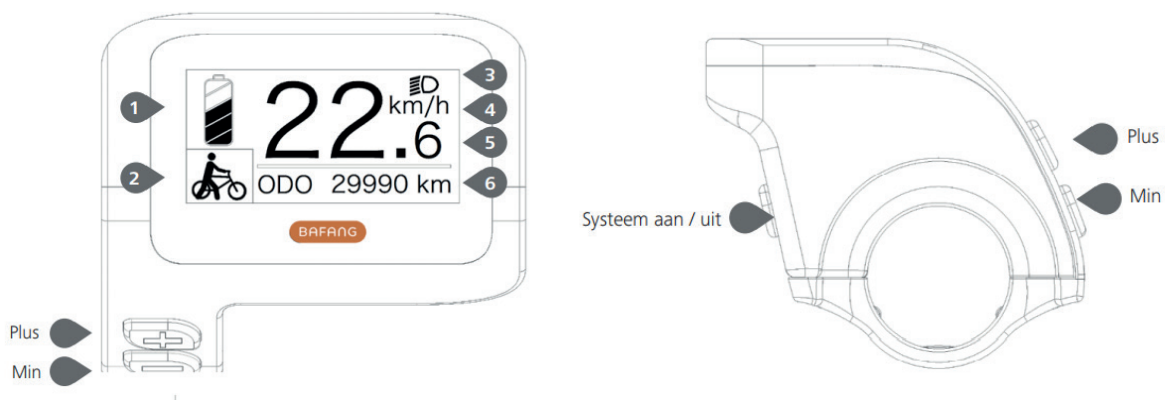
- vermogen (POWER)- reistijd (TIME).



5.3.2 Systeem Inschakelen / Uitschakelen

Houd op het display  langer dan 2 seconden ingedrukt om het systeem in te schakelen. Houd nogmaals  langer dan 2 seconden ingedrukt om het systeem uit te schakelen. Als de "automatische uitschakeltijd" is ingesteld op 5 minuten (kan worden ingesteld met de "Auto Off" -functie Zie "Auto Off"), wordt het display automatisch uitgeschakeld binnen de gewenste tijd wanneer het niet in werking is. Als de wachtwoordfunctie is ingeschakeld, moet u het juiste wachtwoord invoeren om naar het basis scherm te gaan het display automatisch uitgeschakeld binnen de gewenste tijd wanneer het niet in werking is. Als de wachtwoordfunctie is ingeschakeld, moet u het juiste wachtwoord invoeren om naar het basis scherm te gaan.



5.3.3 Selectie van ondersteuningsniveaus

Druk wanneer het display is ingeschakeld kort op  of  om het ondersteuningsniveau te wijzigen. Het laagste niveau is 1, het hoogste niveau is 5. Wanneer het systeem is ingeschakeld, is het ondersteuningsniveau standaard ingesteld op niveau 1. Er is geen ondersteuning wanneer het ondersteuningsniveau is ingesteld op niveau 0.

Raadpleeg paragraaf 'Assist Mode' voor meer informatie over het instellen van de verschillende ondersteuningsniveaus.



5.3.4 Selectie Modus

Druk kort op  om de verschillende reismodi te bekijken.

Reis: dagelijks aantal kilometers (TRIP) - totaal aantal kilometers (ODO) - topsnelheid (MAX) - gemiddelde snelheid (AVG) - resterende actieradius (RANGE) (deze weergave kan door verschillende omstandigheden (terrein, temperatuur, ondersteuningsniveau) afwijken van de werkelijke radius - energieverbruik (CALORIES) - vermogen (POWER)- reistijd (TIME)

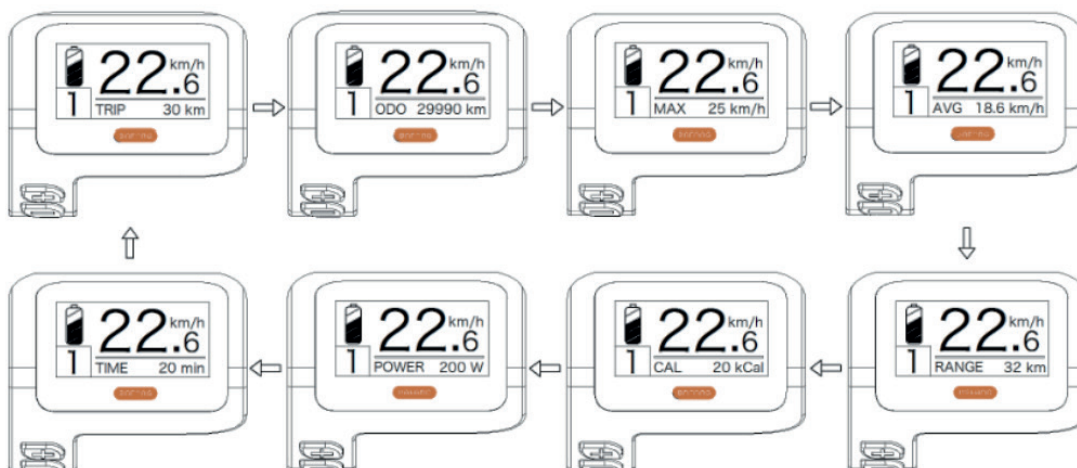

5.3.5 Koplamp / Achterlicht

Houd **+** langer dan 2 seconden ingedrukt om de koplamp en het achterlicht in te schakelen.
 Houd nogmaals **+** langer dan 2 seconden ingedrukt om de koplamp uit te schakelen. De helderheid van het achterlicht kan worden ingesteld in de instellingen 'Brightness'.

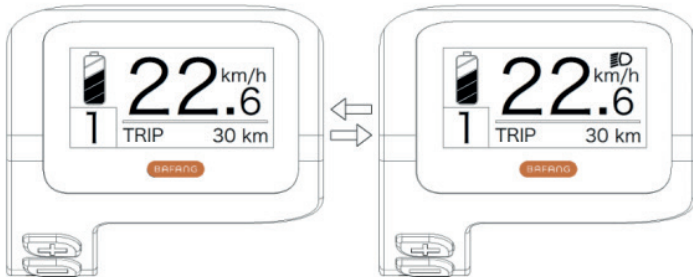

5.3.6 Loophulp

Om de loophulp te activeren: Drukt u op **-** totdat dit symbool  verschijnt. Houd vervolgens **-** ingedrukt terwijl het symbool  wordt weergegeven. Loophulp wordt nu geactiveerd. Het symbool knippert en de e-bike beweegt zich voort met een snelheid van ca. 5 km/u. Nadat u loslaat, stopt de motor automatisch en schakelt het ondersteuningsniveau automatisch terug naar niveau 0.



 **Let erop: u kunt de loophulp niet fietsend gebruiken!**





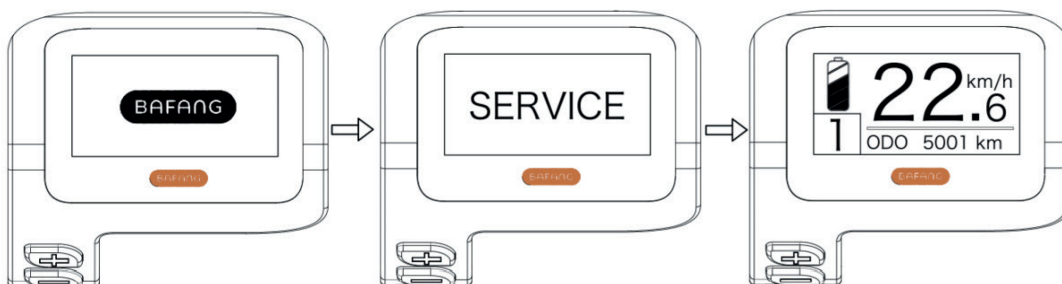

5.3.7 Onderhoud

Het display toont zodra er een bepaald aantal kilometer de melding 'Service'. Bij een kilometerstand van meer dan 5000 km (of meer dan 100 laadcycli) wordt de melding 'Service' weergegeven op het display. De melding 'SERVICE' wordt na elke 5000 km weergegeven op het display. Deze functie kan worden ingesteld in de instellingen.



5.3.8 Indicator voor Accucapaciteit

De accucapaciteit wordt in de linkerbovenhoek van het display weergegeven. Elk vol streepje vertegenwoordigt een resterend percentage accucapaciteit (zoals weergegeven in het tabel).

| | |
|------------|------------------------------------------------------------------------------------------------|
| 80% - 100% |  |
| 60% - 80% |  |
| 40%-60% |  |
| 20%-40% |  |
| 5%-20% |  |
| <5% |  knippert |

5.3.9 Instellingen

Houd nadat het display is ingeschakeld **+** en **-** tegelijkertijd ingedrukt om het menu 'SETTING' te openen. Druk kort op **+** of **-** om 'Display Setting', 'Information' of 'Exit' te selecteren. Druk vervolgens kort op  om uw keuze te bevestigen. U kunt ook 'EXIT' selecteren en kort op  drukken om terug te keren naar het hoofdmenu of 'BACK' selecteren en kort op  drukken om terug te keren naar de instellingeninterface.



5.3.10 'Display Setting' Display-instellingen

Druk kort op **+** of **-** en selecteer 'Display Setting'. Druk vervolgens kort op  voor toegang tot de volgende instellingen.

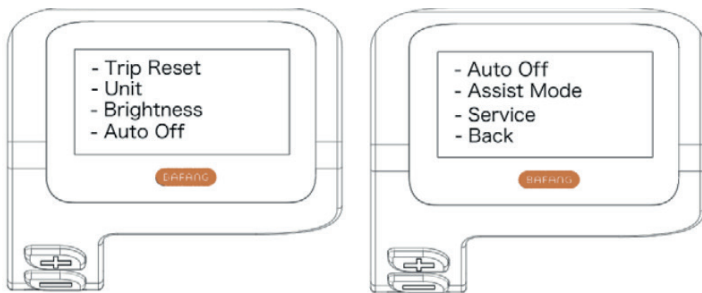

5.3.11 'TRIP Reset' Kilometerstand resetten

Druk kort op **+** of **-** om 'Trip Reset' te selecteren in het menu 'Display Setting' en druk daarna kort op  om uw keuze te bevestigen. Gebruik vervolgens **+** of **-** om te kiezen uit 'YES' (ja) of 'NO' (nee). Zodra u de gewenste instelling hebt gekozen, drukt u kort op  om uw keuze op te slaan en terug te keren naar het menu 'Display Setting'.



5.3.12 'Unit' De eenheid instellen op km/mijl

Druk kort op **+** of **-** om 'Unit' te selecteren in het menu 'Display Setting' en druk daarna kort op  om uw keuze te bevestigen. Gebruik vervolgens **+** of **-** om te kiezen tussen 'Metric' (kilometer) of 'Imperial' (mijl). Zodra u de gewenste instelling hebt gekozen, drukt u kort op  om uw keuze op te slaan en terug te keren naar het menu 'Display Setting'.

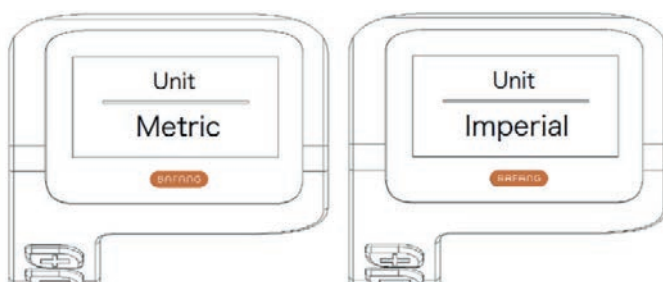

5.3.13 'Brightness' De helderheid van het display

Druk kort op **+** of **-** om 'Brightness' te selecteren in het menu 'Display Setting'. Druk daarna kort op **⏻** om uw keuze te bevestigen. Gebruik vervolgens **+** of **-** om te kiezen uit '100%' / '75%' / '50%' / '30%' / '10%'. Zodra u de gewenste instelling hebt gekozen, drukt u kort op **⏻** om uw keuze op te slaan en terug te keren naar het menu 'Display Setting'.

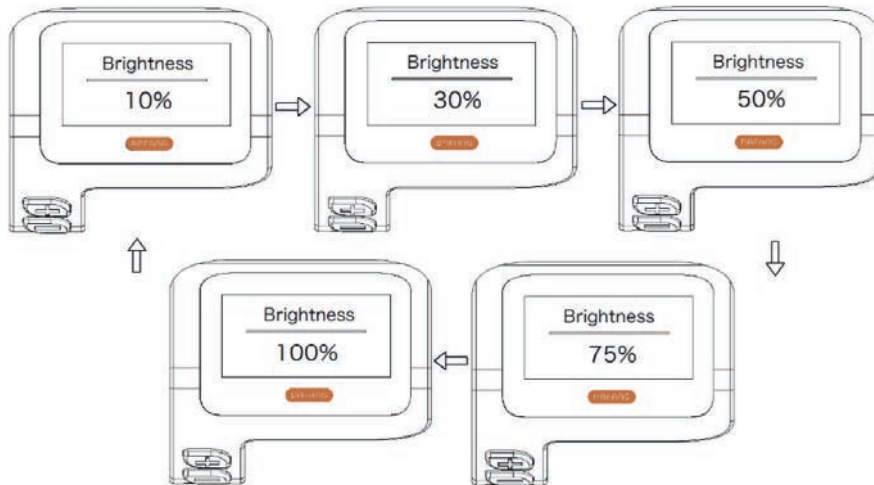

5.3.14 'Auto Off' De automatisch uitschakeltijd instellen

Druk kort op **+** of **-** om 'Auto Off' te selecteren in het menu 'Display Setting' en druk vervolgens kort op **⏻** om uw keuze te bevestigen. Gebruik daarna **+** of **-** om te kiezen uit 'OFF', '9'/'8'/'7'/'6'/'5'/'4'/'3'/'2'/'1' (de nummers zijn tijden in minuten). Zodra u de gewenste instelling hebt gekozen, drukt u kort op **⏻** om uw keuze op te slaan en terug te keren naar het menu 'Display Setting'.

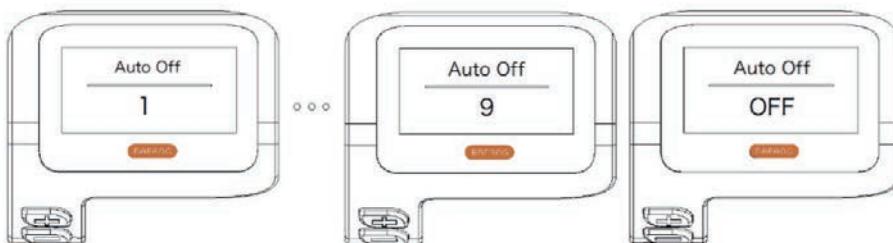

5.3.15 'Assist Mode' Het ondersteuningsniveau instellen

Druk kort op **+** of **-** om 'Max Pass' te selecteren in het menu 'Display Setting' en druk daarna kort op **⏻** om uw keuze te bevestigen. Gebruik vervolgens **+** of **-** om te kiezen uit '3'/'5'/'9' (de hoeveelheid ondersteuningsniveaus). Zodra u de gewenste instelling hebt gekozen, drukt u kort op **⏻** om uw keuze op te slaan en terug te keren naar het menu 'Display Setting'.

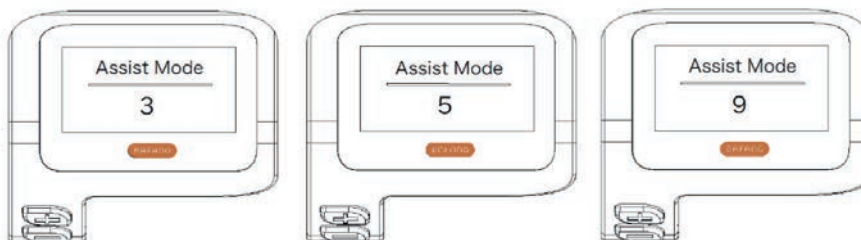

5.3.16 'Service' De melding in-/uitschakelen

Druk kort op **+** of **-** om 'Service' te selecteren in het menu 'Display Setting' en druk vervolgens kort op **⏻** om uw keuze te bevestigen. Gebruik vervolgens **+** of **-** om te kiezen uit 'YES' (ja) of 'NO' (nee). Zodra u de gewenste instelling hebt gekozen, drukt u kort op **⏻** om uw keuze op te slaan en terug te keren naar het menu 'Display Setting'.

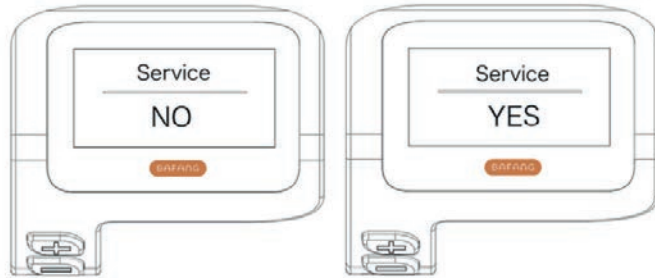

5.3.17 'Information' Informatie

Houd nadat het display is ingeschakeld **+** en **-** tegelijkertijd ingedrukt om het menu 'Setting' te openen. Druk vervolgens kort op **+** of **-** om 'Information' te selecteren en druk kort op **⏻** om uw keuze te bevestigen en 'Information' te openen.

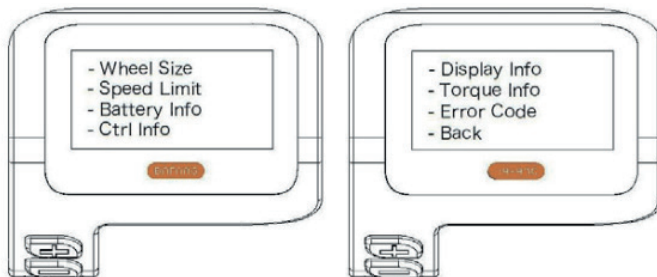

5.3.18 'Wheel Size' Wielmaat

Druk kort op **+** of **-** 'Wheel Size' te selecteren en druk vervolgens kort op **⏻** om uw keuze te bevestigen en de wielmaat te bekijken. Druk kort op **⏻** om terug te keren naar 'Information'. Deze informatie kan niet worden gewijzigd en het is slechts informatie over de e-bike.



5.3.19 'Speed Limit' Maximale snelheid

Druk kort op **+** of **-** om 'Speed Limit' te selecteren en druk vervolgens kort op **⏻** om uw keuze te bevestigen en de maximale snelheid te bekijken. Druk kort op **⏻** om terug te keren naar 'Information'. Deze informatie kan niet worden gewijzigd en het is slechts informatie over de e-bike.

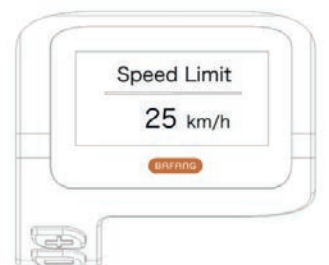

5.3.20 'Battery Info' Informatie over de accu

Deze functie is uitgeschakeld, dit menu geeft geen relevante of passende informatie weer."

5.3.21 'Ctrl Info' Informatie over de controller

Druk kort op **+** of **-** en selecteer 'Ctrl Info'. Druk vervolgens ter bevestiging kort op **⏻**. Druk nu kort op **+** of **-** om de hardware- of softwareversie te bekijken. Druk kort op **⏻** om terug te keren naar 'Information'.



5.3.22 'Display Info' Informatie over het display

Druk kort op **+** of **-** en selecteer 'Display Info'. Druk vervolgens ter bevestiging kort op **⏻**. Druk nu kort op **+** of **-** om de hardware- of softwareversie te bekijken. Druk kort op **⏻** om terug te keren naar 'Information'.



5.3.23 'Torque Info' Informatie over het koppel

Druk kort op **+** of **-** en selecteer 'Torque Info'. Druk vervolgens ter bevestiging kort op **⏻**. Druk nu kort op **+** of **-** om de hardware- of softwareversie te bekijken. Druk kort op **⏻** om terug te keren naar 'Information'.



5.3.24 'Error code' Foutcodes

Druk kort op **+** of **-** en selecteer 'Error code'. Druk vervolgens ter bevestiging kort op **⏻**. Druk nu kort op **+** of **-** om een lijst met foutcodes van de e-bike te bekijken. De laatste 10 foutcodes van de e-bike kunnen worden weergegeven. The foutcode '00' geeft aan dat er geen fout is. Druk kort op **⏻** om terug te keren naar 'Information'.



5.3.25 Foutcodes definities



Het display kan de fouten van een e-bike weergeven. Als een fout wordt gedetecteerd, wordt een van de volgende foutcodes weergegeven.

Opmerking: lees de beschrijving van de foutcode zorgvuldig. Als u de foutcode ziet, start u het systeem eerst opnieuw. Neem contact op met uw dealer als het probleem niet is opgelost.

| Nummer | Definitie | Oplossing |
|--------|---------------------------------------------------------------------------------------------|----------------------------------------------------------------------------------------------------------------------------------------------------------------------------------------------------------------------------------------------------------------------------------------------------------------------------|
| 04 | De stroomtoevoer hendel gaat niet terug in de juiste positie. | ontroleer of de gashendel terug in de juiste positie gaat, als de situatie niet verbetert, monteer dan een nieuwe gashendel. |
| 05 | Stroomtoevoer fout | Controleer de stekker of kabel van de gashendel of ze goed zijn bevestigd 2. Koppel de gashendel los, als het probleem nog steeds optreedt neem contact op met uw verkoper. (enkel als deze functie aanwezig is) |
| 07 | Overspannings beveiliging. | 1. Verwijder de batterij. 2. Plaats de batterij opnieuw. 3. Neem contact op met uw verkoper als het probleem zich blijft voordoen. |
| 08 | Fout met het hall-sensorsignaal in de motor. | Neem contact op met uw verkoper |
| 09 | Fout met de motorfasen | Neem contact op met uw verkoper |
| 10 | De temperatuur in de motor heeft zijn maximale beschermingswaarde bereikt. | 1. Schakel het systeem uit en laat de e-bike afkoelen. 2. Neem contact op met uw verkoper als het probleem zich blijft voordoen. |
| 11 | De temperatuursensor in de motor heeft een fout | Neem contact op met uw verkoper |
| 12 | Fout met de current sensor in de controller. | Neem contact op met uw verkoper. |
| 13 | Fout met de temperatuursensor in de batterij. | Neem contact op met uw verkoper. |
| 14 | De beveiligingstemperatuur in de controller heeft zijn maximale beschermingswaarde bereikt. | 1. Schakel het systeem uit en laat de e-bike afkoelen. 2. Neem contact op met uw verkoper als het probleem zich blijft voordoen. |
| 15 | Fout met de temperatuursensor in de controller. | Neem contact op met uw verkoper. |
| 21 | Snelheidssensor fout. | 1. Start het systeem opnieuw op 2. Controleer of de magneet op de spaak is uitgelijnd met de snelheidssensor en dat de afstand tussen 10 mm en 20 mm ligt. 3. Controleer of de connector van de snelheidssensor correct is aangesloten. 4. Neem contact op met uw verkoper als het probleem zich blijft voordoen. |

| Nummer | Definitie | Oplossing |
|--------|-----------------------------------------------------------------|------------------------------------------------------------------------------------------------------------------------------------------------------------------------------------------------------------------------------------|
| 25 | Torque signaal fout. | 1. Controleer of alle verbindingen correct zijn aangesloten. 2. Neem contact op met uw verkoper als het probleem zich blijft voordoen. |
| 26 | Snelheidssignaal van de torque sensor heeft een fout. | 1. Controleer de connector van de snelheidssensor om te controleren of deze correct is aangesloten. 2. Controleer de sensor op tekenen van schade. 3. Neem contact op met uw verkoper als het probleem zich blijft voordoen. |
| 27 | Over current, stroom, van controller. | Neem contact op met uw verkoper. |
| 30 | Communicatie probleem. | 1. Controleer of alle verbindingen correct zijn aangesloten. 2. Neem contact op met uw verkoper als het probleem zich blijft voordoen. |
| 33 | Remsignaal heeft een fout. (Als remsensoren zijn gemonteerd) | 1. Controleer alle connectoren. 2. Neem contact op met uw verkoper als het probleem zich blijft voordoen. |
| 35 | Detectiecircuit voor 15V heeft een fout. | Neem contact op met uw verkoper. |
| 36 | Detectiecircuit op het bedieningspaneel heeft een fout | Neem contact op met uw verkoper |
| 37 | WDT-circuit is defect. | Neem contact op met uw verkoper |
| 41 | De totale spanning van de batterij is te hoog. | Neem contact op met uw verkoper |
| 42 | De totale spanning van de batterij is te laag. | Neem contact op met uw verkoper |
| 43 | Het totale vermogen van de batterijcellen is te hoog | Neem contact op met uw verkoper. |
| 44 | De spanning van de enkele cel is te hoog. | Neem contact op met uw verkoper. |
| 45 | De temperatuur van de batterij is te hoog. | Neem contact op met uw verkoper |
| 46 | De temperatuur van de batterij is te laag. | Neem contact op met uw verkoper. |
| 47 | De SOC van de batterij is te hoog. | Neem contact op met uw verkoper |
| 48 | De SOC van de batterij is te laag. | Neem contact op met uw verkoper |

5.4 Overzicht displayscherm C300S

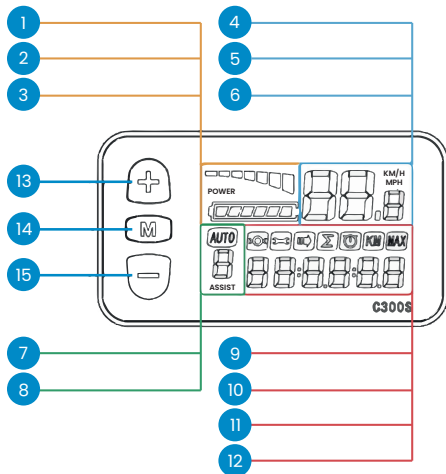

- 1: Batterijmeter
- 2: Voltagemeter
- 3: Slaapstand
- 4: Snelheidsmeter
- 5: KM/H & MPH
- 6: Schermverlichting
- 7: Walk assist
- 8: Ondersteuningstand 1 t/m 5
- 9: Foutmelding
- 10: Rijstand
- 11: Tripmeters / afstandmeters
ODO
TRIP 1
TRIP 2
- 12: Triptijd

Batterijmeter

Batterijniveau; een kader in de vorm van een batterij gevuld met blokjes. Elk blokje in het kader staat in de regel voor ongeveer 15% accucapaciteit. Als de accu (bijna) leeg is zal de omkadering van de batterij op het scherm knippen.

Slaapstand

De slaapstand treedt automatisch in na 5 minuten zonder gebruik.

Snelheidsmeter

Huidige snelheid in km/h (of mp/h).

Ondersteuningstype (PAS/Pedal assistance)

Ondersteuningsstanden – 1 t/m 5

Met behulp van de **+** en **-** knoppen stelt u de ondersteuningsstand naar beneden of naar boven bij.

Walk assist

Wanneer de Walk assist actief is, verschijnt er een icoon met "6km". Deze wordt geactiveerd m.b.v. de **-** knop een aantal seconden in te drukken. Als u de **-** knop weer los laat stopt de zelfrijfunctie ook direct.



Let erop dat u de walkassist NOOIT fietsend gebruikt!

Tripmeters / afstandmeters

De tripmeter laat een aantal zaken zien. Door kort op MODE **M** knop te drukken kunnen deze geraadpleegd worden.

ODO

Overall distance; de totaal afgelegde afstand (kan niet worden gereset / op 0 worden gezet)

Trip 1

Meet de afstand van hoe ver u fietst; wordt bij 500 km automatisch gereset (handmatig te resetten bij menu 1. Zie **"Instellen van het paneel"**)

Trip 2

Toont 30 seconden de laatst afgelegde afstand van de vorige sessie deze wordt automatisch gereset en gaat na de reset de huidige sessie meten

Triptijd

Meet hoe lang u fietst; wordt automatisch gereset nadat het display wordt uitgeschakeld

5.4.1 Inschakelen C300S

- Vergrendel de accu en schakel het elektrisch systeem in door de sleutel helemaal naar rechts ("on") te draaien
- Zet de display aan door de MODE **M** knop 3 seconden ingedrukt te houden
- Kies met de snelheidsversteller de gewenste mate van trapondersteuning door **+** en **-** te gebruiken
- Zodra u trapt schakelt de ondersteuning in
- U onderbreekt de ondersteuning door te stoppen met trappen.



Begin in een lage ondersteuningsstand en een lage versnelling, dit om te zorgen dat u rustig en geleidelijk opstart. Dit is veiliger en zo wordt de accu ook minder belast, waardoor u verder kunt fietsen.

Wat het scherm weergeeft

Als het display aan staat ziet u het volgende: actuele batterij status, actuele snelheid, actuele ondersteuningsstand en de afgelegde afstand. Druk op de MODE **M** knop om te wisselen van weergegeven informatie.

Schermverlichting

Houd **+** 3 seconden ingedrukt. De schermverlichting zal aangaan. Houd **+** nogmaals 3 seconden ingedrukt om de schermverlichting weer uit te schakelen

5.4.2 Indeling display C300S

Druk kort op MODE **M** om te wisselen tussen trip-afstand, triptijd, totaal gereden kilometers en maximaal gereden snelheid.

5.4.3 Accuvermogen op display C300S

Als de accu vol is, zijn alle zes de blokjes van het batterij-icoon vol. Naarmate er blokjes uit het icoon wegvallen neemt het vermogen van de accu af. Als het batterij-icoon knippert is de accu helemaal leeg en dient u de accu op te laden.

5.4.4 Instellingen C300S

Houd de **+** en **-** knop tegelijkertijd drie seconden lang ingedrukt; het display gaat nu naar het instelscherm. U kunt de volgende instellingen doen:

- Tripmeter resetten.
- Maximum snelheid instellen.
- Wieldiameter instellen.
- Instellen km/h of mp/h.
- Rijstand instellen.

Met de MODE **M** knop kunt u naar de volgende instelling gaan. Door de **+** en **-** knop nogmaals gelijktijdig in te drukken sluit het instellingenmenu.

Tripmeter (dagteller) resetten

Stel de reset-functie in voor enkele reis afstand.

Druk kort (<0,5 sec.) op **+** of **-** om "TRIP Reset" te selecteren en druk vervolgens kort op (<0,5 S) **i**. Druk op dit moment kort (<0,5 sec.) **+** of **-** om te schakelen tussen "NEE" en "JA". TRIP Reset is inclusief maximale snelheid (MAXS), gemiddelde snelheid (AVG), enkele reisaafstand (TRIP). Druk na bevestiging kort op (<0,5 sec.) **i** om op



te slaan en terug te gaan naar de "TRIP Reset". Druk twee keer kort op **i** (intervaltijd is minder dan 0,5 s) om de hoofdinterface te verlaten, of selecteer "TERUG" -> "EXIT" om terug te gaan naar de hoofdinterface. De gegevens worden niet automatisch gereset wanneer de e-bike of het display worden uitgeschakeld.

Maximum snelheid instellen

Stel de maximum snelheid omlaag door op **-** te drukken.
Omhoog door op **+** te drukken.



In Nederland geldt de wettelijke eis dat een e-bike ondersteuning mag geven tot 25 km/h. Als u met de e-bike boven de snelheid komt, stopt de trapondersteuning. U kunt dan wel gewoon doorfietsen, maar u krijgt geen ondersteuning meer. Zodra u boven de 25 km/h komt gaat de e-bike niet zwaarder trappen om u onder de 25 km/h te krijgen. Omdat er een vrijlopmotor in dit model zit, trapt u alsof u op een e-bike zit zonder trapondersteuning.

! **Let op!** Dit menu is alleen bedoeld om snelheidsbegrenzing naar beneden bij te stellen. Als u poogt de e-bike op te voeren zijn de consequenties hiervan voor uw eigen verantwoording. Wijzig de technologie van de e-bike op geen enkele wijze. Het op enige wijze behandelen van de e-bike om de prestatie of snelheid te verhogen kan tot wettelijke problemen leiden en/of de e-bike minder veilig maken om op te rijden.

Wieldiameter instellen

Stel de diameter van het wiel in met **+** en **-**.

! **Let op!** Standaardinstelling: 700 c. Hiervan mag niet worden afgeweken omdat het computersysteem dan niet meer afdoende functioneert.

Instellen km/h of mph

Met **+** en **-** kiest u voor kilometer per uur of mijl per uur.

Rijstand instellen

Selecteer met **+** of **-** de gewenste rijstand.

De ondersteuning aan of uit schakelen.

Druk 2 seconden op de MODE **M** knop op het bedieningspaneel links op het stuur. Zodra het scherm uit is, geeft de e-bike ook geen ondersteuning meer.

Wilt u het scherm ingeschakeld hebben maar geen ondersteuning meer? Zet de ondersteuningsstand dan op 0. Het computersysteem meet afstanden en snelheden dan gewoon door.

! **Let op!** Het display schakelt automatisch uit na 5 minuten in een snelheid van 0 km/h.

5.4.5 Foutmeldingen C300S

Het is mogelijk dat u een foutmelding in het display ziet als er in het elektronisch systeem iets mis gaat. De foutmeldingen hebben de volgende codes:

| Nummer | Definitie | Oplossing |
|--------|-----------------------------------------------|------------------------------------------|
| 0 | Normaal | Normale situatie; geen handeling vereist |
| 1 | Kortsluiting in het systeem / onjuist voltage | Neem contact op met een monteur |
| 2 | Fout in trapsensor | Neem contact op met een monteur |
| 3 | Probleem met stroomtoevoer naar de motor | Neem contact op met een monteur |
| 4 | Defect in motorbehuizing | Neem contact op met een monteur |
| 5 | Remprobleem | Neem contact op met een monteur |
| 6 | Laag voltage -> accu is leeg | Laad de accu op |
| 7 | Motorprobleem (slaat af) | Neem contact op met een monteur |
| 8 | Communicatie-error controller | Neem contact op met een monteur |
| 9 | Communicatie-error display | Neem contact op met een monteur |

Neem contact op met een monteur om de foutmelding te verhelpen. Het display gaat pas terug naar de normale stand als het probleem verholpen is. De aandrijving zal tot die tijd niet functioneren.

5.5 Overzicht van functies display C600

- Batterij indicatie
- Snelheidsindicatie, inclusief huidige snelheid, maximum snelheid en gemiddelde snelheid.
- Afstandsindicatie, inclusief indicatie voor enkele routes en totaal gereden afstand.
- Indicatie van walk assist.
- Een aantal instelbare parameters zoals; wiel diameter, snelheidslimiet, batterij instelling, aantal PAS standen, schakelaar voorlicht, automatisch uit gaan.

5.5.1 Weergeven snelheden

Als de display wordt ingeschakeld staat in het midden van het scherm de huidige snelheid.

In Nederland geldt de wettelijke eis dat een elektronische e-bike ondersteuning mag geven tot 25 km/h. Als u met de e-bike boven de snelheid komt, stopt de trapondersteuning. U kunt dan wel gewoon doorfietsen, maar u krijgt geen ondersteuning meer. Zodra u boven de 25 km/h komt gaat de e-bike niet zwaarder trappen om u onder de 25 km/h te krijgen. Omdat er een vrij loopmotor in dit model zit, trapt u alsof u op een e-bike zit zonder trapondersteuning.



5.5.2 Instellen walk assist

Als de display aan staat, druk op de  knop en houd deze ingedrukt om de walk assist functie aan te zetten. De e-bike kan dan automatisch rijden met een constante snelheid van 6km/h. 6km/h wordt op het display weergegeven. Walk assist is alleen te gebruiken wanneer er met de e-bike wordt gelopen.



Let erop dat u de walkassist NOOIT fietsend gebruikt!

5.5.3 Gebruik van de verlichting

Druk kort op  om dit symbool op uw scherm te krijgen. Dit geeft aan dat uw verlichting brandt . Druk kort op  om uw verlichting weer uit te schakelen.

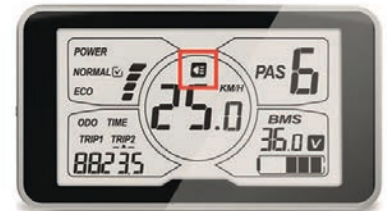

5.5.4 Accu vermogen (afb. 1)

Rechtsonder in het scherm wordt het voltage van de accu weergegeven. Wanneer de batterij voldoende voltage beschikbaar heeft, worden er 5 zwarte blokjes getoond. Op het moment dat er maar 1 blokje wordt weergegeven, betekent dat een lage spanningsindicatie en moet de batterij opgeladen worden.

5.5.5 Afstandsindicatie (afb. 2)

Druk kort op SET om te wisselen tussen de verschillende functies links onderin het scherm

- ODO: totaal gereden afstand.
- Time: totaal gereden tijd.
- Trip A: Afstand enkele trip A.
- Trip B: Afstand enkele trip B.



5.5.7 Foutmeldingen C600

Het is mogelijk dat u een foutmelding in het display ziet als er in het elektronisch systeem iets mis gaat. De foutmeldingen hebben de volgende codes:

| Nummer | Definitie | Oplissing |
|--------|-----------------------------------------------|------------------------------------------|
| 0 | Normaal | Normale situatie; geen handeling vereist |
| 1 | Kortsluiting in het systeem / onjuist voltage | Neem contact op met een monteur |
| 2 | Fout in trapsensor | Neem contact op met een monteur |
| 3 | Probleem met stroomtoevoer naar de motor | Neem contact op met een monteur |
| 4 | Defect in motorbehuizing | Neem contact op met een monteur |
| 5 | Remprobleem | Neem contact op met een monteur |
| 6 | Laag voltage -> accu is leeg | Laad de accu op |
| 7 | Motorprobleem (slaat af) | Neem contact op met een monteur |
| 8 | Communicatie-error controller | Neem contact op met een monteur |
| 9 | Communicatie-error display | Neem contact op met een monteur |

Neem contact op met een monteur om de foutmelding te verhelpen. Het display gaat pas terug naar de normale stand als het probleem verholpen is. De aandrijving zal tot die tijd niet functioneren.

5.6 Overzicht displayscherm C300T

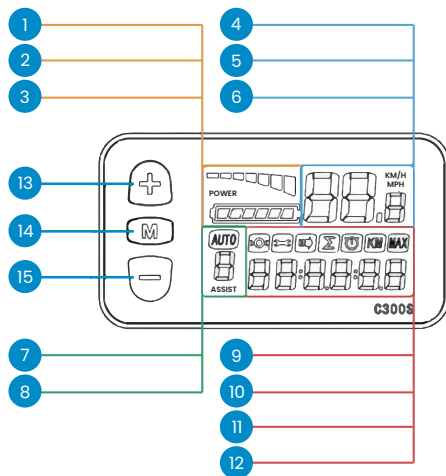

- 1: Batterijmeter
- 2: Voltagemeter
- 3: Slaapstand
- 4: Snelheidsmeter
- 5: KM/H & MPH
- 6: Schermverlichting
- 7: Walk assist
- 8: Ondersteuningstand 1 t/m 5
- 9: Foutmelding
- 10: Rijstand
- 11: Tripmeters / afstandmeters
ODO
TRIP 1
TRIP 2
- 12: Triptijd

Batterijmeter

Batterijniveau; een kader in de vorm van een batterij gevuld met blokjes. Elk blokje in het kader staat in de regel voor ongeveer 15% accucapaciteit. Als de accu (bijna) leeg is zal de omkadering van de batterij op het scherm knippen.

Slaapstand

De slaapstand treedt automatisch in na 5 minuten zonder gebruik.

Snelheidsmeter

Huidige snelheid in km/h (of mp/h).

Ondersteuningstype (PAS/Pedal assistance)

Ondersteuningsstanden – 1 t/m 5

Met behulp van de **+** en **-** knoppen stelt u de ondersteuningsstand naar beneden of naar boven bij.

Walk assist

Wanneer de Walk assist actief is, verschijnt er een icoon met "6km". Deze wordt geactiveerd m.b.v. de **-** knop een aantal seconden in te drukken. Als u de **-** knop weer los laat stopt de zelfrijfunctie ook direct.



Let erop dat u de walkassist NOOIT fietsend gebruikt!

Tripmeters / afstandmeters

De tripmeter laat een aantal zaken zien. Door kort op MODE **M** knop te drukken kunnen deze geraadpleegd worden.

ODO

Overall distance; de totaal afgelegde afstand (kan niet worden gereset / op 0 worden gezet)

Trip 1

Meet de afstand van hoe ver u fietst; wordt bij 500 km automatisch gereset (handmatig te resetten bij menu 1. Zie **"Instellen van het paneel"**)

Trip 2

Toont 30 seconden de laatst afgelegde afstand van de vorige sessie deze wordt automatisch gereset en gaat na de reset de huidige sessie meten

Triptijd

Meet hoe lang u fietst; wordt automatisch gereset nadat het display wordt uitgeschakeld

5.6.1 Inschakelen C300T

- Vergrendel de accu en schakel het elektrisch systeem in door de sleutel helemaal naar rechts ("on") te draaien
- Zet de display aan door de MODE **M** knop 3 seconden ingedrukt te houden
- Kies met de snelheidsversteller de gewenste mate van trapondersteuning door **+** en **-** te gebruiken
- Zodra u trapt schakelt de ondersteuning in
- U onderbreekt de ondersteuning door te stoppen met trappen.



Begin in een lage ondersteuningsstand en een lage versnelling, dit om te zorgen dat u rustig en geleidelijk opstart. Dit is veiliger en zo wordt de accu ook minder belast, waardoor u verder kunt fietsen.

Wat het scherm weergeeft

Als het display aan staat ziet u het volgende: actuele batterij status, actuele snelheid, actuele ondersteuningsstand en de afgelegde afstand. Druk op de MODE **M** knop om te wisselen van weergegeven informatie.

Schermmverlichting

Houd **+** 3 seconden ingedrukt. De schermverlichting zal aangaan. Houd **+** nogmaals 3 seconden ingedrukt om de schermverlichting weer uit te schakelen

5.6.2 Indeling display C300T

Druk kort op MODE **M** om te wisselen tussen trip-afstand, triptijd, totaal gereden kilometers en maximaal gereden snelheid.

5.6.3 Accuvermogen op display C300T

Als de accu vol is, zijn alle zes de blokjes van het batterij-icoon vol. Naarmate er blokjes uit het icoon wegvallen neemt het vermogen van de accu af. Als het batterij-icoon knippert is de accu helemaal leeg en dient u de accu op te laden.

5.6.4 Instellingen C300T

Houd de **+** en **-** knop tegelijkertijd drie seconden lang ingedrukt; het display gaat nu naar het instelscherm. U kunt de volgende instellingen doen:

- Tripmeter resetten.
- Maximum snelheid instellen.
- Wiel diameter instellen.
- Instellen km/h of mp/h.
- Rijstand instellen.

Met de MODE **M** knop kunt u naar de volgende instelling gaan. Door de **+** en **-** knop nogmaals gelijktijdig in te drukken sluit het instellingenmenu.

Tripmeter (dagteller) resetten

Stel de reset-functie in voor enkele reis afstand.

Druk kort (<0,5 sec.) op **+** of **-** om "TRIP Reset" te selecteren en druk vervolgens kort op (<0,5 S) **i**. Druk op dit moment kort (<0,5 sec.) **+** of **-** om te schakelen tussen "NEE" en "JA". TRIP Reset is inclusief maximale snelheid (MAXS), gemiddelde snelheid (AVG), enkele reisafstand (TRIP). Druk na bevestiging kort op (<0,5 sec.) **i** om op



te slaan en terug te gaan naar de "TRIP Reset". Druk twee keer kort op **i** (intervaltijd is minder dan 0,5 s) om de hoofdinterface te verlaten, of selecteer "TERUG" -> "EXIT" om terug te gaan naar de hoofdinterface. De gegevens worden niet automatisch gereset wanneer de e-bike of het display worden uitgeschakeld.

Maximum snelheid instellen

Stel de maximum snelheid omlaag door op **-** te drukken.
Omhoog door op **+** te drukken.



In Nederland geldt de wettelijke eis dat een e-bike ondersteuning mag geven tot 25 km/h. Als u met de e-bike boven de snelheid komt, stopt de trapondersteuning. U kunt dan wel gewoon doorfietsen, maar u krijgt geen ondersteuning meer. Zodra u boven de 25 km/h komt gaat de e-bike niet zwaarder trappen om u onder de 25 km/h te krijgen. Omdat er een vrijlopmotor in dit model zit, trapt u alsof u op een e-bike zit zonder trapondersteuning.

! **Let op!** Dit menu is alleen bedoeld om snelheidsbegrenzing naar beneden bij te stellen. Als u poogt de e-bike op te voeren zijn de consequenties hiervan voor uw eigen verantwoording. Wijzig de technologie van de e-bike op geen enkele wijze. Het op enige wijze behandelen van de e-bike om de prestatie of snelheid te verhogen kan tot wettelijke problemen leiden en/of de e-bike minder veilig maken om op te rijden.

Wieldiameter instellen

Stel de diameter van het wiel in met **+** en **-**.

! **Let op!** Standaardinstelling: 700 c. Hiervan mag niet worden afgeweken omdat het computersysteem dan niet meer afdoende functioneert.

Instellen km/h of mph

Met **+** en **-** kiest u voor kilometer per uur of mijl per uur.

Rijstand instellen

Selecteer met **+** of **-** de gewenste rijstand.

De ondersteuning aan of uit schakelen.

Druk 2 seconden op de MODE **M** knop op het bedieningspaneel links op het stuur. Zodra het scherm uit is, geeft de e-bike ook geen ondersteuning meer.

Wilt u het scherm ingeschakeld hebben maar geen ondersteuning meer? Zet de ondersteuningsstand dan op 0. Het computersysteem meet afstanden en snelheden dan gewoon door.

! **Let op!** Het display schakelt automatisch uit na 5 minuten in een snelheid van 0 km/h.

5.6.5 Foutmeldingen C300T

Het is mogelijk dat u een foutmelding in het display ziet als er in het elektronisch systeem iets mis gaat. De foutmeldingen hebben de volgende codes:

| Nummer | Definitie | Oplossing |
|--------|-----------------------------------------------|------------------------------------------|
| 0 | Normaal | Normale situatie; geen handeling vereist |
| 1 | Kortsluiting in het systeem / onjuist voltage | Neem contact op met een monteur |
| 2 | Fout in trapsensor | Neem contact op met een monteur |
| 3 | Probleem met stroomtoe-voer naar de motor | Neem contact op met een monteur |
| 4 | Defect in motorbehuizing | Neem contact op met een monteur |
| 5 | Remprobleem | Neem contact op met een monteur |
| 6 | Laag voltage -> accu is leeg | Laad de accu op |
| 7 | Motorprobleem (slaat af) | Neem contact op met een monteur |
| 8 | Communicatie-error controller | Neem contact op met een monteur |
| 9 | Communicatie-error display | Neem contact op met een monteur |

Neem contact op met een monteur om de foutmelding te verhelpen. Het display gaat pas terug naar de normale stand als het probleem verholpen is. De aandrijving zal tot die tijd niet functioneren.

5.6.6 Hendel

De C300T kent een aanvullende toets, dit is een hendel onder aan het display. Met deze hendel kun je, om op gang te komen, de hendel kort indrukken. Zo hoef je niet zelf de gehele fiets in beweging te brengen.

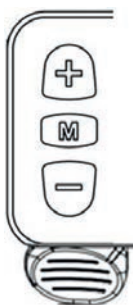

5.6.7 Over de hendel

Onder de bedieningseenheid zit deze hendel. Dit is een aanvulling op de walk-assist, waarbij de motor een impuls geeft tijdens het lopen.

5.7 Overzicht van functies display DP C07

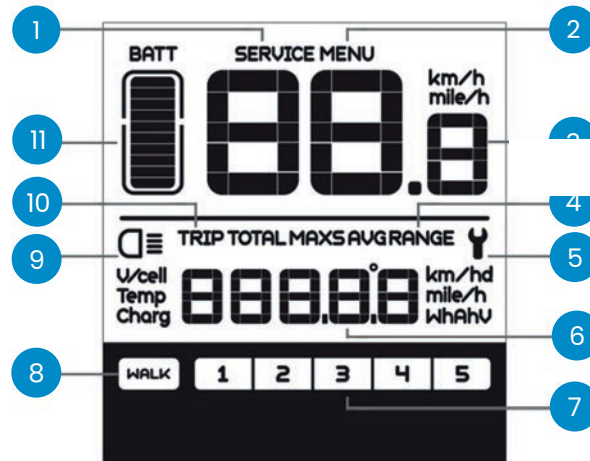

1: Menu

U kunt kiezen tussen verschillende wijzen van weergave. U kunt kiezen tussen verschillende niveaus verlichting van niveau 1 (gedempt) tot niveau 5 (helder).

2: Indicatie snelheid

U kunt kiezen tussen km/u of mijl/u. Beeldscherm voor huidige snelheid (SPEED), maximum snelheid (MAXS) en de gemiddelde snelheid (AVG)

3: Snelheidsmodus

Dit toont de gekozen gemiddelde snelheid (AVG) en de maximale snelheid (MAXS).

5: Foutcode prompt

Als een storing wordt bemerkt, wordt dit symbool weergegeven.



6: Rit afstand indicatie

Dit toont de afgelegde afstand tijdens een enkele rit of de totale afgelegde afstand. (Afhankelijk van de geselecteerde instelling). De maximale afstand is bereikt als 99999 op het beeld verschijnt. De afstand van een enkele rit (TRIP) of de totale afstand (TOTAL) kan weergegeven worden.

7: Ondersteuningsniveau

Dit toont het gekozen niveau van ondersteuning door de motor (1-5).

8: Walk assist

Wanneer de Walk assist actief is, verschijnt er een icoon met "6km". Deze wordt geactiveerd m.b.v. de  knop een aantal seconden in te drukken. Als u de  knop weer los laat stopt de zelfrijfunctie ook direct.



Let erop dat u de zelfrijfunctie NOOIT fietsend gebruikt!

9: Verlichting

De tekens gaan branden zodra de voor- en achterlichten aangezet zijn. Het voorlicht, achterlicht en de beeldscherm verlichting schakelen automatisch in en uit afhankelijk van de licht omstandigheden.

10: Afstand modus

Ofwel de afstand van een enkele rit (TRIP) of de totale afstand (TOTAL) kan weergegeven worden. De maximale afstand is bereikt als 99999 op het beeld verschijnt.

II: Accuvermogen

De laadstatus wordt aangegeven door 10 balkjes. De accu is volledig opgeladen als alle balkjes verlicht zijn op het beeldscherm. Dankzij een optimaliseringsalgoritme is een stabiele weergave van de accustatus gewaarborgd. Het probleem van schommelende indicaties van het accuniveau van veel displays wordt daarmee vermeden.

5.7.1 Overzicht bedieningspaneel DP C07



1: „+“-knop

Schakelt naar een hoger niveau motorondersteuning.

2: „-“-knop

Schakelt naar een lager ondersteuningsniveau.

3: Aan/uit knop verlichting

Bij eenmaal drukken op de knop wordt de verlichting van de e-bike aangezet. Bij tweemaal drukken wordt de verlichting weer uitgeschakeld.

4: Aan/uit knop:

Zet het elektrisch systeem aan en vervolgens weer uit.

5: Weergave modus:



Schakelen tussen de verschillende weergaven en functies.

5.7.2 Aan / uit knop

Druk op de “” knop gedurende 2 seconden. Het beeldscherm en het systeem worden ingeschakeld.

Druk opnieuw op de “” knop gedurende 2 seconden. Het beeldscherm en het systeem worden uitgeschakeld. Na 5 minuten zonder activiteit wordt het systeem automatisch uitgeschakeld.

5.7.3 Selectie van het ondersteuningsniveau

Druk op de “” of “” knop om te wisselen tussen de verschillende ondersteuningsniveaus. Het laagste niveau is niveau 1; het hoogste is niveau 5. Het standaardniveau bij inschakeling is niveau 1. Als er geen nummer wordt aangegeven geeft de motor geen ondersteuning.

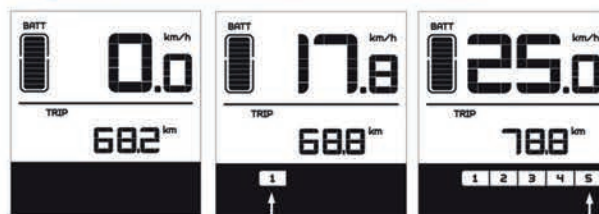

5.7.4 Schakel tussen Afstandsmodus en Snelheidsmodus

Druk kort op de "  " knop om te wisselen tussen afstand en snelheid op het beeldscherm. Eerst wordt de enkele-rit afstand weergegeven (TRIP km) -> dan de totale afgelegde afstand (TOTAL km) -> de maximale bereikte snelheid (MAXS km/u) -> en tenslotte de gemiddelde snelheid (AVG km/u).

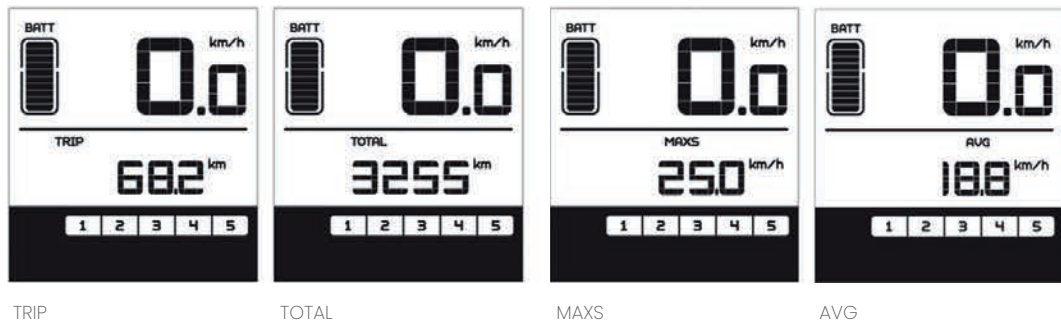

5.7.5 Het aan- en uitzetten van de fietsverlichting en displayverlichting

Druk op de "  " knop gedurende 2 seconden. De beeldscherm verlichting en de verlichting van uw e-bike zijn ingeschakeld. Druk opnieuw op de "  " knop gedurende 2 seconden. De fietsverlichting en de beeldschermverlichting worden allebei uitgeschakeld. Zodra u het beeldscherm in het donker gebruikt, zal de verlichting van uw e-bike ook automatisch ingeschakeld worden. Uitzondering: Als u het licht manueel aangezet heeft, moet u het ook manueel uitschakelen. Het beeldscherm biedt vijf niveaus van felheid.

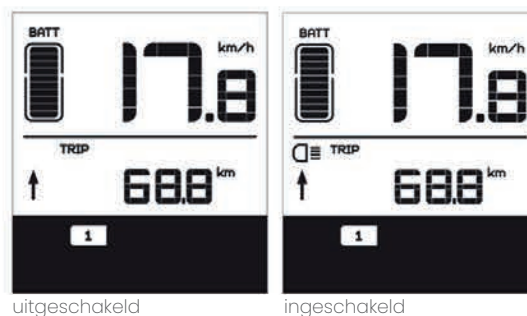



5.7.6 Walk assist



Uw e-bike heeft een fietsondersteuning die uw e-bike voortbeweegt aan een snelheid van 6 km/u. Dit kan u helpen de e-bike op steile hellingen omhoog te duwen.



De modellen met walk assist zijn niet bedoeld om u te helpen bij het rijden of bij het beginnen met rijden op uw e-bike! De motor loopt dan het risico oververhit te raken.

Houd de "  " knop op het bedieningspaneel gedurende 2 seconden ingedrukt. Walk assist is ingeschakeld. "  " verschijnt op het beeldscherm. Zodra u de toets loslaat wordt de walk assist modus uitgeschakeld.



Let erop dat u de zelfrijfunctie NOOIT fietsend gebruikt!

5.7.7 Schakelen tussen motorondersteuning en de trapondersteuning

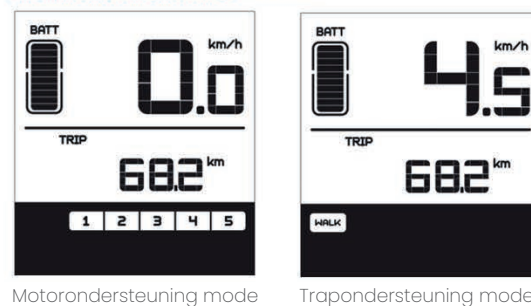

Motorondersteuning mode

Trapondersteuning mode

5.7.8 Indicatie laadstatus

Om zeker te zijn van een optimale prestatie van uw e-bike, controleert u de laadstatus van uw accu voor elke rit. Als het beeldscherm aan staat, geven de 10 LEDs een indicatie. Een bepaald aantal balkjes en de omlijsting van de accu LCD lampjes zullen oplichten om de actuele laadstatus (zie diagram) te tonen. Als alle 10 lampjes uit zijn en het digitale scherm knippert, betekent dit dat u meteen uw accu moet opladen.



| Aantal balkjes | Laadstatus |
|------------------------------|------------------------|
| 10 | $\geq 90 \%$ |
| 9 | $75 \% \leq C < 90 \%$ |
| 8 | $60 \% \leq C < 75 \%$ |
| 7 | $50 \% \leq C < 60 \%$ |
| 6 | $40 \% \leq C < 50 \%$ |
| 5 | $30 \% \leq C < 40 \%$ |
| 4 | $20 \% \leq C < 30 \%$ |
| 3 | $10 \% \leq C < 20 \%$ |
| 2 | $8 \% \leq C < 10 \%$ |
| 1 | $5 \% < C < 8 \%$ |
| het digitale scherm knippert | $\leq 5 \%$ |

5.7.9 Instellingen DP C07



Verander de instellingen NIET terwijl u op de e-bike rijdt!

- Om de modus te activeren om parameter instellingen in te geven, schakelt u het beeldscherm in en drukt u langer dan 0,3 seconden TWEEMAAL op de "i" knop.
- U zit nu in het menu om parameter instellingen in te voeren. Uw instellingen kunnen veranderd worden.

- Om de instellingen te bevestigen, drukt u kort op de "i" knop. Als u dit doet wordt u meteen de volgende instelling getoond en kunt u door uw instellingen bladeren.
- Om te wisselen tussen de verschillende instellingen drukt u kort op de "i" knop.
- Zodra de door u geselecteerde instelling gaat knipperen drukt u op de "+" knop om de parameter waarde te verhogen of op de "-" knop om de parameter waarde te verminderen.
- Als u uiteindelijk uw instelling heeft gekozen kunt u terugkeren naar het hoofdmenu door weer TWEEEMAAL op de "i" knop te drukken voor langer dan 0,3 seconden.
- Als na 10 seconden geen veranderingen in de instellingen zijn gemaakt keert het beeldscherm terug naar de normale bedrijfsinstellingen.

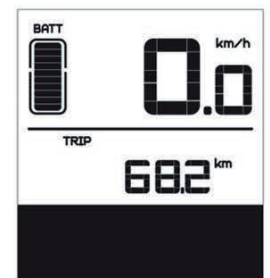

Normale bedrijfsinstellingen

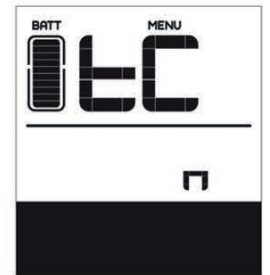

Modus om parameter instellingen in te gaan

5.7.10 De gegevens van een enkele rit resetten

-  Voor deze instellingsmodus verschijnt "tc" op het scherm.
- Om de gegevens van uw laatste enkele rit (TRIP), de maximale snelheid (MAXS) en de gemiddelde snelheid (AVG) te wissen drukt u op de "+" knop ("y" verschijnt op het beeldscherm).
- Als u niet manueel de gegevens van een enkele rit reset, wordt het automatisch gereset als u langer dan 99 uur en 59 minuten afgelegd heeft.

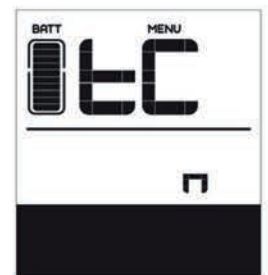

5.7.11 Afstand weergave in kilometers/ mijlen

-  Voor deze instellingsmodus verschijnt "s7" op het scherm.
- Druk op de "+" of "-" knop om te wisselen tussen km/u en mijl/u.

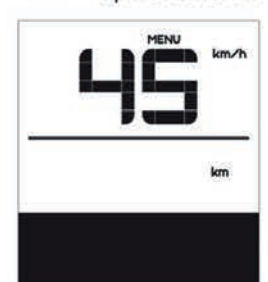

5.7.12 Fietsverlichting sensor, de lichtgevoeligheid instellen

-  Voor deze instellingsmodus verschijnt "blo" op het scherm.
- Selecteer een parameter waarde tussen 0-5 met gebruik van "+" of "-". Als u "0" kiest, wordt de sensor functie uitgeschakeld.
- Hoe lager het getal, des te donkerder moet het zijn voordat de sensor de fietsverlichting automatisch aanzet.

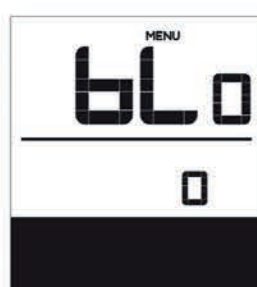

Functie UIT



Laagste niveau

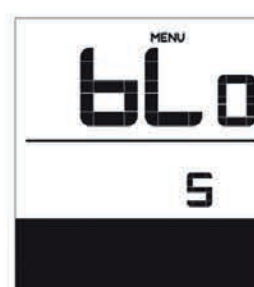

Hoogste niveau

5.7.13 Verlichting helderheid beeldscherm



Bij deze instellingsmodus verschijnt "bLI" op het beeldscherm.

- Selecteer een parameterwaarde tussen 1-5 met gebruik van "+" of "-". 1 is de donkerste achtergrondverlichting, 5 de helderste.



Laagste niveau

Hoogste niveau

5.7.14 Automatische uitschakeling



Bij deze instellingsmodus verschijnt "OFF" op het beeldscherm.

- Selecteer een parameter waarde tussen 1-9 met gebruik van "+" of "-". De nummers verwijzen naar de resterende minuten totdat het elektrisch systeem automatisch uitschakelt.

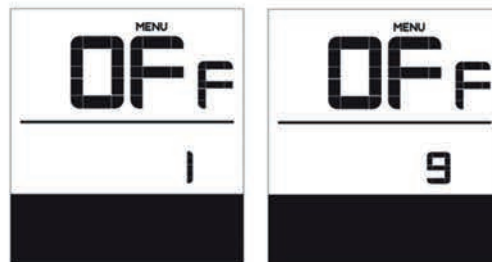

1 minuut (kortste)

9 minuten (langste)

5.7.15 Foutmeldingen DPC 07



Werk zelf niet aan uw e-bike. Om aan de onderdelen van een e-bike te werken heeft u namelijk specialistische kennis, ervaring en gespecialiseerd gereedschap nodig! Breng uw e-bike naar een specialist om de fout te laten verhelpen.

Het beeldscherm geeft het aan als er een storing in uw e-bike is gedetecteerd. Als er een defect wordt bemerkt, verschijnt op het beeldscherm het volgende icoontje . Een van de volgende defecten zal worden weergegeven in het veld waar de snelheid wordt aangegeven. De foutmeldingen hebben de volgende codes:

| Nummer | Definitie | Oplossing |
|--------|--------------------------------------------------------------------|--------------------------------------------------------------------------------------------------|
| 03 | Remmen in werking | Controleer of een remkabel vast zit |
| 07 | Bescherming tegen hoogspanning | Breng uw elektrische e-bike naar uw dealer of naar een specialist om de fout te laten repareren. |
| 08 | Fout in de Hall sensor van de motor | Breng uw elektrische e-bike naar uw dealer of naar een specialist om de fout te laten repareren. |
| 10 | De temperatuur van de motor bereikt de maximale beschermingswaarde | Stop de e-bike voor een pauze |

| Nummer | Definitie | Oplossing |
|--------|-------------------------------------------------------------|--------------------------------------------------------------------------------------------------|
| 12 | Fout met de huidige sensor in de regelaar | Breng uw elektrische e-bike naar uw dealer of naar een specialist om de fout te laten repareren |
| 13 | Fout met de temperatuursensor in de accu | Breng uw elektrische e-bike naar uw dealer of een specialist om de fout te laten repareren |
| 21 | Fout met de sensor die de snelheid van de wielen detecteert | Breng uw elektrische e-bike naar uw dealer of naar een specialist om de fout te laten repareren. |
| 22 | BMS communicatiefout | Breng uw elektrische e-bike naar uw dealer of naar een specialist om de fout te laten repareren. |
| 25 | Torsie sensor torsie signaleringsfout | Breng uw elektrische e-bike naar uw dealer of naar een specialist om de fout te laten repareren. |
| 26 | Torsie sensor snelheid signaleringsfout | Breng uw elektrische e-bike naar uw dealer of naar een specialist om de fout te laten repareren. |
| 30 | Communicatiefout | Breng uw elektrische e-bike naar uw dealer of naar een specialist om de fout te laten repareren. |

Neem contact op met een monteur om de foutmelding te verhelpen. Het display gaat pas terug naar de normale stand als het probleem verholpen is. De aandrijving zal tot die tijd niet functioneren.



Foutcode 10 verschijnt waarschijnlijk op het beeldscherm als de e-bike lange tijd achtereen klimt. Dit geeft aan dat de temperatuur van de motor de beschermingswaarde heeft bereikt. In dit geval moet de gebruiker de e-bike stilzetten en pauzeren. Als de gebruiker de e-bike door laat lopen, zal de motor automatisch de stroomtoevoer beëindigen.



Onjuiste bediening van het aandrijfsysteem en veranderingen aangebracht aan de accu, lader of aandrijving kunnen leiden tot letsel of kostbare schade. In dit geval wijst de fabrikant aansprakelijkheid voor de opgetreden schade af. Veranderingen in het elektrische systeem kunnen strafrechtelijke vervolging tot gevolg hebben. Dit kan het geval zijn als de ondersteunde maximumsnelheid veranderd is.

5.8 Overzicht displayscherm KD716

KD716 display heeft meerdere functies om aan uw fietsbehoefte te voldoen. De functies zijn als volgt:

1. **Intelligente stroomindicatie van accu**
2. **Motorvermogen**
3. **Assist-niveau**
4. **Snelheidsindicatie** (incl. huidige snelheid, maximale snelheid en gemiddelde snelheid)
5. **ODO en TRIP km**
6. **Walk assist**
7. **Reistijd (TRIP)**
8. **Klok**
9. **Achtergrondverlichting aan/uit**
10. **Foutcode-indicatie**
11. **Trapfrequentie**
12. **Verschillende parameterinstellingen**
(bijvoorbeeld wiel diameter, snelheidslimiet, instellingen voor het batterijniveaubalk, instellingen voor mate van ondersteuning, power-on wachtwoordinstellingen, overstroomregelinstantellingen van de controller, enz.)
13. **Standaardinstellingen herstellen**
14. **Funcctie interface**

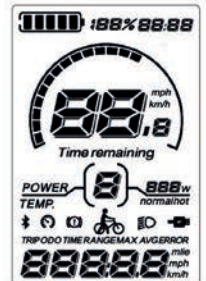

KD716 display



KD716 bedieningspaneel

5.8.1 Het systeem in/uitschakelen

Druk op de aan/uit-knop om het e-bike systeem in te schakelen en stroom voor de controller te leveren. Houd de aan/uit-knop voor 2s ingedrukt om het e-bike systeem uit te schakelen. Het e-bike systeem maakt nu geen gebruik meer van de batterij. Wanneer het E-bike systeem wordt uitgeschakeld, is de lekstroom minder dan 1 μ A.



Wanneer de e-bike langer dan 10 minuten geparkeerd staat, wordt het systeem automatisch uitgeschakeld.

Display interface

Na het inschakelen van het e-bike systeem toont het display standaard de huidige snelheid en reisafstand. Druk op het bedieningspaneel op de "  " knop waarna de volgende rijgegevens getoond worden: Trip Distance (Km) -> ODO (Km) -> Max. snelheid (Km/h) -> Gem. snelheid (Km/h) -> Triptijd (Min.).

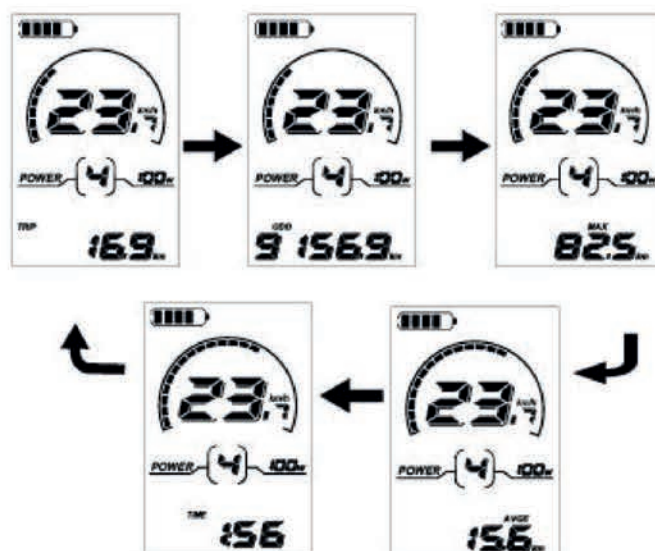

5.8.2 Walk assist aan/uitschakelen

Om de walk assist functie te activeren, drukt u de "⊖" knop op de afstandsbediening in en houdt u deze ingedrukt. Na 2 seconden wordt de e-bike geactiveerd en zal een uniforme snelheid van 6 km/h aanhouden terwijl het scherm "🚲" weergeeft. De walk assist functie wordt uitgeschakeld zodra u de "⊖" knop loslaat. Het e-bike systeem stopt het vermogen onmiddellijk.



De walk assist functie mag alleen gebruikt worden terwijl u naast de e-bike loopt. Gebruik de walk assist nooit terwijl u op de e-bike rijdt!

5.8.3 Achtergrondverlichting in/uitschakelen

Als u de achtergrondverlichting en koplamp van de e-bike wilt inschakelen, houdt u "⊕" voor 2s vast. Wanneer u 's nachts fietst of op een plaats waar er een gebrek aan licht is, kunt u de LCD achtergrondverlichting inschakelen. Houd opnieuw "⊕" voor 2s ingedrukt en de displayverlichting en e-bike koplamp zal worden uitgeschakeld.

5.8.4 Motorondersteuning niveau

Druk op de knop "⊕" of "⊖" om het vermogen van de vermogensassistentie en het motorvermogen te wijzigen, het standaardhulpniveau varieert van niveau "0" tot niveau "5" het aanvangsvermogen is standaard ingesteld op niveau "0". Niveau "1" is het minimum vermogen- niveau "5" het maximale vermogen. Wanneer u "5" bereikt, drukt u nogmaals op de knop "⊕", de interface toont nog steeds "5", en knippert op "5" om het maximum vermogen aan te geven. Wanneer u bij het terugschakelen niveau "0" bereikt en u nogmaals op de knop "⊖" drukt, knippert de "0" om het minimum vermogen aan te geven. De standaardwaarde is niveau "1".

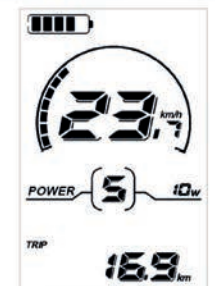
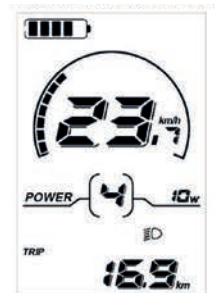

5.8.7 Batterij capaciteit

De vijf batterijbalken vertegenwoordigen de capaciteit van de batterij. De vijf batterijbalken zijn helder wanneer de batterij in volle spanning staat. Wanneer de batterij in lage spanning is, knippert het batterijframe op de frequentie van 1HZ om een melding te geven dat de batterij onmiddellijk moet worden opgeladen.

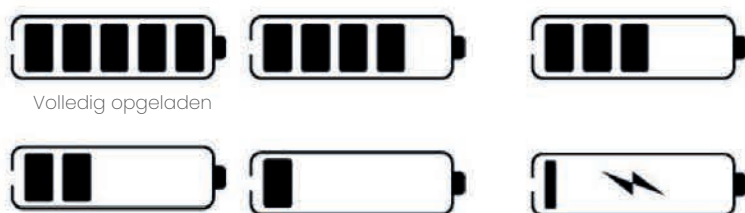

Volledig opgeladen

Batterij leeg (opladen vereist)

5.8.8 Foutcode-indicatie

Wanneer er een fout optreedt in het elektronische besturingssysteem van de e-bike, wordt de bijbehorende foutcode op het display weergegeven. De definities van de codes zijn opgenomen in de foutcode lijst.



Laat het display herstellen wanneer er een foutcode wordt weergegeven. Anders kun je niet normaal op de e-bike rijden.

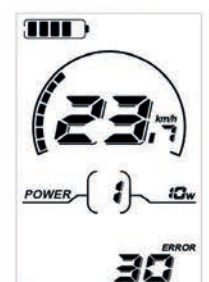

5.8.9 Foutcode lijst

| Nummer | Definitie |
|--------|------------------------------|
| 21 | Stroom afwijking |
| 22 | Versnelling afwijkingen |
| 23 | Afwijking van de motorfase |
| 24 | Motor Hall Signaal afwijking |
| 25 | Rem afwijking |
| 30 | Communicatie afwijking |

5.8.10 Algemene Instellingen KD716

Druk op de knop "  " om het display in te schakelen. In het geval van een geparkeerde e-bike met het display geactiveerd, houd "  " en "  " tegelijkertijd langer dan 2 seconden ingedrukt om algemene instellingen in te voeren.



Verander de instellingen NIET terwijl u op de e-bike rijdt!

Alle instellingen dienen gedaan te worden terwijl de e-bike geparkeerd staat!

5.8.12 Trip Distance Clearance

"TC" staat voor de instelling voor de opklaring van de reisafstand. Als u de reisafstand wilt wissen, drukt u op de knop "  " of "  " om ja of nee te selecteren. "Ja" staat voor het vrijmaken van een enkele rit afstand. "Nee" staat voor het niet vrijmaken van een enkele rit afstand. Als u een gewijzigde instelling wilt opslaan, drukt u op de knop "  " en krijgt u toegang tot instellingen voor achtergrondverlichting.

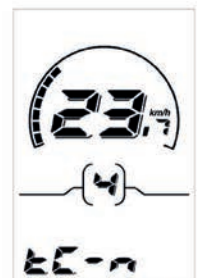

5.8.13 Achtergrondverlichting instellingen

"BL" staat voor achtergrondverlichting-instellingen. Niveau "1" is de laagste helderheid. Niveau "2" is de gemiddelde helderheid. Niveau "3" is de hoogste helderheid. De standaardwaarde is "1". Als u de helderheid van de achtergrondverlichting wilt wijzigen, drukt u op de knop "  " of "  " om te verhogen of te verlagen totdat het gewenste helderheidsniveau wordt weergegeven. Druk op "  " om een gewijzigde instelling op te slaan en vervolgens toegang te krijgen tot de conversie-instellingen van het apparaat.

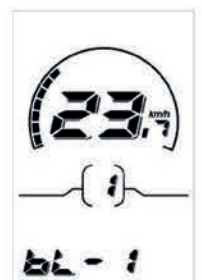

5.8.14 Eenheidsinstellingen KM/Mijlen

"U" staat voor eenheidsinstellingen, "1" is mijl en "2" is kilometer. De standaardwaarde is "2". Als u de eenheid wilt veranderen, drukt u op de knop "  " of "  " om te verhogen of te verlagen totdat het gewenste apparaat wordt weergegeven. Druk op "  " om een gewijzigde instelling op te slaan en vervolgens weer naar de instellingen voor trip distance clearance te gaan. Druk op "  " voor 2s en sluit algemene instellingen.

5.8.15 Algemene parameter instellingen KD716

Om toegang te krijgen tot de interface voor algemene parameterinstellingen, houdt u zowel de "  " als de "  " knop tegelijkertijd in voor 2s om algemene instellingen in te voeren en houdt u zowel de knoppen "  " als "  " voor 2s ingedrukt om algemene parameterinstellingen in te voeren.

5.8.16 Wiel diameter-instellingen

“**Ld**” vertegenwoordigt wiel diameter instellingen. Optionele waarden zijn 16, 18, 20, 22, 24, 26, 700C en 28. De standaardwaarde is 26inch. Druk op “**+**” of “**-**” om de diameter van het wiel te verhogen of te verlagen totdat de gewenste waarde wordt weergegeven. Druk op “**i**” om een gewijzigde instelling op te slaan en toegang te krijgen tot de interface voor snelheidslimiet instellingen.

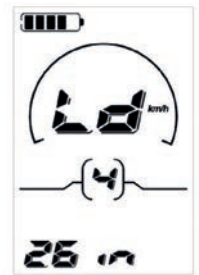

5.8.17 Snelheidslimiet-instellingen

“**LS**” vertegenwoordigt de instellingen voor snelheidslimiet. Wanneer de huidige snelheid meer is dan de maximumsnelheid, wordt het e-bike systeem automatisch uitgeschakeld. Snelheidslimiet varieert van 12Km/h tot 25Km/h. Druk op de “**+**” of “**-**” knop om de maximumsnelheid te verhogen of te verlagen tot de uitgifte van de maximumsnelheid. Houd “**i**” ingedrukt voor 2s en sluit vervolgens algemene parameterinstellingen af.

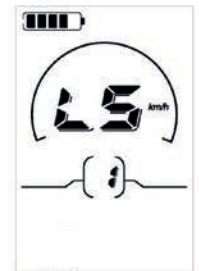

5.8.18 Gepersonaliseerde parameter-instellingen

Gepersonaliseerde parameterinstellingen kunnen aan verschillende vereisten voldoen. Er zijn 8 instelling keuzes: Batterijcapaciteit meter instellingen, Motorondersteuning-niveau Instellingen, Overstroom regeling Instellingen, Motorondersteuning Sensor Instellingen, Snelheid Sensor Instellingen, Schakel Functie-instellingen, Systeeminstellingen en Power-on Wachtwoord instellingen.

Houd de knop “**+**” en “**-**” 2 seconden tegelijk ingedrukt om algemene instellingen in te voeren en nogmaals de knop “**+**” en “**-**” tegelijkertijd indrukken voor 2 seconden om de interface voor gepersonaliseerde parameterinstellingen in te voeren.

Druk op de knop “**+**” of “**-**” om de gepersonaliseerde parameterinstelling items te kiezen en druk vervolgens op “**i**” om te voltooien.

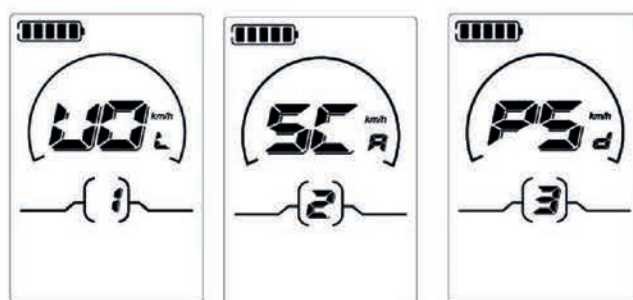

5.8.19 Batterij capaciteit meter-instellingen

“**VOL**” vertegenwoordigt spanningsinstellingen. Elke balk vertegenwoordigt een spanningswaarde. Elk van de 5 waarden moet één voor één worden ingevoerd. VOL 1 is bijvoorbeeld de eerste staafspanningswaarde, de standaardwaarde is 31,5V. Druk op “**+**” of “**-**” om de balkwaarde te verhogen of te verlagen. Druk op de “**i**” om een gewijzigde instelling op te slaan en toegang te krijgen tot de tweede balk. Ook kunt u de waarden op dezelfde manier instellen voor andere balken. Nadat waarden voor 5 balken volledig zijn ingevoerd, drukt u lang op “**i**” om te bevestigen en terug te keren naar het vorige menu.

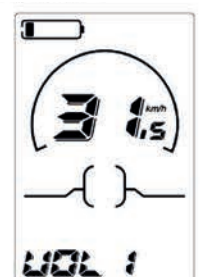

5.8.20 Power Assist niveau-instellingen (optioneel)

Er zijn 8 PAS level modes voor power assist instellingen: 0-3, 1-3, 0-5, 1-5, 0-7, 1-7, 0-9, 1-9. De standaardmodus is 0-5. Druk op “+” / “-” om uw keuze aan te passen totdat de gewenste modus wordt weergegeven. Druk op “i” om de bijbehorende PAS-ratio-instellingenpagina te bevestigen en te openen.



5.8.21 PAS ratio-instellingen

PAS-niveau verhouding instelling kan de snelheid van een bepaald PAS-niveau aanpassen aan de behoeften van verschillende fietsers. Het verhoudingsbereik is bijvoorbeeld 45-55% voor niveau 1. De verhoudingswaarde kan worden gewijzigd en de standaardwaarde is 50%. Druk op UP of DOWN om het aantal te verhogen of te verlagen. Druk op i om de volgende PAS-niveau verhouding instelling te bevestigen en te openen. Niveau 9 is het maximum. Als de gewenste PAS ratio's zijn ingevoerd, drukt u voor langere tijd op i om te bevestigen en terug te keren naar het vorige menu. Raadpleeg voor standaard PAS-niveauratio's de bijgevoegde lijst.

| Level \ PAS level mode | 1 | 2 | 3 | 4 | 5 | 6 | 7 | 8 | 9 |
|------------------------|-----|-----|-----|-----|-----|-----|-----|-----|-----|
| 0-3/1-3 | 50% | 74% | 92% | - | - | - | - | - | - |
| 0-5/1-5 | 50% | 61% | 73% | 85% | 96% | | | | |
| 0-7/1-7 | 40% | 50% | 60% | 70% | 80% | 90% | 95% | | |
| 0-9/1-9 | 25% | 34% | 43% | 52% | 61% | 70% | 79% | 88% | 96% |

5.8.22 Controller overstroom instellingen (optioneel)

“CUR” vertegenwoordigt overstroom-instellingen. CUR-waarde varieert van 7.0A to 22.0A. De standaardwaarde is 15A. Druk op “+” of “-” om de waarde van de stroom te verhogen of te verlagen. Houd “i” ingedrukt voor 2s om te bevestigen en vervolgens terug te keren naar het vorige menu.



5.8.23 PAS sensor instellingen (optioneel)

PAS sensor richtinginstellingen “run-F” betekent “vooruit gaan” “run-b” betekent “achteruit gaan”. De standaardwaarde is “run-F”. Druk op de knop “+” of “-” om F of b te selecteren om de richting van power assist-sensor te wijzigen. Druk op i-knop om te bevestigen en vervolgens toegang te krijgen tot PAS gevoeligheidsinstellingen.



5.8.24 PAS-gevoeligheidsinstellingen

“SCN” vertegenwoordigt PAS-gevoeligheids instellingen. De gevoeligheids waarde varieert van “2” tot “9”. “2” is de verste, “9” is de zwakste. De standaardwaarde is “2”. Druk op “+” of “-” om de gevoeligheidswaarde te kiezen en de PAS-gevoeligheidsinstellingen te wijzigen. Druk op “i” en krijg vervolgens toegang tot de instellingen van de magneetschijf.



5.8.25 Magneethoeveelheid Instellingen

“n” vertegenwoordigt magneetnummers van PAS-schijf. De standaardwaarde is 6. Druk op de “+” of “-” om de hoeveelheid te kiezen voor het wijzigen van magneetnummers van PAS-schijf. Houd “i” voor 2s vast om dit te bevestigen en vervolgens terug te keren naar het vorige menu.



5.8.26 Snelheidssensorinstellingen (optioneel)

“SPS” staat voor snelheidssensorinstellingen. De standaardwaarde is 1. Druk op de “+” of “-” om de hoeveelheid magneetkoppertjes te kiezen (het bereik is van 1 tot 15). Houd “i” voor 2s te bevestigen en vervolgens terug te keren naar het vorige menu.



5.8.27 Versnelling functies (optioneel)

“HL” staat throttle push-assist functie. HL-N betekent dat de pushfunctie voor gashendel wordt uitgeschakeld. HL-y betekent dat de pushfunctie van de gashendelassistent is ingeschakeld. De standaardwaarde is N. Druk op de knop “+” of “-” om Y of N te selecteren om de push-assist-functies van de gashendel in te stellen. Houd “i” voor 2s te bevestigen en vervolgens terug te keren naar het vorige menu. Anders wilt u N selecteren en vervolgens toegang krijgen tot de instelling gaspedaalniveau in- of uitschakelen



5.8.28 Versnelling niveau in-/uitschakelen

“HF-y” betekent dat de gassnelheid wordt beperkt door het huidige PAS-niveau, terwijl “HF-n” betekent dat de gassnelheid niet wordt beperkt door het huidige PAS-niveau. De standaardwaarde is n. Als u y kiest, kan de maximumsnelheid alleen de hoogste snelheid zijn die wordt aangedreven door het huidige PAS-niveau wanneer u het gaspedaal draait. Als u n kiest, wordt de maximumsnelheid niet beperkt door het huidige PAS-niveau dat op het display wordt weergegeven en u de nominale maximumsnelheid direct bereiken wanneer u het gaspedaal verdraait. Druk op “+” of “-” om Y of N in te stellen en druk op “i” om te bevestigen en terug te keren naar het inschakelen/uitschakelen van de instellingsinterface of houd “i” voor 2s vast om terug te keren naar de vorige menu-interface.



5.8.29 Instellingen voor vertragingstijd voor batterijvermogen

“DLY” staat voor vertragingstijd van de batterij. De standaardwaarde is 3s. Druk op de knop “+” of “-” om vertragingstijd 3s, 6s, 12s te kiezen om de instellingen te wijzigen. Druk op “i” om te bevestigen en vervolgens toegang tot de maximale snelheidslimiet instellingen.



5.8.30 Maximale snelheidslimietinstellingen

“MAX SPD” staat voor maximale snelheidslimietinstellingen. De standaardwaarde is 25 Km/h. Druk op de “+” of “-” om de maximale snelheid in te stellen van 12 km/h naar 25 km/h. Druk op de “i” om te bevestigen en krijg vervolgens toegang tot push-assist-instellingen.



De maximale snelheid wordt ingesteld door de display fabrikant.

5.8.31 Instellingen voor het inschakelen/uitschakelen

“PUS” betekent push-assist knop inschakelen / uitschakelen instellingen. Druk op de knop “+” of “-” om Y of N. Y te kiezen terwijl N is uitgeschakeld. Druk op “i” om het te bevestigen. De standaardwaarde is Y.



5.8.32 Drukknop inschakelen/uitschakelen

“SSP” staat voor een langzame opstart. Het bereik is “1-4”, “4” is de langzaamste. De standaardwaarde is “1”. Als u de instellingen voor langzame opstarten wilt wijzigen, drukt u op de knop “+” of “-” om de gewenste waarde te kiezen. Druk op “i” en gaat naar Vertragingstijdinginstellingen voor batterijvermogen. Als alternatief, houd “i” voor 2s ingedrukt om terug te keren naar het vorige menu.



5.8.33 Inschakel wachtwoordinstellingen

Na toegang tot power-on wachtwoord instellingen interface, wordt “P2, 0000” weergegeven op het scherm en het verwijst naar power-on wachtwoord. Een inschakel wachtwoord is een 4-cijferige code. Het standaardwachtwoord is “1212”. Druk op de knop “+” of “-” om de waarden te verhogen of te verlagen en voer het wachtwoord in door op “i” te drukken om cijfers één voor één te bevestigen en vervolgens heb je toegang tot inschakelwachtwoord instellingen inschakelen. Blijf anders nog steeds in de status wachtwoordinvoer.

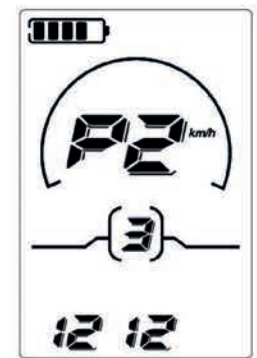

5.8.34 Inschakelwachtwoord aan/uitschakelen

Druk op “+” of “-” en kies Y of N en druk op “i” om te bevestigen. Selecteer Y en druk op “i” om vervolgens toegang tot power-on wachtwoord wijzigen interface te krijgen; druk op N om wachtwoordinstellingen af te sluiten en terug te keren naar het vorige menu. De standaard waarde is N.

- Y is inschakelwachtwoord aan.
- N is inschakelwachtwoord uit.

5.8.35 Power-on wachtwoord wijzigen

Wanneer het scherm P3, 0000 toont, drukt u op “+” of “-” om de waarden te wijzigen en drukt u vervolgens op “i” om cijfers één voor één te bevestigen totdat het nieuwe 4-cijferige wachtwoord is voltooid. Als u het nieuwe inschakelwachtwoord wilt opslaan, houdt u “i” voor 2 s ingedrukt en sluit u de instellingen af. Wanneer u het e-bike-systeem de volgende keer inschakelt, wordt op het display P1,0000 weergegeven, voert u het nieuwe wachtwoord in om aan te zetten.

5.8.36 De instellingen afsluiten KD716

In de interface van instellingen, druk op “i” (minder dan 2 s) is om de invoer te bevestigen en de huidige instellingen op te slaan, terwijl u “i” indrukt (meer dan 2s) om instellingen op te slaan en de huidige instelling af te sluiten. Als u de “-” ingedrukt houdt (meer dan 2 s), moet u de bewerkingen annuleren, maar niet om instellingengegevens op te slaan en de instellingen te gebruiken.



Als er binnen een minuut geen bewerkingen zijn, wordt de interface voor instellingen automatisch afgesloten.

5.8.37 Standaardinstellingen herstellen

"dEF" staat voor het herstellen van standaardinstellingen. De standaardwaarde is N. Om toegang te krijgen tot de standaardinstellingen herstellen, houdt u zowel " + " en " - " voor 2 s ingedrukt en vervolgens toegang tot de selectie-interface om op de " + " en " - " te drukken om "Y" of "N" te kiezen. 'N' betekent het niet herstellen van standaardinstellingen. Y betekent het herstellen van standaardinstellingen. Wanneer u kiest voor "Y", houd " i " voor 2s om standaardinstellingen te herstellen, het scherm toont DEF-00 op hetzelfde moment en keert terug naar de startscherm.

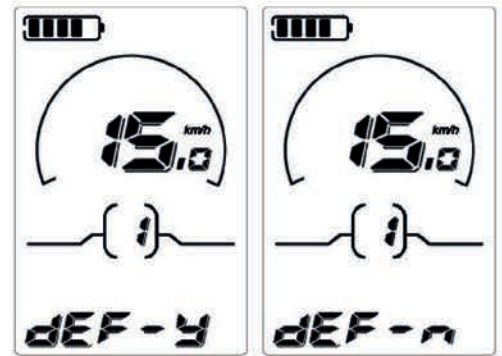

6 Accu



Wij raden aan om de accu de eerste 3 keer te ontladen en dan volledig op te laden.

6.1 Achterdrager accu KE280/HH280

6.1.1 Bediening van het accuslot - achterdrager

Als u de accu aan de e-bike wilt bevestigen, volgt u dan onderstaande stappen:

- Schuif de accu rustig in de accusleuf
- Schakel de accu in met de sleutel, draai de sleutel horizontaal op "on"
- Verwijder de sleutel uit de accu altijd tijdens gebruik, want de sleutel is niet vergrendeld in de "on"-stand
- De accu zelf is wel vergrendeld in de "on"-stand
- Draai de sleutel op "off" om de accu uit te schakelen
- Om het accuslot te ontgrendelen duw de sleutel licht in "push", en draai de sleutel door naar "unlock". Verwijder de sleutel uit het slot. U kunt nu de accu uit de accusleuf halen door de accu achter uit het bagagerek te trekken



6.1.2 Accu uit de e-bike halen - achterdrager

Dit gaat met behulp van de sleutel bij het accuslot.

- Steek de sleutel in het slot linksvoor op de accu en trek de sleutel voorzichtig omhoog
- Verwijder de sleutel uit de accu
- Trek de accu naar achter uit de accusleuf

6.1.3 Accu in de e-bike plaatsen - achterdrager

De accu kunt u onder de bagagedrager in de accusleuf schuiven, zodra u een klik hoort aan het eind zit de accu op de juiste plaats.

6.1.4 Opladen - achterdrager

De accu moet worden opgeladen met de meegeleverde oplader. De accu kan in de e-bike blijven tijdens het opladen, maar hij kan ook uit de e-bike gehaald worden. Opladen gaat via het gewone elektriciteitsnet. In sommige gevallen zult u de accu moeten inschakelen voordat de accu kan worden opgeladen. De laadpoort bevindt zich onder de cover; rood aangegeven op de afbeelding.









6.1.5 Laadstatus en laadcapaciteit

Druk de knop "ⓘ" gedurende 1 seconde in zodat het accu besturingssysteem de laadstatus van de accu kan laten zien op de LEDs gedurende 5 seconden. Houd de knop "ⓘ" ingedrukt gedurende 5 seconden zodat de BMS het vermogen van de accu kan laten zien op de LEDs gedurende 5 seconden. Het accu besturingssysteem zal dan de LED uitschakelen om energie te sparen.

6.1.6 Slaapstand

Om te voorkomen dat de accu-ontlading beschadigd wordt, zet het accu besturingssysteem de accu in slaapstand. In slaapstand wordt om technische redenen geen functie aangegeven. Houd de "ⓘ" knop gedurende 5 seconden ingedrukt om uit de aanhoudende slaapstand te komen.

| Fout | LED Status | SOC |
|-----------------------------------------------------------------------------------|---------------------|--------|
|  | Eerste LED knippert | ≤ 5% |
|  | Een groen lampje | 6–9% |
|  | Twee groene lampjes | 10–29% |
|  | Drie groene lampjes | 30–49% |
|  | Vier groene lampjes | 50–74% |
|  | Vijf groene lampjes | ≥75% |

6.2 Semi geïntegreerde accu Saber/Swordfish

6.2.1 Bediening van het accuslot – Semi geïntegreerd

Als u de accu aan de e-bike wilt bevestigen, volgt u dan onderstaande stappen:

- Plaats de accu rustig in de accusleuf.
- De accu schakelt automatisch in, u hoeft deze niet handmatig te activeren.
- Vergrendel de accu door de sleutel te draaien naar het “lock” symbool.
- Verwijder de sleutel uit de accu altijd tijdens gebruik.
- Om het accuslot te ontgrendelen draait u de sleutel naar “unlock”.
- Verwijder de sleutel na het openen of sluiten uit het slot.

6.2.2 Accu uit de e-bike halen – Semi geïntegreerd

Dit gaat met behulp van de sleutel bij het accuslot.

- Steek de sleutel in het slot linksvoor de accu en draai de sleutel voorzichtig richting het “unlock” symbool.
- Verwijder de sleutel uit de accu.
- Trek de hendel van de accu naar u toe.
- Pak de accu vast met uw andere hand en trek deze eveneens naar u toe.
- U kunt nu de accu nu voorzichtig met beide handen uit de accusleuf halen.

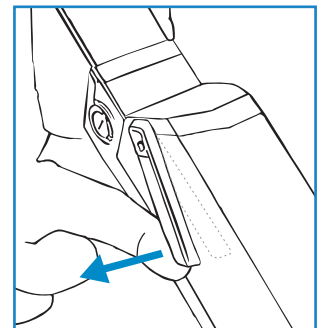

6.2.3 Accu in de e-bike plaatsen – Semi geïntegreerd

De accu kunt u in het middenframe plaatsen. Plaats eerst de onderzijde van de accu op de juiste positie bij de accu aansluiting, breng vervolgens met een zijwaartse beweging de volledig accu in plaats tot u een klik hoort.

6.2.4 Accu opladen – Semi geïntegreerd

De accu moet worden opgeladen met de meegeleverde oplader. De accu kan in de e-bike blijven tijdens het opladen, maar hij kan ook uit de e-bike gehaald worden. Opladen gaat via het gewone elektriciteitsnet. In sommige gevallen zult u de accu moeten inschakelen voordat de accu kan worden opgeladen. De laadpoort bevindt zich aan de rechterzijde van de accu – aan de andere kant zit de hendel voor het ontgrendelen van de accu.

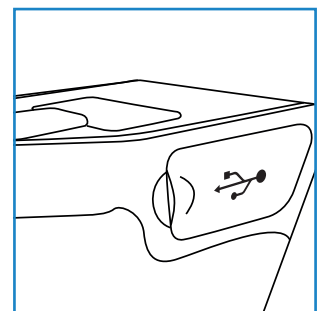

6.3 Volledig geïntegreerde accu TM40/TM50/TM70

6.3.1 Bediening van het accuslot – volledig geïntegreerd

Als u de accu aan de e-bike wilt bevestigen, volgt u dan onderstaande stappen:

- Plaats de accu rustig in de accusleuf in het middenframe.
- De accu schakelt automatisch in, u hoeft deze niet handmatig te activeren.
- Vergrendel de accu door de sleutel te draaien naar het "lock" symbool.
- Verwijder de sleutel uit de accu altijd tijdens gebruik.
- Om het accuslot te ontgrendelen draait u de sleutel naar "unlock".
- Verwijder de sleutel na het openen of sluiten uit het slot.

6.3.2 Accu uit de e-bike halen – volledig geïntegreerd

Dit gaat met behulp van de sleutel bij het accuslot.

- Steek de sleutel in het slot linksvoor de accu en draai de sleutel voorzichtig richting het "unlock" symbool.
- Verwijder de sleutel uit de accu.
- Trek de accu in het verlengde van het frame naar voren.
- U kunt nu de accu nu voorzichtig met beide handen uit de accusleuf halen.

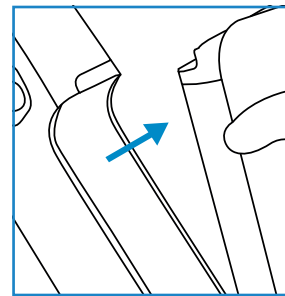
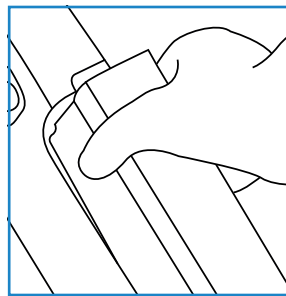
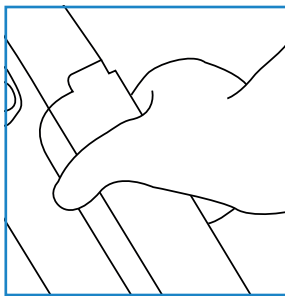

6.3.3 Accu in de e-bike plaatsen – volledig geïntegreerd

De accu kunt u in het middenframe plaatsen. Plaats eerst de onderzijde van de accu op de juiste positie bij de accu aansluiting, breng de accu met een neerwaartse beweging op zijn plaats tot u een klik hoort.

6.3.4 Accu opladen – volledig geïntegreerd

De accu moet worden opgeladen met de meegeleverde oplader. De accu kan in de e-bike blijven tijdens het opladen, maar hij kan ook uit de e-bike gehaald worden. Opladen gaat via het gewone elektriciteitsnet. In sommige gevallen zult u de accu moeten inschakelen voordat de accu kan worden opgeladen. De laadpoort bevindt zich op het onderste deel van de accu.

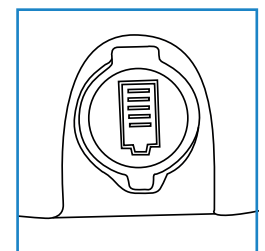

6.4 Belangrijke informatie over de accu

- De vier LED-lampjes geven de status van de accu bij benadering weer in de regel staat één lampje voor 25% accucapaciteit
- Druk op "power" om status op te vragen. Dit is alleen mogelijk wanneer accu is ingeschakeld.
- Als er maar één lampje brandt, is het aangeraden de accu op te laden
- Leg de accu niet in de volle zon
- Laad de accu minimaal eens per 2 maanden op wanneer die niet wordt gebruikt

- De accu kan op elk moment opgeladen worden. De accu degradeert niet in sterkere mate wanneer hij bijvoorbeeld halfvol of driekwartvol is en wordt opgeladen in verhouding tot wanneer deze helemaal leeg is.
- Laat de accu niet geheel leeglopen
- Bij (extreme) kou zal de accu minder efficiënt functioneren dan bij temperaturen rond de 10-20 °C (-> minder hoge actieradius; kan oplopen tot minus 30%). Dit geldt ook voor het laden: het laadproces zal langer duren.

6.5 Algemene informatie over het opladen

Het duurt in de regel ongeveer 4-6 uur voordat de accu van 0% tot 100% volledig is opgeladen. Dit kan soms langer zijn; bijvoorbeeld wanneer de accu nieuw is of als de ruimte waarin de accu wordt opgeladen kouder dan 15 °C is. Kamertemperatuur (rond de 21 °C) is een goede omgevingstemperatuur voor de accu tijdens het laden. Op de lader zit een LED-lampje. Het lampje kleurt rood wanneer de accu oplaadt en het lampje wordt groen zodra de accu volledig is opgeladen. De lader stopt dan met laden, dus in principe hoeft de lader niet direct uit het stopcontact gehaald te worden.



Let op: wanneer de alle LED-lampjes op de accu branden betekent dit niet direct dat de accu vol is. Dus pas wanneer het lampje op de lader groen is, is de accu volledig opgeladen.

6.6 Algemene informatie over accu actieradius

Uw actieradius is moeilijk exact vast te stellen, omdat deze door diverse factoren wordt beïnvloed:

- Mate van trapondersteuning
- Uw eigen trapkracht
- Gewicht van de berijder
- Bandenspanning
- Gewicht van de bagage
- Weg- en weersomstandigheden

Globaal geldt een actieradius van:

- 17.4 Ah (628Wh) : 120 – 150 km
- 15.6 Ah (562Wh) : 100 – 130 km
- 13.0 Ah (468Wh) : 80 – 100 km
- 10.4 Ah (374Wh) : 60 – 80 km

6.7 Veiligheidsinstructies

Risico op brand of ontploffing als de batterij wordt gebruikt met een incompatibel systeem.

De batterij niet openen, uit elkaar halen of doorboren vanwege kortsluiting, brand of ontploffing. In geval van vallen, schokken of soortgelijke gebeurtenissen, mag u de batterij niet langer gebruiken en onmiddellijk terugkeren voor onderzoek. Gebruik alleen de originele lader zoals bij de batterij geleverd vanwege het risico op brand of een explosie. Verwijdering van gebruikte batterijen moet volgens de lokale voorschriften gebeuren. Lees voor gebruik zorgvuldig de handleiding.



De batterij moet altijd buiten het bereik van kinderen worden gehouden.

Sta niet toe dat kinderen de batterij uit de e-bike of de lader halen, of ermee spelen.



Raak een lekkende batterij niet aan.

Lekkende elektrolyten kunnen huidproblemen veroorzaken. Als accuzuur in contact komt met de ogen, wrijf ze dan niet uit. Was uw ogen onmiddellijk met schoon water.

Neem contact op met het ziekenhuis voor verdere behandeling!



Defecte batterijen zullen oververhitting, rookvorming of verbranding veroorzaken.

Als de batterij heet aanvoelt, lekt of vreemd ruikt verwijder deze dan onmiddellijk.



Demonteer de accu niet.

De accu bevat beschermende onderdelen en krijgt interne kortsluiting om gevaar te vermijden. Verkeerde behandeling, zoals onjuiste demontage, kan de beschermende functies vernietigen en leiden tot oververhitting, rookvorming, vervorming of brand.



Sluit de accu niet opzettelijk kort.

Raak de plus- en de minpool niet aan en verbind deze niet met metaal. Laat de accu tijdens opslag of gebruik niet in contact komen met metalen onderdelen. Als de accu kortsluiting krijgt, loopt er een sterkere stroom door die leidt tot schade, oververhitting, rookvorming, vervorming of brand.



Verwarm of verbrand de accu niet.

Verwarming of verbranding van de accu zorgt ervoor dat de geïsoleerde onderdelen in de accu smelten, hun beschermende functie verliezen of dat de elektrode ontbrandt of oververhit raakt. Dit kan ertoe leiden dat de accu zelf oververhit raakt, gaat roken, vervormt of in brand vliegt.



Houd de accu tijdens gebruik uit de buurt van warmtebronnen.

Gebruik de accu niet in de buurt van een vuur of fornuis of bij meer dan 60 °C, aangezien oververhitting kan leiden tot kortsluiting in de accu, waardoor deze oververhit raakt, gaat roken, vervormt of in brand vliegt.



Vermijd opladen in de buurt van open vuur of in direct zonlicht.

Hierdoor kan de interne beschermingsfunctie kortsluiten, wat kan leiden tot ongewone chemische reacties of gebreken met als gevolg oververhitting, rookvorming, vervorming of brand.



Beschadig de accu niet.

Laat de accu niet vallen, want dit kan oververhitting, vervorming, rookvorming of brand veroorzaken en gevaar opleveren voor de gebruiker.



Las niet direct op de accu.

Elke toepassing van warmte veroorzaakt dat de geïsoleerde onderdelen in de accu smelten, wat invloed heeft op de beschermingsfunctie en levensduur, doordat hij oververhit raakt, vervormt, gaat roken of in brand vliegt.



Laad de accu niet rechtstreeks op in een stopcontact of sigarettenaansteker in de auto.

Hoge spanning en sterkere stroom beschadigen de accu en verkorten zijn levensduur, doordat hij overhit raakt, vervormt, gaat roken of in brand vliegt.

6.8 Opslag van de accu

Wanneer u de e-bike langdurig niet gebruikt, verwijder dan de accu, laad deze op (60-80%) en berg hem apart op in een vorstvrije, droge ruimte.

- Vermijd direct zonlicht. Dit kan leiden tot oververhitting, vervorming, scheuren, slechtere prestaties en een kortere levensduur van de batterij.
- Om diepontlading te voorkomen, gaat de batterij na een bepaalde tijd in de slaapstand.

- De juiste opslagtemperatuur voor uw accu ligt tussen de 15°C en 35°C. Vermijd temperaturen onder of boven de toegestane opslagtemperatuur om beschadiging te voorkomen. Realiseer u dat temperaturen van rond de 45 ° C veel voorkomen in de buurt van kachels, in direct zonlicht of in het interieur van oververhitte voertuigen.
- Wanneer u de batterij voor een lange periode opbergt, moet u ervoor zorgen dat deze ten minste de helft van de capaciteit heeft en laad hem drie maanden later opnieuw op. Wikkel het niet in met geleidende materialen, omdat dit schade veroorzaakt door direct contact tussen het metaal en de batterij.



Als u merkt dat de accu warm wordt tijdens gebruik, opladen of opslag, een sterke geur verspreidt, van uiterlijk verandert of iets anders ongewoons, staak dan het gebruik van de accu en laat deze controleren door een dealer voor dat u hem opnieuw gebruikt.

De levensduur van de accu is afhankelijk van verschillende factoren:

- Het aantal laadbeurten (ongeveer 500 laadcyclussen).
- De leeftijd van de accu.
- De opslagomstandigheden.
- Uiteraard gaat de batterij ook achteruit en verliest hij vermogen als u de accu niet gebruikt.

De levensduur van de accu kan beïnvloed worden met de volgende maatregelen:

- Laad uw accu na elke rit op, zelfs als deze maar kort zijn. Lithium-ionaccu's hebben geen geheugeneffect.
- Vermijd rijden in hoge versnellingen met een hoog ondersteuningsniveau.

6.9 Slijtage van de accu



Bij het toenemen van de levensduur gaat de capaciteit van de accu langzaam achteruit. Dit vermindert ook de actieradius van uw e-bike met motorondersteuning. Dit is geen gebrek.

6.10 Storingen accu

| Fout omschrijving | Oorzaak | Oplossing |
|-----------------------------------------------------------------|-------------------------------------------------------------|----------------------------------------------------------------------------------------|
| Het beeldscherm van de bediening licht niet op. | De netstekker is niet juist verbonden aan de stroomtoevoer. | Controleer alle verbindingen en of de oplader juist verbonden is aan de stroomtoevoer. |
| Het indicatielampje van de oplader licht niet op. | De accu kan een storing hebben. | Neem contact op met uw dealer. |
| Het indicatielampje van de oplader brandt niet aanhoudend rood. | De accu kan een storing hebben. | Neem contact op met uw dealer. |

6.11 Accu specs

| Accu | | | | | | |
|-----------------|-----------------------------|---------|------------------------------|-------------------------|--------------------------|--|
| Type | Soort / positie | Voltage | Vermogen (Ah) | Capaciteiten (Wh) | Buitentemperaturen (C) * | |
| KE280/HH280 | Achterdrager accu | 36 | 10.4, 13.0, 15.6, 16.8 | 374, 468, 562, 605 | -10/+35 | |
| Saber/Swordfish | Semi geïntegreerde accu | 36 | 16.8 | 605 | -10/+35 | |
| TM40/TM50/TM70 | Volledig geïntegreerde accu | 36 | 14.5, 17.5, 18.2, 22.4, 24.5 | 500, 628, 655, 806, 882 | -10/+35 | |

| Motor | | | | | | |
|-----------------|------------------|----------------|-----------------|------------------|----------------------|--------------------------|
| Type | Soort / Positie | Voltage (Volt) | Vermogen (Watt) | Max. koppel (Nm) | Max. snelheid (km/h) | Buitentemperaturen (C) * |
| M200 / Kreutzer | Middenmotor | 36 | 250 | 65 | 25 | -20/+40 |
| M400 / Kreutzer | Middenmotor | 36 | 250 | 80 | 25 | -20/+40 |
| M420 / Kreutzer | Middenmotor | 36 | 250 | 80 | 25 | -20/+40 |
| Bafang R | Naafmotor / voor | 36 | 250 | 40 | 25 | -20/+40 |
| Bafang D / 02 | Naafmotor / voor | 36 | 250 | 40 | 25 | -20/+40 |

7 Oplader



De oplader is speciaal bedoeld voor het opladen van lithium-ionaccu's. Hij is voorzien van een geïntegreerde zekering en beveiliging tegen overladen.

7.1 Bedieningsinstructies



Lees voor gebruik de gebruiksaanwijzing van de oplader en het etiket op de oplader.



Om het risico van een elektrische schok te minimaliseren, mag u het oplaadapparaat nooit openen. Onderhoudswerkzaamheden mogen alleen door gekwalificeerd personeel worden uitgevoerd. Zorg ervoor dat u de informatie over uw batterijlader leest voordat u de batterij ooit oplaadt! Ontkoppel de lader voordat u de batterij uit de oplader verwijdert. Er kunnen brandbare gassen uitlekken. Voorkom vlammen en vonken.



Houd de oplader uit de buurt van kinderen en dieren. Kleine kinderen en dieren zouden de kabel kunnen beschadigen als ze ermee spelen. Dit kan leiden tot een elektrische schok, storing of brand.

- De oplader mag niet gebruikt worden door kinderen of personen met beperkte fysieke, zintuiglijke of mentale vermogens, tenzij ze onder toezicht staan van een verantwoordelijke volwassene.
- Zorg dat de oplader schoon is. Er bestaat een risico op een elektrische schok.
- Gebruik de oplader niet op vochtige of stoffige plekken.
- Vermijd direct zonlicht.
- Haal de stekker van de oplader uit het stopcontact als u deze niet gebruikt.
- Gebruik alleen de bij de e-bike meegeleverde oplader of een van dezelfde fabrikant.
- Dek de oplader niet af als deze in gebruik is. Dan kan er immers kortsluiting ontstaan of brand uitbreken.
- Haal eerst de stekker uit het stopcontact voordat u de oplader reinigt.
- Als het laden langer duurt dan vermeld in de tabel met specificaties, stop dan het opladen.
- Haal de accu na het opladen uit de laderen haal de stekker van de oplader uit het stopcontact.

8 Aandrijfeenheid

8.1 Midden-aandrijf motor

 Uw e-bike is uitgerust met een mid-aandrijf motor. De voedingseenheid bevindt zich boven de onderste beugel.

De motor rijdt vooruit zodra u het pedaal omlaag drukt. Het niveau van elektrische ondersteuning varieert afhankelijk van de instellingen. De aandrijfeenheid slaat af zodra u bent gestopt met trappen of de maximum snelheid bereikt heeft (E-bike: 25 km/uur). De ondersteuning wordt automatisch opnieuw geactiveerd zodra de snelheid onder de maximum ondersteuning snelheid komt en u opnieuw druk op de pedalen uitoefent.



Houd er rekening mee dat de motor van uw e-bike warm kan worden tijdens lange hellingen omhoog. Raak de motor niet aan, omdat u zich kunt branden.



Merk op dat als het wegdek en de steunbeugel glad zijn (bijvoorbeeld als gevolg van regen, sneeuw, zand), er een risico bestaat dat het aandrijf wiel van uw e-bike kan draaien en slippen.

8.2 Naafmotor

De voorwielmotor met interne rotor is compatibel met een rollerbrake en heeft een nominaal vermogen van 250 W. Dankzij het ontwerp met interne rotor en een hoge reductieverhouding (1:11) kan het vermogen van de motor gemakkelijk vrijkomen. Klein van formaat, licht van gewicht, zeer efficiënt en soepel en stil werkend maken deze motor geschikt voor stads e-bikes.



Houd er rekening mee dat de motor van uw e-bike kan opwarmen tijdens lange bergopwaartse tochten. Raak de motor niet aan, u kunt zich verbranden.



De motor wordt geactiveerd zodra u het pedaal naar beneden duwt. De mate van ondersteuning hangt af van op de instellingen op de besturingseenheid. Zodra u stopt met trappen tijdens het rijden, of wanneer u de maximale snelheid bereikt hebt, zal de aandrijving stoppen met ondersteuning. De ondersteuning wordt automatisch hervat zodra de snelheid onder de maximale ondersteuningssnelheid komt en u opnieuw druk aanbrengt op het pedaal.



Houd er rekening mee dat als het wegdek glad is (bijv. door regenen, sneeuw, zand), bestaat het risico dat de wielen van uw e-bike kunnen gaan glijden. Pas uw rijstijl en snelheid altijd aan naar de omstandigheden, gebruik uw gezond verstand.

9 ONDERHOUD



Schakel de elektrische motor uit en verwijder de accu voordat u werkzaamheden uitvoert aan uw e-bike. Wanneer u dit niet doet, kan dit leiden tot ernstig letsel en/of een elektrische schok.



Houd alle onderdelen van het elektrisch systeem schoon. Maak voorzichtig schoon met een vochtige, natte doek. De onderdelen mogen niet ondergedompeld worden in water of schoongemaakt met een waterstraal of stoomstraal. Als de onderdelen niet meer functioneren, neemt u contact op met uw dealer.



Maak de e-bike niet schoon met een stoomstraal, hogedrukreiniger of waterslang. Water kan doorsijpelen in de elektrische onderdelen of aandrijving en de apparatuur stuk maken.



De frequentie van het onderhoud hangt af van de rijomstandigheden. Reinig de ketting of riem regelmatig met een geschikte reiniger.



Gebruik nooit alkalische of zure reinigingsproducten om roest te verwijderen. Gebruik van dergelijke reinigingsmiddelen kan de ketting beschadigen, met mogelijk ernstig letsel tot gevolg.



Laat onderhoud, reparaties en herstelwerk uitsluitend uitvoeren door gekwalificeerd personeel en alleen met originele onderdelen. In geval van een platte band of een ander technisch probleem laat u uw dealer de reparaties uitvoeren

10 BEREIK VAN UW E-BIKE



Het is het beste om de accu op te laden als het warm is en hem te plaatsen vlak voor u vertrekt.

Gegevens over de actieradius zijn gebaseerd op optimale omstandigheden. De volgende factoren kunnen de actieradius beïnvloeden:

- Mate van ondersteuning: Hoe hoger de gebruikte ondersteuning, hoe meer energieverbruik en hoe kleiner de actieradius.
- Rijstijl: Met een optimaal gebruik van de versnellingen kunt u energie besparen.
- In de lagere versnellingen heeft u minder vermogen nodig, minder ondersteuning en verbruikt uw e-bike minder energie.
- Omgevingstemperatuur: Accu's ontladen sneller bij een lage buitentemperatuur en krijgen daardoor een kleine actieradius.
- Terrein: In heuvelachtig terrein is meer energie nodig, waardoor de actieradius afneemt.
- Weer en gewicht voertuig: Naast de omgevingstemperatuur heeft ook de wind invloed op de actieradius. Bij harde tegenwind is meer vermogen nodig voor het rijden. Bagage enz. verhoogt het gewicht, waardoor meer kracht nodig is.
- Technische toestand van uw e-bike: Door te zachte banden stijgt de rijweerstand, vooral als u over een glad oppervlak rijdt, zoals asfalt. De actieradius van uw e-bike kan afnemen door een aanlopende rem of een slecht onderhouden ketting.
- Laadstatus van de accu: De laadstatus geeft aan hoeveel elektrische energie is opgeslagen in de accu op een bepaald moment. Meer energie betekent een grote actieradius.

11 VERVOER VAN DE E-BIKE



Verwijder de accu van de e-bike voor het vervoer, en vervoer deze apart.

De accu wordt niet beschouwd als gevaarlijk materiaal als het wordt vervoerd om de e-bike te kunnen laten werken. De accu wordt gevaarlijk materiaal als het op enige andere wijze wordt vervoerd. In dit geval moet u de toepasselijke richtlijnen opvolgen.



Verzend de accu nooit zelf. Accu's worden beschouwd als gevaarlijke materialen. Verzend de accu van uw e-bike alleen via uw gespecialiseerde dealer. De accu kan vlam vatten of exploderen onder bepaalde omstandigheden.

11.1 Met de auto

U kunt uw e-bike met de auto vervoeren zoals u normaal een e-bike vervoert. Voordat u de e-bike vervoert, verwijdert u de accu en vervoert deze afzonderlijk. Het gewicht van de e-bike vereist een steviger rek. Pas altijd uw rijgedrag aan aan de lading die u op de drager heeft.



Advies: gebruik een hoes tijdens het transport om de e-bike te beschermen. Zorg dat o.a. dat motor, display en accuaansluitingen bedekt zijn om eventuele vochtschade tijdens transport te voorkomen. Transportschade valt buiten de garantie.

11.2 Per trein

Dezelfde regelgeving als voor het transport van een e-bike is van toepassing. Voordat u gebruik maakt van openbaar vervoer dient u op de hoogte te zijn van welke bussen en treinen u kunt nemen. Het is het beste om de accu van de e-bike te halen voordat u gebruik maakt van openbaar vervoer.

12 TIPS VOOR BESCHERMING VAN HET MILIEU / AFVAL

Algemeen schoonmaken en onderhoud: Houd rekening met het milieu als u onderhoud pleegt aan uw e-bike of deze schoonmaakt. Waar mogelijk moet u verzorgende en reinigende producten gebruiken die biologisch afbreekbaar zijn. Let erop dat geen schoonmaakmiddelen via de riolering afgevoerd worden.

12.1 Accu's voor de e-bike

Accu's van e-bikes moeten behandeld worden als gevaarlijke producten en moeten daarom voorzien zijn van verplichte speciale labels. Ze moeten afgevoerd worden door gespecialiseerde verkopers of fabrikanten.

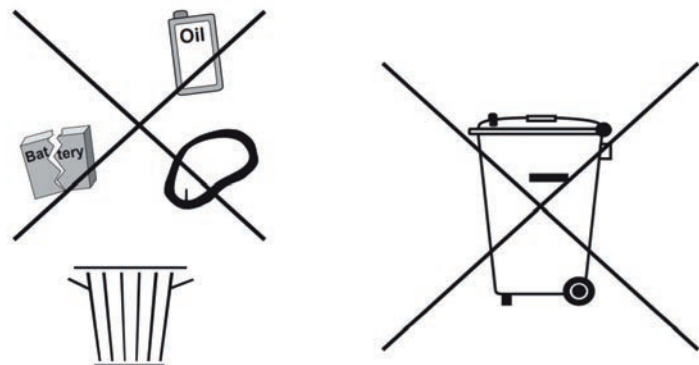

Juridische kennisgeving

© Timyo B.V. Alle rechten voorbehouden.

Timyo B.V. verklaart dat dit apparaat voldoet aan de essentiële vereisten en andere relevante bepalingen van de Machine Richtlijn.



Stepvelden 1
4704 RM Roosendaal
+31 165 224612

info@timyocycle.com
www.timyocycle.com