

***HANDLEIDING
NEDERLANDS***

1.	ALGEMEEN	1
1.1	Welkom	1
1.2	Gebruik van de handleiding	1
1.3	Service en technische ondersteuning	1
2	VEILIGHEID	2
2.1	EnergyPak-accu en oplader	2
2.2	Bagagedrager	2
2.3	Gebruik van de fiets	2
2.4	Transport	2
3	OVERZICHT E-ONDERDELEN	3
3.1	Uitleg	3
3.2	EnergyPak en oplader	4
3.2.1	<i>Overzicht</i>	4
3.2.2	<i>Algemene opmerkingen</i>	4
3.2.3	<i>Nieuw EnergyPak</i>	5
3.2.4	<i>Opladen</i>	5
3.2.5	<i>Gebruik</i>	8
3.2.6	<i>Opslag</i>	8
3.3	SyncDrive	9
3.4	RideControl	9
3.4.1	<i>Overzicht</i>	9
3.4.2	<i>Instellingen</i>	10
3.4.3	<i>Instellingen resetten</i>	13
3.4.4	<i>Schakelen (km/h - mph)</i>	13
3.4.5	<i>Positie verstellen</i>	13
4	GEBRUIK VAN DE FIETS	14
4.1	Onderhoud	14
4.2	Actieradius	15
4.3	Aanbevelingen voor schakelen	15
4.4	Sleutels	15
5	PROBLEMEN OPLOSSEN	16
5.1	Foutindicator	16
5.2	EVO-display	16
5.3	Charge-display	16
6	VEELGESTELDE VRAGEN	17
6.1	RideControl - display	17
6.2	EnergyPak	17
6.3	SyncDrive-motor	18
6.4	Overig	18
7	JURIDISCHE DOCUMENTATIE	19
7.1	Garantie	19
7.2	Uitsluitingen	20
7.3	Conformiteit	20

1. ALGEMEEN

1.1 WELKOM

Welkom en gefeliciteerd met de aankoop van uw nieuwe Giant e-bike. Fietsplezier ligt binnen handbereik!

Ride Life, Ride Giant

Niets maakt ons gelukkiger dan mensen te zien fietsen. Al sinds 1972 maakt Giant kwaliteitsfietsen voor elk denkbaar terrein en elke denkbare fietser. Dankzij de fietsen van Giant genieten miljoenen fietsers net als u van een gelukkiger en gezonder leven door het plezier, de lichaamsbeweging en de vreugde van het fietsen. Wij zetten ons in om de vreugde die een fietstocht brengt te delen. Hierdoor worden wij geïnspireerd om altijd 's werelds innovatiefste fietsen te maken.

1.2 GEBRUIK VAN DE HANDLEIDING

Lees deze handleiding zorgvuldig door voordat u de eerste rit op uw nieuwe Giant e-bike gaat maken. Veiligheidsinstructies zijn erg belangrijk en hiermee moet rekening worden gehouden. Door deze handleiding te lezen, begrijpt u de werking van de verschillende onderdelen van de fiets beter. Ook worden enkele veelgestelde vragen beantwoord. Deze handleiding bevat ook juridische informatie voor u. Neem daarom even de tijd om deze handleiding door te lezen voordat u op de fiets stapt.

1.3 SERVICE EN TECHNISCHE ONDERSTEUNING



Deze handleiding is niet bedoeld als naslagwerk voor service, onderhoud en/of reparaties. Neem voor service en technische ondersteuning contact op met uw dealer. Op onze website vindt u meer informatie over onze producten of kunt u een dealer zoeken (www.giant-bicycles.com).



2 VEILIGHEID

2.1 ENERGYPAK-ACCU EN OPLADER



- Houd de EnergyPak-accu en oplader uit de buurt van water en open vuur.
- Gebruik de accu en oplader niet voor andere doeleinden.
- Verbind de positieve en negatieve klemmen niet met elkaar.
- Houd de accu uit de buurt van kinderen en huisdieren.
- Stel de accu en oplader niet bloot aan schokken (laat ze bijvoorbeeld niet vallen).
- Bedek de accu en lader niet en plaats er geen objecten op.
- Stop het opladen onmiddellijk als u een vreemde geur ruikt of rook ziet.
- In het onwaarschijnlijke geval dat de accu vlam vat, doof de brand dan NIET met water. Gebruik zand om de brand te doven en bel onmiddellijk de hulpdiensten.

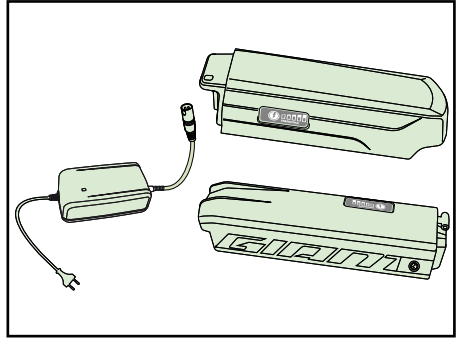

Raak de accu en oplader tijdens het opladen niet aan. De oplader wordt warm. Lees ook de informatie op de achterzijde van de accubehuizing.

2.2 BAGAGEDRAGER

Sommige typen fietsen hebben een gecombineerde accuhouder en bagagedrager. Zorg ervoor dat de bagage stevig is bevestigd om te voorkomen dat de accu en/of accuhouder beschadigen.

Maximale belasting bagagedrager, inclusief EnergyPak: 22 kg.

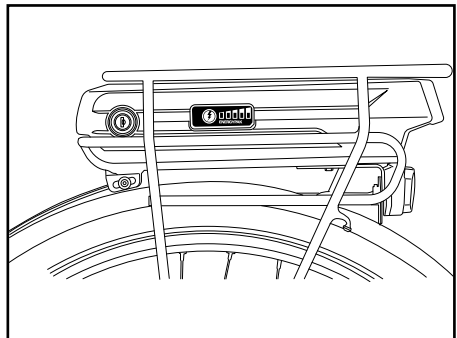

2.3 GEBRUIK VAN DE FIETS

Voordat u de e-bike op de openbare weg gebruikt, dient u de fiets uit te proberen op een veilige locatie zodat u vertrouwd raakt met een fiets met elektrische trapondersteuning. Probeer alle instellingen op de fiets uit om ze te ervaren.

2.4 TRANSPORT

Accu's zijn niet geschikt om op de fiets te blijven tijdens transport per auto. Haal de accu's van de fiets(en) en vervoer ze in de auto.

CAUTION

3 OVERZICHT E-ONDERDELEN

3.1 UITLEG

Giant e-bikes zijn voorzien van onderdelen die in combinatie functioneren en zo een soepele e-bike met krachtige ondersteuning vormen.

ENERGYPAK

Giant's geïntegreerde lithium-ion-accupacks zijn uniek, omdat ze de hoogste energiedichtheid op de markt hebben. Als we gewicht en grootte meenemen, leveren de EnergyPaks van Giant in hun totaliteit de beste prestaties. Ook laadt dit EnergyPak tweemaal zo snel op als vorige accusystemen en biedt het een geweldige maximale actieradius. De accu's zijn grondig getest in de Giant-fabriek zodat ze gegarandeerd betrouwbaar zijn. Giant e-bikes zijn voorzien van EnergyPaks van 300 Wh, 400 Wh of 500 Wh.

SYNCDRIVE Powered by YAMAHA

Dankzij een combinatie van innovatie, productie-expertise en een motorsysteem van Yamaha worden de capaciteiten van elke fietser uitgebreid. De nieuwe SyncDrive-motor levert soepele trapondersteuning die sonisch is afgesteld voor een stille werking. De SyncDrive-motor wordt alom geprezen voor zijn prestaties en betrouwbaarheid. De kleine middenmotor levert een enorm groot koppel van 80 Nm (newtonmeter) en geeft u de optie een dubbel crankstel (twee kettingbladen) te gebruiken zodat u een lichtere versnelling kunt kiezen die zowel de fietser als de accu minder energie kost.

RIDECONTROL

Het paneel op het stuur beschikt over eenvoudige bedieningselementen met een ergonomischere knop waarmee het display en de ondersteuningsniveaus comfortabeler kunnen worden bediend. Het RideControl-display bevindt zich op een centrale positie en is in meerdere standen verstelbaar. Fietzers zien hier deze belangrijke informatie:

- Indicatie van het accuniveau
- Indicatie van het ondersteuningsniveau
- Algemene informatie, zoals snelheid, afstand enz.

ECO

Het laagste ondersteuningsniveau kan worden gebruikt in de stad, als u minimale ondersteuning nodig hebt. Het ECO-niveau verbruikt minder accucapaciteit zodat uw actieradius groter wordt.

NORMAL

Dit ondersteuningsniveau is goed voor het fietsen door heuvels en buiten de bebouwde kom. Fietzers kunnen langere afstanden afleggen met minder inspanning en vermoeidheid.

POWER

Dit niveau geeft u de krachtigste ondersteuning om steile heuvels te beklimmen. Het is de perfecte keuze voor als u door zeer heuvelachtige landschappen en ander uitdagend terrein fietst.

Systemen met Yamaha 'PRO' motor kennen vijf ondersteuningsniveaus; 'ECO', 'TOUR', 'ACTIVE', 'SPORT' en 'POWER'. Het gebruik is hetzelfde, 'ECO' is voor de grootste actieradius, 'POWER' wordt gebruikt voor de krachtigste ondersteuning.

3.2 ENERGYPAK EN OPLADER

3.2.1 Overzicht

EnergyPak geïntegreerd

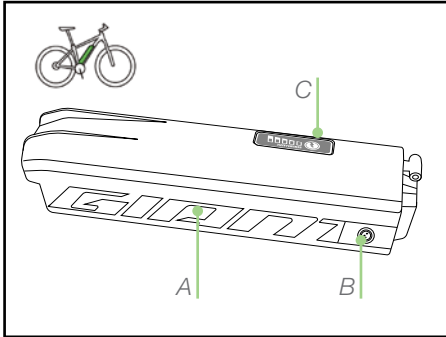

- A EnergyPak
- B Aansluiting voor oplader
- C Controleknop voor energieniveau

EnergyPak geïntegreerd (zijwaarts)

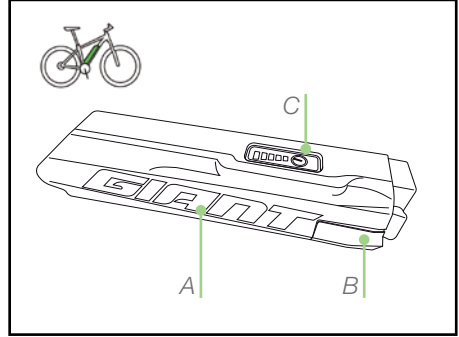

- A EnergyPak
- B Aansluiting voor oplader
- C Controleknop voor energieniveau

EnergyPak bagagedrager

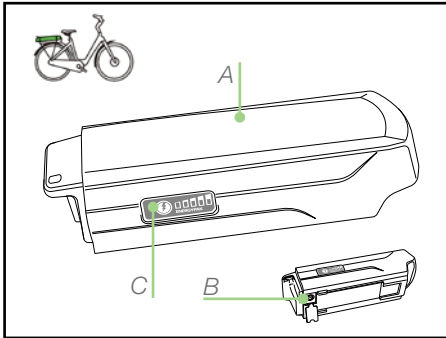

- A EnergyPak
- B Aansluiting voor oplader
- C Controleknop voor energieniveau

Lader

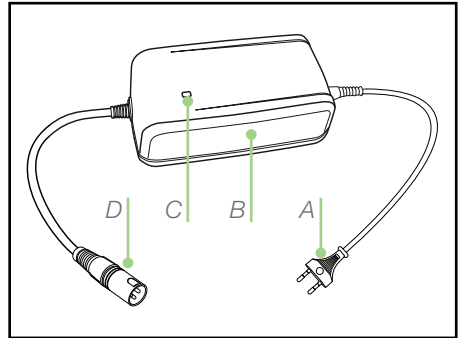

- A Stopcontact (110~230 V) (aansluiting kan verschillen)
- B Oplader
- C Indicator opladen
- D Aansluiting voor oplader

3.2.2 Algemene opmerkingen



- Stop het opladen onmiddellijk als u een vreemde geur ruikt of rook ziet. Breng het EnergyPak naar een erkende Giant-dealer voor service of vervanging.
- In het onwaarschijnlijke geval dat het EnergyPak vlam vat, doof de brand dan NIET met water. Gebruik zand om de brand te doven en bel onmiddellijk de hulpdiensten.

3.2.3 Nieuw EnergyPak

Een nieuw EnergyPak wordt in een beschermende 'slaapstand' verzonden. Een dergelijk EnergyPak moet worden geactiveerd voordat u het kunt gebruiken.

- U herkent een EnergyPak in de 'slaapstand' als u op de controleknop voor het energieniveau drukt. De leds van het EnergyPak lichten niet op.
- Plug een actieve oplader in het EnergyPak.
- Koppel de oplader los van het EnergyPak.
- Nu is het EnergyPak uit de 'slaapstand' gehaald. Als u op de controleknop voor het energieniveau drukt, gaan de ledlampjes branden.
- Het EnergyPak is nu klaar voor gebruik.

Als een EnergyPak is geactiveerd, kan het niet meer in de 'slaapstand' worden gezet.

Normaal gesproken laadt de dealer het EnergyPak op en haalt het hiermee uit de 'slaapstand'.

3.2.4 Opladen



- Laad het EnergyPak op bij kamertemperatuur (± 20 °C). Opladen bij temperaturen onder 0 °C of boven 40 °C kan ertoe leiden dat de accu niet voldoende wordt opgeladen en kan schadelijk zijn voor de levensduur van de accu.
- Tijdens het opladen:
 - De ledlampjes van de oplader brandt rood.
 - De ledlampjes van het EnergyPak die rood branden, geven het oplaadniveau weer.
 - De ledlampjes van het EnergyPak die knipperen, geven aan het EnergyPak wordt opgeladen.
- Opladen is voltooid:
 - Het ledlampje van de oplader brandt groen.
 - Alle ledlampjes van het EnergyPak branden rood. en gaan dan uit.

EnergyPak geïntegreerd in de onderbuis buiten de fiets

1. Plaats de sleutel en ontgrendel het EnergyPak. Trek de bovenzijde van het EnergyPak naar achteren.
2. Haal het EnergyPak eruit.
3. Sluit de oplader op het EnergyPak aan.
4. Sluit de oplader op een stopcontact aan.
5. Het opladen kan op elk moment worden gestopt.
6. Haal de lader eerst uit het stopcontact en vervolgens uit het EnergyPak.

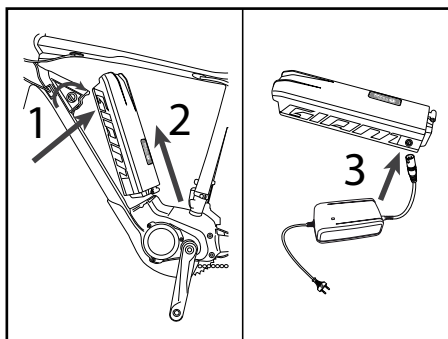

7. Plaats het EnergyPak terug en zorg ervoor dat de uitsparingen aan de onderzijde goed zijn uitgelijnd.
8. Duw de bovenzijde van het EnergyPak aan en controleer of het EnergyPak stevig vastzit. U hoort een klik als het EnergyPak juist is geplaatst.
9. Haal de sleutel eruit.
10. De fiets is nu klaar voor gebruik.

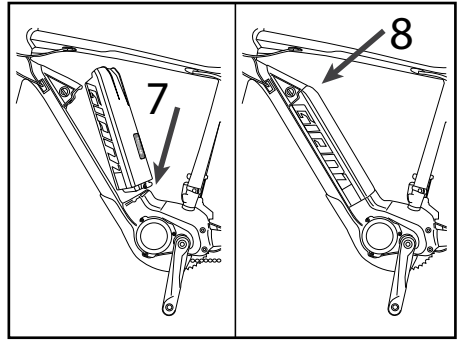

EnergyPak geïntegreerd in de onderbuis buiten de fiets (zijwaartse bevestiging)

1. Beweeg de bovenzijde van de EnergyPak batterij zijwaarts, naar links, uit de bevestiging.
2. Haal het EnergyPak eruit.
3. Sluit de oplader op het EnergyPak aan.
4. Sluit de oplader op een stopcontact aan.
5. Het opladen kan op elk moment worden gestopt.
6. Haal de lader eerst uit het stopcontact en vervolgens uit het EnergyPak.

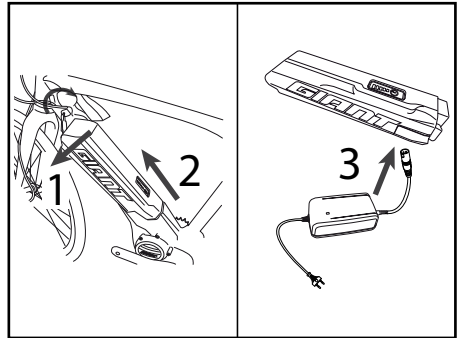

7. Plaats het EnergyPak terug en zorg ervoor dat de uitsparingen aan de onderzijde goed zijn uitgelijnd.
8. Duw de bovenzijde van het EnergyPak aan en controleer of het EnergyPak stevig vastzit. U hoort een klik als het EnergyPak juist is geplaatst.
9. Haal de sleutel eruit.
10. De fiets is nu klaar voor gebruik.

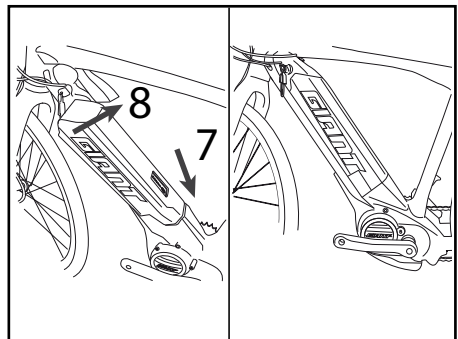

EnergyPak geïntegreerd in de onderbuis in de fiets

1. Sluit de oplader op het EnergyPak aan.
2. Sluit de oplader op een stopcontact aan.
3. Het opladen kan op elk moment worden gestopt.
4. Haal de lader eerst uit het stopcontact en vervolgens uit het EnergyPak.
5. De fiets is nu klaar voor gebruik.

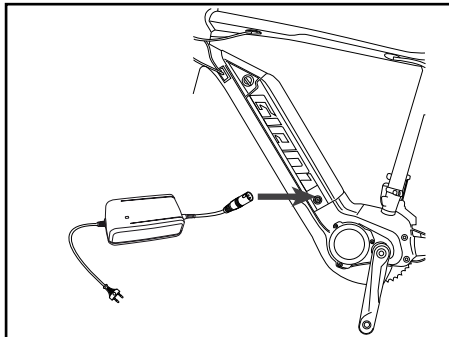

EnergyPak in de bagagedrager buiten de fiets

1. Plaats de sleutel en ontgrendel het EnergyPak. Houd de handgreep vast en trek het EnergyPak naar achteren.
2. Schuif het EnergyPak eruit.
3. Sluit de oplader op het EnergyPak aan.
4. Sluit de oplader op een stopcontact aan.
5. Het opladen kan op elk moment worden gestopt.
6. Haal de lader eerst uit het stopcontact en vervolgens uit het EnergyPak.
7. Plaats het EnergyPak terug en zorg ervoor dat de uitsparingen in de onderzijde goed zijn uitgelijnd.
8. Duw het EnergyPak naar voren en controleer of het EnergyPak stevig vastzit. U hoort een klik als het EnergyPak juist is geplaatst.
9. Haal de sleutel eruit.
10. De fiets is nu klaar voor gebruik.

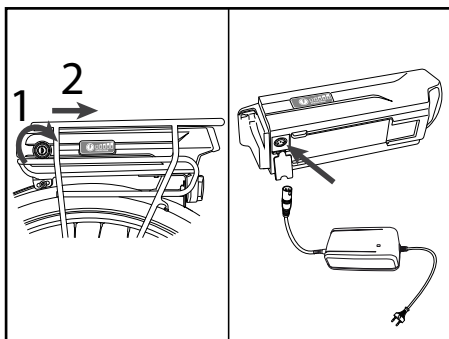

EnergyPak in de bagagedrager in de fiets

1. Verbind de lader met de EnergyPak uitgang aan de voorkant van de drager.
2. Sluit de oplader op een stopcontact aan.
3. Het opladen kan op elk moment worden gestopt.
4. Haal de lader eerst uit het stopcontact en vervolgens uit het EnergyPak.
5. De fiets is nu klaar voor gebruik.

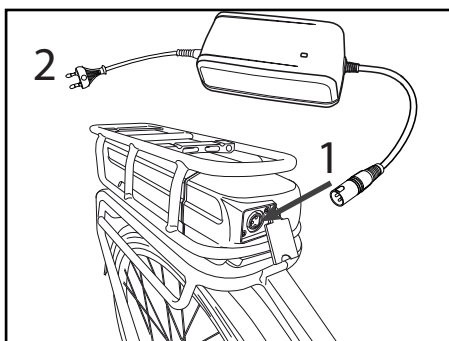

3.2.5 Gebruik

Als er nog 3% lading over is, schakelt het EnergyPak automatisch over op ondersteuning in de ECO-stand om energie te besparen.

Als het EnergyPak nog 1% lading over heeft, stopt de ondersteuning automatisch. De indicatiebalk van het ondersteuningsniveau knippert drie keer. De verlichting kan nog ongeveer 2 uur worden gebruikt.

U kunt de lading van het EnergyPak controleren door op de controleknop voor het energieniveau te drukken. Na elke 15 keer opladen, of minstens eenmaal per drie maanden, dient u het EnergyPak volledig te ontladen (tijdens het maken van een rit op de fiets) voordat u het EnergyPak opnieuw oplaadt. Dit vergroot de levensduur van het EnergyPak.

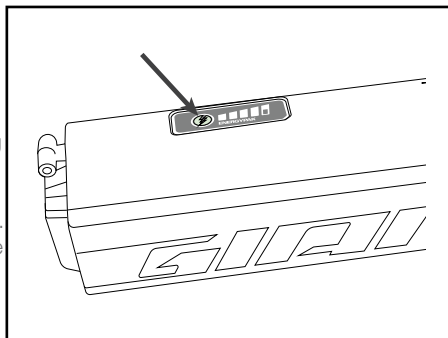

Tablet met oplaad informatie (200V-240V)

	Oplaadtijd in uren		
	300 Wh, 8,8 Ah	400 Wh 11,3 Ah	500 Wh 13,8 Ah
<i>Lading 80%</i>	1:45 uur	2:00 uur	2:45 uur
<i>Lading 100%</i>	3:30 uur	4:30 uur	5:00 uur

Tablet met oplaad informatie (110V)

	Oplaadtijd in uren		
	300 Wh, 8,8 Ah	400 Wh 11,3 Ah	500 Wh 13,8 Ah
<i>Lading 80%</i>	2:20 uur	3:00 uur	3:40 uur
<i>Lading 100%</i>	4:40 uur	6:00 uur	7:20 uur

3.2.6 Opslag

Als de fiets gedurende een langere periode (meer dan een maand) niet wordt gebruikt, kan het EnergyPak het best als volgt worden opgeslagen:

- Bij 60% van de capaciteit (3 van de 5 ledlampjes voor opladen).
- Afzonderlijk van de fiets.
- Bij een temperatuur tussen 0 °C en 40 °C.

Controleer maandelijks of er nog minstens 1 ledlampje knippert. Laad het EnergyPak zo nodig op. Laad het EnergyPak minstens eenmaal per 3 maanden op. Als u dit niet doet, kan de garantie van het EnergyPak vervallen.

3.3 SYNCDRIVE

De SyncDrive-motor zorgt voor de trapondersteuning van uw e-bike. Informatie van interne sensoren en de snelheidssensor wordt verwerkt voor een soepele en natuurlijk fietsrit. In het ontwerp is zijdelingse speling van maximaal 1 millimeter op de trapas ontworpen voor maximale prestatie.

SyncDrive Central

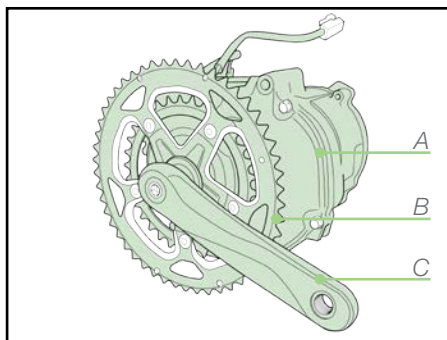

- A Motor
- B Kettingwiel
- C Trapas

3.4 RIDECONTROL

3.4.1 Overzicht

Afstandsbediening

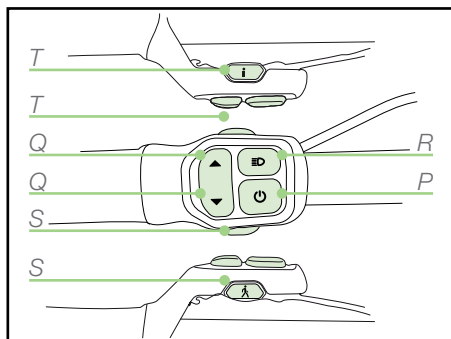

- P Aan/uit-knop
- Q Ondersteuningsniveau (omhoog/omlaag)
- R Verlichting
- S Loopondersteuning
- T Algemene weergave

EVO-display

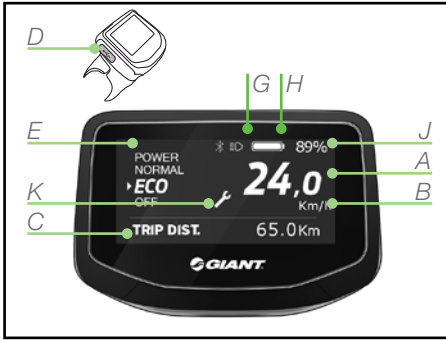

- A Snelheid
- B Eenheden (km/h of mph)
- C Algemene informatie:
Rittijd, afstand, gemiddelde snelheid, topsnelheid, ODO (totale afstand), resterende actieradius, cadans
- D Micro-USB-uitgang (Output 5V - 0,5A)
- E Indicatie trapondersteuning
- G Indicator verlichting
- H Indicatiebalk EnergyPak
- J Indicatie EnergyPak (%)
- K Service-indicator

Charge-display

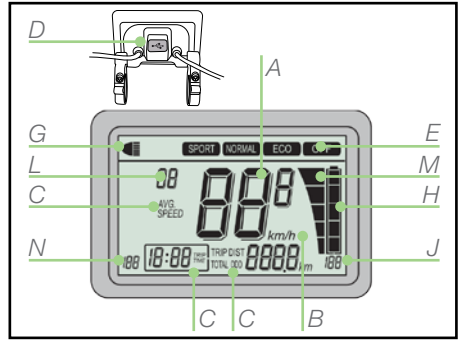

- A Snelheid
- B Eenheden (km/h of mph)
- C Algemene informatie:
Rittijd, afstand, gemiddelde snelheid, ODO (totale afstand)
- D Micro-USB-uitgang (Output 5V - 0,5A)
- E Indicatie trapondersteuning
- G Indicator verlichting
- H Indicatiebalk EnergyPak
- J Indicatie EnergyPak (%)
- L Indicator foutcode
- M Vermogensweergave
- N Resterende actieradius

3.4.2 Instellingen

Aan:

Druk op de aan/uit-knop (P) om het systeem in te schakelen.

Uit:

Druk minstens drie seconden op de aan/uit-knop (P) en laat de knop los om het systeem uit te schakelen.

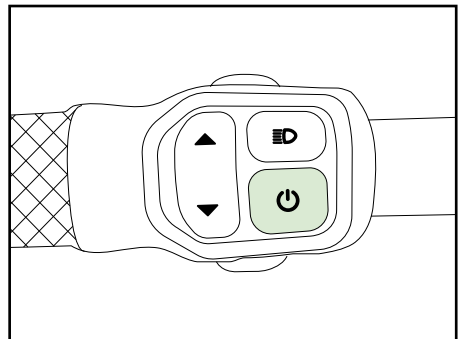

Trapondersteuning:

Druk de knop voor het ondersteuningsniveau (Q) omhoog of omlaag om de juiste ondersteuning (E) te kiezen.

- OFF: voor het rijden zonder stroom te helpen doel met fietscomputer en lichtfuncties.
- Bijstand: Sommige e-bikes gebruiken 'ECO / NORMAL / POWER', anderen gebruiken 'ECO / BASIC / ACTIVE / SPORT / POWER' voor hulp.
- Hoe lager de steun, hoe hoger de range.
- Hoe hoger de steun, hoe lager de range.

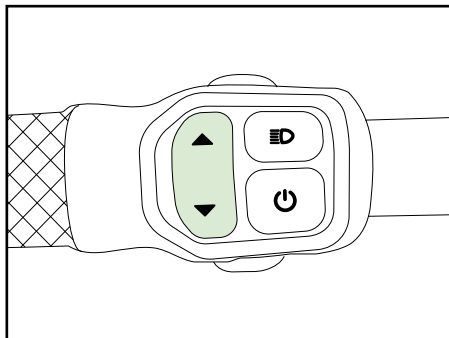

Verlichting

Druk op de knop voor verlichting (R) om de verlichting in of uit te schakelen. Het EnergyPak levert stroom voor de verlichting. De verlichting blijft branden als de fiets stilstaat.

Bij speed-pedelecs (highspeed e-bikes) schakelt u met deze knop tussen dimlicht en grootlicht.

- Voor **EVO**-display:

- Wanneer de fiets ingeschakeld wordt, zal de verlichting ingeschakeld worden. De achtergrondverlichting van de display is ook ingeschakeld.
- Druk de knop om de achtergrondverlichting te dimmen. Verlichting blijft branden.
- Druk de knop om de verlichting uit te schakelen. De achtergrondverlichting schakelt uit.

- Voor **Charge**-display:

- Als de fiets ingeschakeld is, zal de display de originele instellingen weergeven zonder achtergrondverlichting.
- Indien de verlichting ingeschakeld is, zal de achtergrondverlichting ingeschakeld worden voor verbeterde zichtbaarheid in het donker.

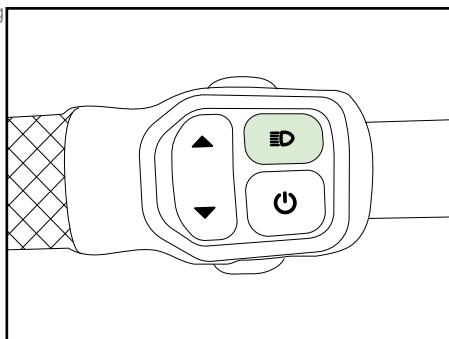

- Geïntegreerde verlichting

Sommige fietsen (Prime-E +) hebben extra daglicht geïntegreerd in de balhoofdbuis. Het verlichtingssysteem voor deze fietsen is iets anders.

- Onder de spatbord koplamp zit een schakelaar (A). Deze schakelt tussen de 'auto' en 'manual' verlichting.
- In 'Auto' modus schakelt de lichtsensor (B) op de spatbord koplamp tussen balhoofdbuis licht (D) of voorspatbord licht (C), afhankelijk van de hoeveelheid omgevingslicht. Het systeem vereist 5 seconden voor de aanpassing van balhoofdbuis verlichting naar spatbordverlichting, 20 seconden voor de omgekeerde volgorde.
- In 'manual' modus schakelt de knop op de remote control alleen de verlichting op het spatbord. De balhoofdbuis verlichting kan niet worden gebruikt in deze modus.

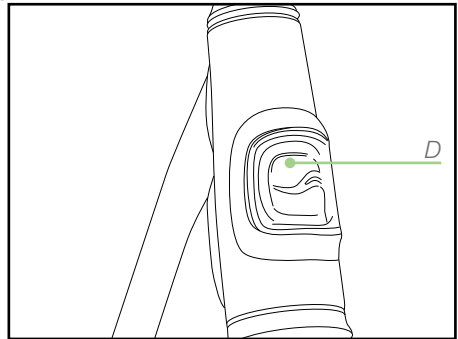
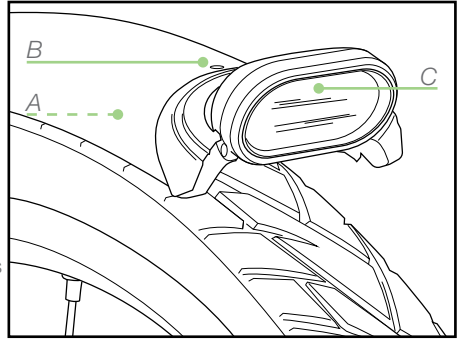

Algemene weergave

Druk op de knop voor Algemene weergave (T) om te schakelen tussen de volgende weergegeven informatie:

- Voor **EVO**-display:

- Rittijd, afstand, gemiddelde snelheid, topsnelheid, ODO (totale afstand), resterende actieradius, cadans.

Het display wordt opgestart in de stand waarin het werd uitgeschakeld.

Als de ondersteuning op 'OFF' is ingesteld, wordt '999' weergegeven voor de resterende actieradius.

- Voor **Charge**-display:

- Snelheid - gemiddelde snelheid
- Ritafstand - ODO (totale afstand)

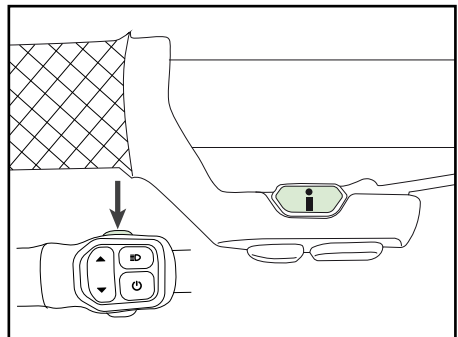

3.4.3 Instellingen resetten

Druk gedurende DRIE seconden beide knoppen voor het ondersteuningsniveau 'omhoog' en 'omlaag' (Q) ingedrukt om de tripafstand, triptijd en gemiddelde snelheid te resetten. Dit resetten kan alleen als een van deze instellingen op het display wordt weergegeven.

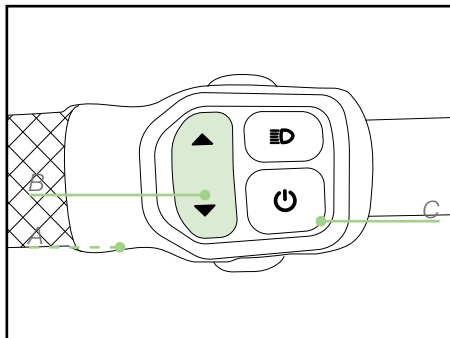

3.4.4 Schakelen (km/h - mph)

Druk 5 seconden op de knop voor instellingen (T) om te schakelen tussen km/h en mph.

Op het EVO-display worden zowel kilometers als mijlen weergegeven.

Op het Charge-display, wordt alleen 'km/h' en 'km' weergegeven. De eenheden 'm' en 'mph' worden niet weergegeven.

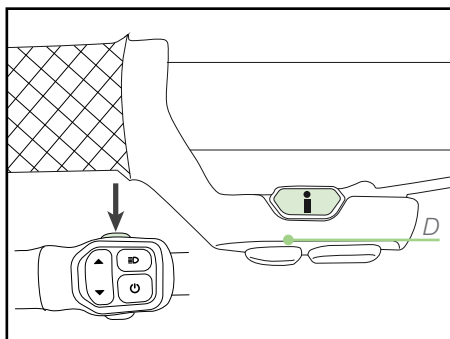

3.4.5 Positie verstellen

- Voor **EVO**-display:

Draai de bouten (D) kruislings los.

Verstel de hoek van de aluminium behuizing.

Draai de bouten rechtsoom en kruislings vast. Draai ze niet te vast aan.

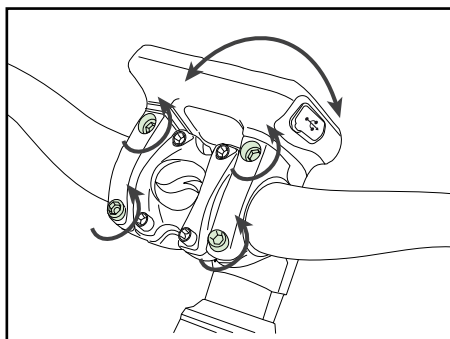

- Voor **Charge**-display:

Draai de bouten (D) los. Verstel de hoek van de LCD-bevestiging.

Draai de bouten vast. Draai ze niet te vast aan. Als het display nog iets kan draaien, wordt ernstige schade bij een aanrijding voorkomen.

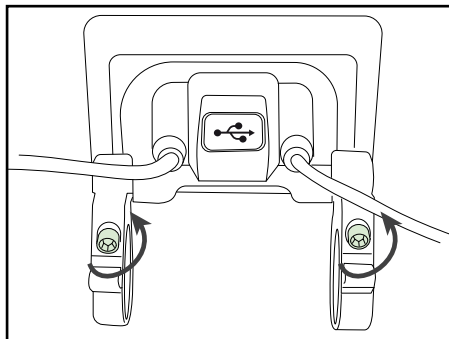

- Voor **afstandsbediening**:

Draai de bout van de greep enkele slagen rechtsom.

Verstel de hoek van de afstandsbediening.

Draai de bout vast.

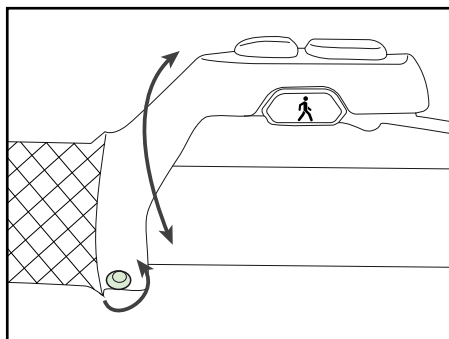

4 GEBRUIK VAN DE FIETS

4.1 ONDERHOUD

Bij Giant Hybrid e-bikes wordt gebruikgemaakt van kunststof afdekkingen om elektrische onderdelen te beschermen. Gebruik daarom geen grote hoeveelheden water om het kunststof te wassen. Gebruik een zachte doek met een neutraal reinigingsmiddel om vuil van de kunststof afdekkingen te verwijderen. Droog goed na met een schone, droge doek.

CAUTION

Gebruik geen hogedrukreiniger of luchtslangen voor het schoonmaken. Hierdoor kan water de elektrische onderdelen binnendringen, wat storingen kan veroorzaken.

CAUTION

Was de kunststof afdekkingen niet met grote hoeveelheden water. Als de elektrische onderdelen hierin met water in aanraking komen, kan het isolatiemateriaal gaan roesten, met verlies van vermogen of andere problemen tot gevolg.



Gebruik geen zeepoplossingen om de kunststof afdekkingen te wassen. Niet-neutrale oplossingen kunnen kleurveranderingen, vervormingen, krassen en dergelijk veroorzaken.

Laat de fiets niet onnodig buiten staan

Wanneer u niet fietst, berg uw fiets dan op waar deze beschermd is tegen sneeuw, regen, zon enzovoort. Door sneeuw en regen kan uw fiets gaan roesten. De ultraviolette straling van de zon kan kleuren doen vervagen en er kunnen barstjes ontstaan in de rubberen en kunststof onderdelen van de fiets.

4.2 ACTIERADIUS

De actieradius op één lading hangt af van diverse omstandigheden, zoals:

- De weersomstandigheden, zoals temperatuur en windsnelheid.
- Toestand van de weg, zoals hellingen en het soort wegdek.
- Toestand van de fiets, zoals bandenspanning en mate van onderhoud.
- Gebruik van de fiets, zoals versnellen en schakelen.
- Gewicht van de fietser en de bagage.
- Aantal laad- en ontladcycli.

4.3 AANBEVELINGEN VOOR SCHAKELLEN

Voor een grotere actieradius raadt Giant aan om te schakelen volgens de snelheid. Voor wegfietsen en fietsen met lage snelheden is een lage versnelling het beste. Hoe hoger de snelheid, hoe hoger de versnelling die u kunt kiezen. Voor soepele ondersteuning en een optimale actieradius kunt u het beste geen druk uitoefenen op de pedalen tijdens het schakelen.

- Hoge snelheid, hoge versnelling.
- Lage snelheid, lage versnelling.
- Zet tijdens het schakelen geen kracht.

4.4 SLEUTELS

De fiets wordt standaard geleverd met twee sleutels die worden gebruikt voor het accuslot. Bij sommige fietsen wordt standaard ook een ringslot meegeleverd. In dit geval passen de sleutels op beide sloten. Een gekwalificeerde slotenmaker kan de sleutels kopiëren. Bij fietsen zonder fietsslot kan het in de fiets opladen betekenen dat de sleutel voor het accuslot langere tijd niet wordt gebruikt. Deze sleutel is echter nodig voor onderhoud en reparaties. Denk hieraan als u de sleutel opbergt.

- Bewaar niet-gebruikte sleutels op een veilige plaats voor reparaties en noodgevallen.
- Zorg ervoor dat u altijd ten minste één reservesleutel hebt.
- Neem de sleutel altijd mee als u naar de dealer gaat voor onderhoud of reparaties.



5 PROBLEMEN OPLOSSEN

5.1 FOUTINDICATOR

Er wordt een foutmelding op het display weergegeven als er een probleem in het systeem wordt gedetecteerd. In de meeste gevallen is dit geen reden voor bezorgdheid, maar het wordt wel aangeraden om naar uw Giant-dealer te gaan voor controle. U dient naar uw Giant-dealer te gaan om alle foutcodes van het display te verwijderen.

5.2 EVO-DISPLAY

Bij een systeemfout kunnen er op het EVO-display verschillende foutmeldingen worden weergegeven in de volgende volgorde:

1. 2 seconden 'system message'
2. Eén van deze hoofdoorzaken:
 - 'SyncDrive error'
 - 'RideControl error'
 - 'Bluetooth error'
 - 'EnergyPak error'
 - 'Speed sensor error'
3. Alleen bij een 'SyncDrive error' wordt 'no power support' weergegeven en stopt de ondersteuning. (Als het EnergyPak leeg is, stopt de trapondersteuning ook)
4. 'Your E-bike needs servicing'
5. De service-indicator wordt in het normale scherm weergegeven totdat u naar de dealer gaat voor service.



5.3 CHARGE-DISPLAY

Bij een fout knipperen de 'Indicatie EnergyPak (%)' (J), de 'Indicatiebalk EnergyPak' (H) en de 'Indicator foutcode' (L) drie keer. De 'Indicator foutcode' (L) geeft de hoofdoorzaak weer.

Als foutcode 'A1' wordt weergegeven of als het EnergyPak leeg is, stopt de trapondersteuning. Bij alle andere foutcodes gaat de trapondersteuning door.

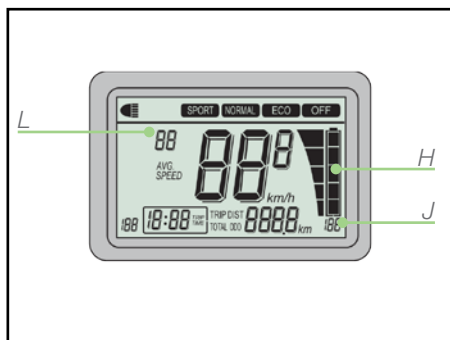

6 VEELGESTELDE VRAGEN

6.1 RIDECONTROL - DISPLAY

Mijn Charge-display kan over het stuur heen en weer draaien. Giant had het display beter moeten vastzetten.

- Het Charge-display mag niet te stevig worden vastgezet. Het moet een beetje kunnen draaien om schade te voorkomen bij hard contact.

Kan ik mijn Charge-display upgraden naar een EVO-display?

- De e-onderdelen van Giant zijn grotendeels onderling verwisselbaar. U kunt een Charge-display vervangen door een EVO-display.

Mijn display geeft een foutcode weer. Wat moet ik nu doen?

- De foutcode betekent dat er iets ongewoons is gebeurd. U kunt het beste contact opnemen met uw dealer. Het kan geen kwaad als u de fiets blijft gebruiken.

Er werd een foutcode weergegeven op mijn display, maar deze is nu weg. Wat moet ik doen?

- Er is een fout opgetreden. De fout is voorbijgegaan. U hoeft niet direct contact op te nemen met uw dealer en u kunt de fout tijdens uw volgende onderhoudsbeurt laten controleren.

Als ik de instellingen op mijn EVO display verander, lijken de nieuwe cijfers bovenop de oude gestapeld worden. Kunt u uitleggen wat er gaande is?

- Het EVO display is een 'liquid crystal display'. Informatie wordt weergegeven met behulp van vloeistof. Als het kouder wordt, duurt het langer voordat de cijfers verdwijnen. Het display is niet kapot. Nieuwe instellingen zoals het aanpassen van het assistentie niveau zijn onmiddellijk actief.

6.2 ENERGYPAK

Hoe weet ik de lading van mijn EnergyPak als dit niet met de fiets is verbonden?

- Druk op de controleknop voor het energieniveau. De ledlampjes gaan branden en geven de resterende accucapaciteit weer.

Er zijn EnergyPaks van 300, 400 en 500 Wh. Waarom is de behuizing van alle EnergyPaks dan gelijk?

- Giant gebruikt cellen met verschillende dichtheden voor de verschillende capaciteiten. Zo kan dezelfde behuizing worden gebruikt en past het EnergyPak op verschillende fietsen.

Kan ik alsnog een EnergyPak met een grotere capaciteit op mijn fiets gebruiken?

- Ja, de EnergyPaks van Giant zijn onderling verwisselbaar.

Waarom zijn de oplaadtijden niet evenredig met de capaciteit?

- Het opladen van een EnergyPak gebeurt niet lineair. Met name het laatste gedeelte duurt lang.

Moet ik mijn EnergyPak altijd volledig ontladen voordat ik het opnieuw oplaad?

- U hoeft niet elke keer volledig te ontladen. Wij raden aan om het EnergyPak elke drie maanden volledig te ontladen om de levensduur te verlengen.

Wat gebeurt er als mijn EnergyPak leeg raakt tijdens het fietsen?

- De trapondersteuning stopt dan. Bij 3% wordt de ondersteuning verminderd om de actieradius te vergroten. Bij 1% stopt de ondersteuning volledig. De verlichting blijft nog ongeveer 2 tot 3 uur werken. U kunt de fiets zonder trapondersteuning blijven gebruiken.

6.3 SYNCDRIVE-MOTOR

Als ik gewoon mijn pedalen ronddraai, krijg ik bijna geen ondersteuning. Hoe komt dat?

- De SyncDrive-middenmotor heeft een koppelsensor. De motor ondersteunt evenredig met de toegepaste kracht. Eenvoudigere systemen gebruiken alleen een draaisensor.

Ik voel zijwaartse speling op mijn trapassen. Is dit normaal?

- Dat geeft niet. De SyncDrive-middenmotor van Yamaha is ontworpen met een maximale speling van 1 mm in de onderste trapas. Dit geeft meer duurzaamheid onder alle omstandigheden.

Waarom maken motoren van een concurrent een ander geluid?

- Giant gebruikt andere interne structuren dan sommige concurrenten. Dit betekent dat wij een iets hogere frequentie en een beter koppel hebben.

6.4 OVERIG

Waarvoor dient de QR-code op mijn fiets?

- U kunt de QR-code gebruiken om uw fiets te registreren op een antidiefstal-website.

Hoe kan ik mijn fiets het beste schoonmaken?

- De e-onderdelen kunt u het beste schoonmaken met een droge doek. De rest van de fiets kunt u schoonmaken als een gewone fiets.

Kan ik een bekabeld verlichtingssysteem op mijn fiets monteren?

- Ja, de kabels en knoppen zijn hierop ingesteld. Gebruik het juiste type verlichting (bijvoorbeeld 6 V).

Mijn partner rijdt op dezelfde fiets als ik. Mijn actieradius is veel groter. Hoe komt dat?

- De actieradius is afhankelijk van veel verschillende factoren (bandenspanning, eigen trapkracht, versnelling). Het verschil in actieradius kan door een van deze factoren worden veroorzaakt.

7 JURIDISCHE DOCUMENTATIE

7.1 GARANTIE

Giant garandeert de oorspronkelijk eigenaar dat alleen het frame, de vaste vork en de originele onderdelen van elke nieuwe Giant-fiets vrij zijn van gebreken in materiaal en vakmanschap gedurende de volgende aangegeven periodes:

Garantie van twee jaar voor elektronisch materieel zoals:

- RideControl-display en -knoppen
- SyncDrive-motor
- EnergyPak-accu
 - voor 60% van de oorspronkelijke nominale capaciteit bij maximaal 600 ladingen
- Bekabeling

Het maximum totaalgewicht (fiets, rijder plus bagage) voor Giant E-bikes is;

- Totaal maximum voor fietsen met geïntegreerde batterij 156Kg (Full-E, Dirt-E, Road-E en Explore-E).
- Totaal maximum voor fietsen met batterij op de bagagedrager 160Kg (Prime, Ease-E, Elegance en Entour).

Voor alle andere onderdelen verwijzen wij naar de algemene gebruikshandleiding van Giant die ook met deze e-bike is meegeleverd. Die gebruikershandleiding is leidend in geval van conflicten. De onderstaande tekst en hoofdstuk 7.2 dienen slechts ter referentie.

VERPLICHTE MONTAGE BIJ AANKOOP

Deze garantie geldt alleen voor fietsen en framesets die zijn aangeschaft bij een erkende Giant-dealer en door deze dealer op het moment van aankoop in elkaar zijn gezet.

BEPERKTE REMEDIE

Tenzij anders bepaald, is de enige remedie onder de bovenstaande garantie, of een andere impliciete garantie, beperkt tot de vervanging van defecte onderdelen door onderdelen van gelijke of grotere waarde naar eigen goeddunken van Giant. Deze garantie loopt vanaf de datum van aankoop, geldt alleen voor de oorspronkelijke eigenaar en is niet overdraagbaar. In geen geval is Giant aansprakelijk voor enige directe schade, incidentele schade of gevolgschade, inclusief, zonder beperking, schade door persoonlijk letsel, materiële schade of economische verliezen, hetzij op basis van contract, garantie, nalatigheid, productaansprakelijkheid, hetzij op basis van enig ander principe.

Giant geeft geen andere garanties, expliciet of impliciet. Alle impliciete garanties, met inbegrip van de garanties van verkoopbaarheid of geschiktheid voor een bepaald doel, zijn beperkt in duur tot die van de expliciete garanties die hierboven worden vermeld.

Elke aanspraak op deze garantie moet via een erkende Giant-dealer of distributeur worden gedaan. Het aankoopbewijs of een ander bewijs van de datum van aankoop is vereist voordat een garantieclaim kan worden verwerkt.

Claims die buiten het land van aankoop worden gemaakt, zijn mogelijk onderhevig aan toeslagen en aanvullende beperkingen. De garantieduur en -details kunnen per frametype en/of land verschillen.

Deze garantie geeft u specifieke juridische rechten en mogelijk hebt u ook andere rechten die per locatie kunnen verschillen. Deze garantie heeft geen invloed op uw wettelijke rechten.

7.2 UITSLUITINGEN

Normale slijtage aan onderdelen zoals banden, kettingen, schijven, remmen, kabels en tandwielen, voor zover deze niet het gevolg zijn van gebreken in montage of materiaal.

- Fietsen die niet zijn onderhouden door een erkende Giant-dealer.
- Aanpassingen ten opzichte van de oorspronkelijke staat.
- Gebruik van de fiets voor abnormale doeleinden, wedstrijddeelname en/of commerciële doeleinden of voor andere doeleinden dan waarvoor de fiets is bestemd.
- Schade die is veroorzaakt door het niet opvolgen van de gebruikershandleiding.
- Schade aan lak of stickers als gevolg van wedstrijddeelname, fietscrossen, downhillfietsen en/of training voor dergelijke activiteiten of evenementen of als de fiets is blootgesteld aan of is gebruikt onder zware weersomstandigheden of andere omstandigheden.
- Arbeidskosten voor de vervanging of omschakeling van onderdelen.

Behalve zoals door deze garantie wordt verstrekt en onderworpen aan alle aanvullende garanties, zijn Giant en haar werknemers en functionarissen niet aansprakelijk voor enig verlies of enige schade (inclusief incidentele schade en gevolgschade of schade veroorzaakt door nalatigheid of gebreken) die is veroorzaakt door of met betrekking tot een Giant-fiets.

7.3 CONFORMITEIT

 Giant elektrische fietsen met een maximale ondersteuningssnelheid van 45 km/uur vallen onder de eisen van de EU-richtlijn 168/2013/EG voor voertuigen van categorie L1e-B.

Giant elektrische fietsen met een maximale ondersteuningssnelheid van 25 km/uur vallen onder de eisen van de EU-machinerichtlijn 2006/42/EG.

Deze fietsen voldoen ook aan de volgende niet-geharmoniseerde normen:

- Fietsnorm: ISO 4210-2
- Elektrische fietsen: EN 15194

De verklaring van overeenstemming voor uw specifieke Giant E -bike vindt u als inzet in deze gebruikershandleiding.

Disclaimer

Wij adviseren u met klem originele onderdelen niet te verwijderen of te vervangen en uw fiets niet aan te passen, op welke wijze dan ook, om het ontwerp en/of de werking te veranderen. Dergelijke wijzigingen kunnen de hantering, stabiliteit en andere aspecten van uw fiets ernstig belemmeren, waardoor het fietsen erop onveilig wordt. Verwijdering of aanpassing van onderdelen of gebruik van niet-originele onderdelen ter vervanging kan er ook toe leiden dat uw fiets niet meer voldoet aan de toepasselijke wet- en regelgeving. Gebruik uitsluitend originele onderdelen of door Giant erkende onderdelen voor reparatie en vervanging om veiligheid, kwaliteit en betrouwbaarheid te garanderen.