

dutchid



Gebruikershandleiding Tour

dutchid  
welcome to a new way of cycling

# Inhoudsopgave

<b>1. Uw nieuwe Dutch ID E-Bike</b> .....	4
<b>2. Belangrijken punten</b> .....	5
<b>3. Afmontage van uw Tour</b> .....	6
<b>4. Werking van de diverse onderdelen van uw Dutch ID E-Bike</b> .....	8
4.1 Versnellingen en remmen .....	8
4.2 Stuurpen, verende zadelpen en verende voorvork .....	9
4.3 Abus slot / accuslot .....	10
<b>5. Bosch Active line</b> .....	11
5.1 Bosch Electric Assist Systeem .....	11
5.2 Motor .....	12
5.3 Bedieningscomputer Intuvia .....	13
5.4 Tijd instellen .....	15
5.5 Verlichting .....	15
<b>6. Dutch ID E-Bike Accu</b> .....	16
6.1 Accugebruik .....	16
6.2 Accu .....	17
6.3 Gebruik accu en acculader .....	18
<b>7. Optimale actieradius</b> .....	19
<b>8. Onderhoud van uw Dutch ID E-Bike</b> .....	21
<b>9. Garantie</b> .....	22

# 1 Uw nieuwe Dutch ID E-Bike

Gefeliciteerd met de aanschaf van uw Dutch ID E-Bike voorzien van de Bosch elektrische aandrijving. Het Bosch systeem van uw E-Bike is uitgerust met de meest moderne motor- en accutechniek. Een prachtig Nederlands product waar u vele jaren fietsplezier aan zult beleven.

In deze handleiding staat een aantal belangrijke tips en gebruiksaanwijzingen om uw fietsplezier te kunnen garanderen. Het is dan ook belangrijk om deze handleiding voor gebruik goed door te nemen en te bewaren.

Om u een optimale after sales service en 2 jaar garantie te kunnen bieden, vragen wij u om de garantiekaart in te vullen op [www.dutch-id.nl/garantie](http://www.dutch-id.nl/garantie).

Wij wensen u veel plezier met uw Dutch ID E-Bike!

Met vriendelijke groet,  
Het Dutch ID team

# 2 Belangrijken punten

1. Zorg bij het wegrijden dat de fiets in een lichte versnelling staat.  
Voor een optimaal gebruik van uw Dutch ID  
(info pagina 8)
2. Foutmelding „Pedaal ontlasten”  
(info pagina 11)
3. Rijd de accu de eerste 5 keer volledig leeg en laad hem weer volledig op, dit verbetert de capaciteit van de accu.  
(info pagina 16)
4. Zorg ervoor dat uw accu nooit leeg langere tijd weggelegd wordt (winterstop), de accu kan hierdoor onherstelbaar beschadigd raken.  
(info pagina 16)
5. Het is belangrijk dat u tijdens het schakelen even de benen helemaal stil houdt, omdat de naaf alleen kan schakelen als er geen kracht op de pedalen wordt uitgeoefend.  
(info pagina 8)

# 3 Afmontage van uw Tour

## **Accu en motor: Bosch**

Het gehele elektrisch aandrijfsysteem van uw Dutch ID E-Bike is van het A-merk Bosch. Het 36 volt Bosch systeem bestaat uit een krachtige en energiezuinige direct aangedreven trapasmotor met een in de achterdrager weggewerkte accu.

## **Aandrijving: Shimano Nexus**

De Dutch ID Tour fietsen zijn uitgerust met Shimano Nexus 8 speed versnellingsnaven. Dit in combinatie met een roestwerende ketting zorgt voor een precies schakelend en onderhoudsarm aandrijfsysteem.

## **Aandrijving: NuVinci 360 Harmony**

Uw Dutch ID E-bike is uitgerust met een traploze NuVinci versnellingsnaaf. Dit in combinatie met een roestwerende ketting zorgt voor een soepel en onderhoudsarm aandrijfsysteem.

## **Verlichting:**

LED-koplamp en -achterlicht zijn aangesloten op het Bosch systeem. Dit betekent dat u altijd de beschikking heeft over goed zichtbare en constant brandende verlichting, ook als u stilstaat.

## **Shimano Rollerbrake remmen**

De krachtige rollerbrake remmen zorgen ervoor dat u ook bij hoge snelheden weer veilig tot stilstand kunt komen

## **Sloten: Abus**

Met het Abus Amparo slot kunt u de fiets altijd veilig achterlaten. Optioneel kan er een extra veiligheidsketting worden gebruikt die direct kan worden aangesloten op het Abus slot.

### **Bedieningscomputer en -eenheid: Bosch**

De bedieningscomputer van Bosch is een geavanceerde fietscomputer. Naast het in- en uitschakelen van uw verlichting, kunt u op het display bijvoorbeeld uw snelheid en afgelegde afstand zien. Ook ziet u hier hoe ver u nog ondersteund kunt fietsen en voor welke ondersteuningsstand u gekozen heeft. Deze stand kiest u met de bedieningseenheid bij uw handvat. Hierdoor hoeft u uw stuur niet los te laten om van stand te veranderen!

### **Stuurpen, zadelpen en voorvork: Satori / Suntour**

Uw Dutch ID E-Bike is uitgerust met een verende zadelpen en verstelbare stuurpen van Satori. In combinatie met de Suntour verende vork zorgt dit ervoor dat u gemakkelijk een individuele zitpositie kunt instellen en comfortabel geveerd op weg kunt gaan.

### **Wielen: Shimano / Rigida / Schwalbe**

De wielen zijn gebouwd met RVS spaken, Shimano naven en Rigida velgen en alle Dutch ID E-Bikes worden voorzien van licht-lopende lekbestendige Schwalbe banden.

### **Aandrijving: NuVinci 360 Harmony**

Uw Dutch ID E-Bike is uitgerust met een traploze NuVinci versnellingsnaaf. Dit in combinatie met een roestwerende ketting zorgt voor een soepel en onderhoudsarm aandrijfsysteem.

# 4 Werking van de diverse onderdelen van uw Dutch ID E-Bike

## 4.1 Versnellingen en remmen

Uw fiets is uitgerust met een Shimano Nexus versnellingsnaaf en bijbehorende versteller. Het schakelen met dit versnellingsstelsel is uitermate eenvoudig. Indien u de draaischakelaar naar u toe draait schakelt u zwaarder, van u af draaien betekent een lichtere versnelling. Het is mogelijk om meerdere versnellingen in één draaibeweging door te schakelen.

Het is belangrijk dat u tijdens het schakelen even de benen **helemaal stil** houdt, omdat de naaf alleen kan schakelen als er geen kracht op de pedalen wordt uitgeoefend.

Zorg bij het wegrijden dat de fiets in een **lichte versnelling** staat. Naast het feit dat uw accu hierdoor een grotere actieradius heeft, zorgt dit er ook voor dat de aandrijving van uw fiets minder snel slijt. De versnellingskeuze aanpassen aan uw rij situatie zorgt ervoor dat er geen overmatige krachten op ketting en tandwielen uitgeoefend worden. Hierdoor kan excessieve slijtage voorkomen worden.

De Dutch ID is uitgerust met Shimano Rollerbrake remmen en Tektro remhendels. Kenmerk van deze remmen is dat ze niet kunnen blokkeren. U komt zo veilig en gecontroleerd tot stilstand.

### NuVinci 360 Harmony

Dit versnellingsstelsel heeft een vloeiende traploze overgang van een klein naar een groot verzet. Tijdens het schakelen kunt u gewoon blijven fietsen en kracht blijven zetten op de pedalen. U kunt zelf uw trapsnelheid variëren of het Harmony systeem volledig automatisch voor u laten werken:

- Indien u de draaischakelaar naar u toe draait schakelt u zwaarder, van u af draaien betekent een lichtere versnelling (oranje ledjes geven de stand weer).
- Door op het knopje op de schakelaar te klikken komt u in de automatische stand (blauwe ledjes geven de stand weer), hier kunt u een vast toerental instellen, de computer bepaald dan automatisch de versnelling voor u.



## 4.2 Stuurpen, verende zadelpen en verende voorvork

Uw dealer zal samen met u de fiets afstellen voor een prettige en gezonde fietshouding. Toch kan het wenselijk zijn om zelf kleine aanpassingen uit te voeren.

Uw zadelpen is in hoogte verstelbaar. Dit kunt u doen door de zadelpenklem met een inbussleutel los te draaien, hierna kunt u de zadelpen tot de gewenste hoogte uitschuiven. Let erop dat de zadelpen niet verder wordt uitgeschoven dan de markeringstreep.

De hoek van het zadel en de stand van het stuur en de stuurpen zijn naar uw wensen aan te passen. Voor optimaal comfort zal uw Dutch ID E-Bike dealer dit voor u verzorgen bij het rijklaar maken van de fiets.

## 4.3 Abus slot / accuslot

Uw fiets is uitgerust met een Abus Amparo ringslot, accuslot en een set originele Abus sleutels. De sleutels voor het ringslot en het accuslot zijn identiek. U heeft dus maar één sleutel nodig.

**De sleutel kan alleen uit het ringslot als deze op slot staat. De fiets moet dus altijd op slot staan als u de accu wilt verwijderen.**

Uw ringslot heeft aan de rechterkant een aansluiting voor een extra optionele Abus insteekkabel of insteekketting. Als u de fiets vaak op openbare plekken plaatst, raden wij het aan om een Abus insteekkabel te gebruiken. Deze is te verkrijgen bij uw Dutch ID E-Bike dealer.

### **Sleutels kwijt?**

Reservesleutels zijn te bestellen op <http://www.abus-sleutelservice.nl>. Uw dealer kan u hierbij ook van dienst zijn. Let op! Een reservesleutel kan alleen aangevraagd worden aan de hand van het slot- en/of sleutelnummer.

# 5 Bosch Active line

## 5.1 Bosch Electric Assist Systeem

Uw Dutch ID E-Bike is uitgerust met een compleet Bosch Electric Assist Systeem. Dit Bosch systeem is ontworpen volgens de hoogste kwaliteitsnormen en is uitermate gebruiksvriendelijk. Toch dient u een aantal zaken te weten voordat u gaat fietsen op uw nieuwe Dutch ID E-Bike.

Het Bosch systeem wordt geactiveerd met een drukknop aan de linkerkant van de accu of de aan-uit toets op de bedieningscomputer. Het systeem kan pas gebruikt worden als zowel de accu als het display zijn geplaatst. Wanneer het systeem is geactiveerd, zal het LCD display en de LED aanduiding op de accu gaan branden.

De pedalen van de Dutch ID E-Bike mogen bij het inschakelen van het systeem niet belast zijn anders wordt het vermogen van de aandrijving beperkt. In de tekstindicatie C verschijnt de foutmelding „Pedaal ontlasten”. Als het systeem bij vergissing met belaste pedalen is ingeschakeld, dient u deze uit te schakelen en zonder belasting opnieuw in te schakelen.

Het Bosch Active line systeem is uitgerust met 4 ondersteuningsniveaus. Het is voor iedereen mogelijk om een prettig ondersteuningsniveau te vinden. Zelfs zonder motorondersteuning fietst uw Dutch ID E-Bike volledig zonder weerstand, zodat u altijd goed en veilig thuis kunt komen. Dan kunt u nog steeds gebruik maken van de computer- functies en verlichting van de fiets.

De functie „Hulp bij het lopen” kan het lopen met de Dutch ID E-Bike vergemakkelijken. Deze mag uitsluitend bij het lopen met de fiets worden gebruikt. Als de wielen van de fiets geen contact met de grond maken bij het gebruik van deze functie, kan dit namelijk gevaarlijke situaties opleveren. De snelheid in deze functie is afhankelijk van de ingeschakelde versnelling en kan maximaal 6 km per uur bereiken. Hoe kleiner de gekozen versnelling, hoe lager de snelheid. U schakelt „Hulp bij het lopen” in, door de toets „Walk” op de bedieningseenheid ingedrukt te houden. De functie wordt uitgeschakeld als u de toets loslaat, de wielen worden geblokkeerd door een obstakel of de snelheid boven de 6 km/uur komt.

## 5.2 Motor

De elektrische Bosch motor is het hart van uw Dutch ID E-Bike. De motor is geplaatst in het midden van het frame om een optimale stabiliteit te garanderen, op de plaats van uw crankstel, pedalen (5) en voorste tandwiel (2). Alle bekabeling loopt aan de binnenzijde van het frame naar de Bosch motor. De Bosch motor drijft direct het voorste tandwiel (2) aan. Deze directe aandrijving zorgt voor een natuurlijke en soepele ondersteuning.

De Bosch motor is voorzien van 3 sensoren: een trapkrachtsensor, trapfrequentiesensor (cadans) en een snelheidssensor. Met behulp van deze 3 sensoren wordt er constant berekend hoeveel ondersteunend vermogen de motor dient te leveren.



1. Bosch aandrijfeenheid
2. Voortandwiel
3. Frame-uitsparing bij bracket
4. ISIS crankbout
5. ISIS crankarm

De motor mag alleen door een officiële Dutch ID E-Bike dealer worden onderhouden. Dit garandeert de kwaliteit en veiligheid van de motor. Probeer zelf nooit de motor te openen, uit het frame te verwijderen of eraan te werken.

Andere componenten van de aandrijving (zoals ketting, het voortandwiel, de cassette, de achterderailleur en de crankarmen) moeten door uw Dutch ID E-Bike dealer worden onderhouden. Vervangingsonderdelen moeten identiek zijn aan de originele onderdelen voor de fiets. Vervanging met componenten die niet identiek zijn, kunnen leiden tot aanzienlijke overbelasting of andere schade aan de motor.

Bij het ongeautoriseerd openen of onderhoud plegen aan de motor vervalt de garantie.

## 5.3 Bedieningscomputer Intuvia

De bedieningscomputer op uw Dutch ID stuur herbergt alle instellingen van het Bosch systeem.

Op de bedieningscomputer kunt u de volgende zaken instellen en bekijken:

- Het E-Bike systeem in- en uitschakelen (als er een voldoende opgeladen accu is geplaatst);
- De verlichting van de fiets in- en uitschakelen;
- De diverse functies van de fietscomputer bekijken: snelheid, gemiddelde snelheid, trip afstand, odometer, tijd en verwachte actieradius;
- Het ingestelde ondersteuningsniveau bekijken. Met de bedieningseenheid bij uw handvat kunt u het gewenste ondersteuningsniveau instellen: Eco, Tour, Sport of Turbo. U kunt ook kiezen voor geen ondersteuning (OFF).

Om de bedieningscomputer te verwijderen, drukt u op de vergrendeling en duwt deze naar voren uit de houder. Om diefstal te voorkomen is het verstandig om het display altijd te verwijderen wanneer u de fiets ergens op slot zet. Eventueel kunt u het display ook vast laten zetten door uw dealer met de bijgeleverde blokkeerschroeven. Zonder de bedieningscomputer kan het E-Bike-systeem niet ingeschakeld worden.

U plaatst de bedieningscomputer terug door deze naar achteren in de houder te duwen.

Zodra u de bedieningscomputer geplaatst heeft en de accu is ook geplaatst, kunt u het systeem activeren door kort op de aan/uit-knop van de bedieningscomputer of de accu te drukken. Dan zal automatisch de laatste ondersteuningsstand tevoorschijn komen en is uw fiets weer direct klaar voor gebruik.



## Bedieningscomputer en bedieningseenheid

1. Indicatiefunctie „i”
2. Verlichting
3. Bedieningscomputer
4. Houder bedieningscomputer
5. Aan-uit knop
6. Reset-knop „RESET”
7. USB-aansluiting
8. Beschermkapje van USB-aansluiting

10. Bedieningseenheid
11. Indicatiefunctie „i”
12. Waarde verlagen „-”
13. Waarde verhogen „+”
14. Hulp bij het lopen „WALK”

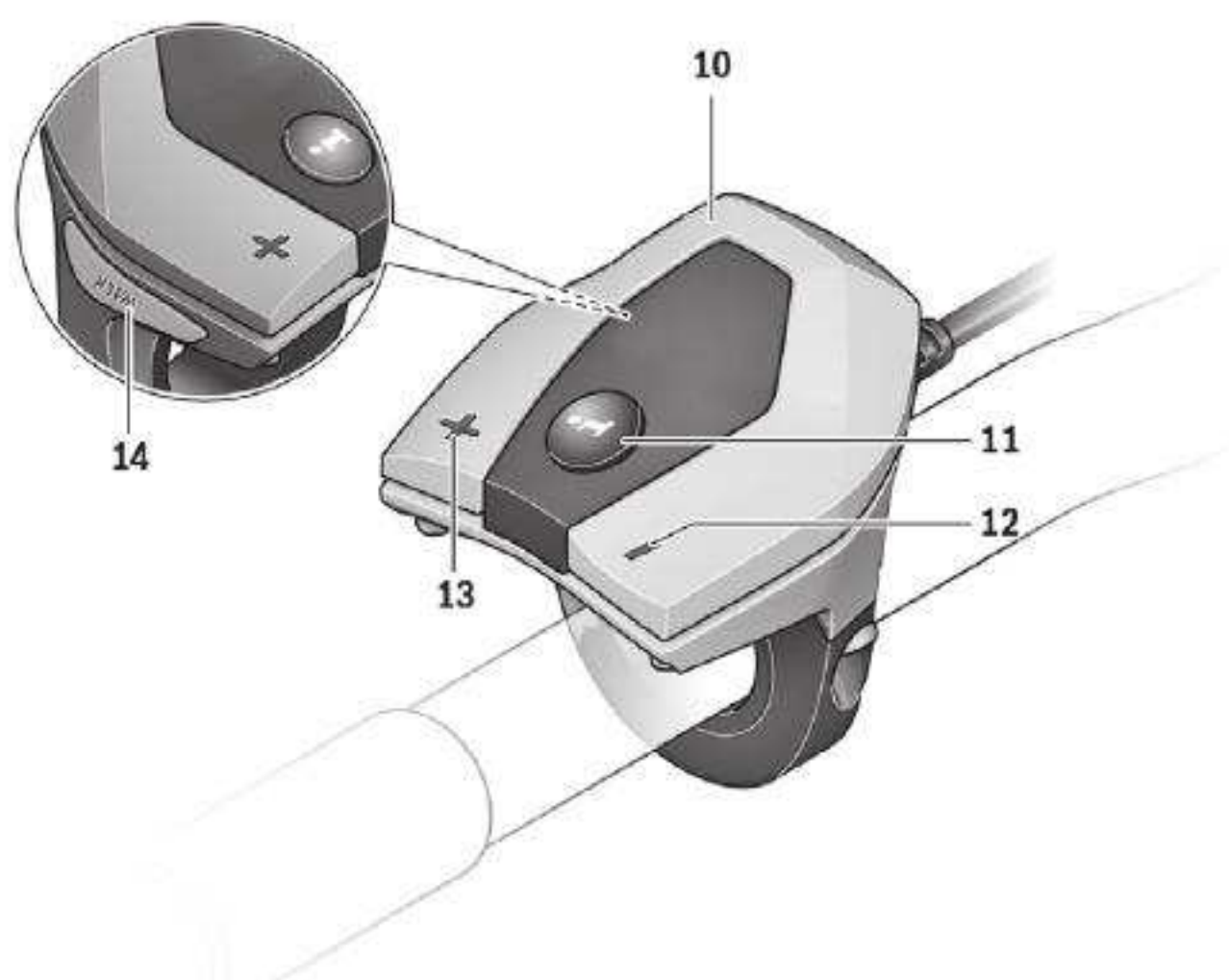

## 5.4 Tijd instellen

Houd de “Reset” en “I” knop ingedrukt, u komt nu in het programmeer menu waar u verschillende instellingen kunt wijzigen waaronder de tijd. Druk deze toetscombinatie wederom in om dit menu te verlaten.

## 5.5 Verlichting

De LED verlichting wordt bediend op het display. Zodra u de verlichting aan zet, zal ook de achtergrondverlichting van het display oplichten.

De LED verlichting heeft een hoge lichtopbrengst tegen een laag stroomverbruik. **Indien de accu leeg is en geen ondersteuning meer levert, zal deze nog 2 uur lang de verlichting kunnen voeden.** De koplamp kan in hoogte worden afgesteld, dit kan handmatig door het lampdeel vast te pakken en te kantelen.

# 6 Dutch ID E-Bike Accu

## 6.1 Accugebruik

Er is een aantal belangrijke gebruiksaanwijzingen voor de Bosch accu:

### Garantie

De garantie van de accu bestaat uit 500 volledige ladingen of 2 ½ jaar (na productie datum), Uw dealer kan beide gegevens bij een servicebeurt uitlezen.

### Levensduur

De verwachte levensduur van de accu is 1000 volledige ladingen.

**LET OP!** Rijd de accu de eerste 5 keer volledig leeg en laad hem weer volledig op, dit verbetert de capaciteit van de accu.

### Temperatuur

Het opslaan van de accu bij kamertemperatuur (ca. 20°C) staat garant voor een lange levensduur. De optimale laadtoestand voor langdurige opslag (overwinteren) ligt bij 50% - 60%.

### Accu's opslaan

Als u de accu langere tijd niet wilt gebruiken (winter) kunt u het beste deze tot 80% opladen, dan is de accu een jaar zonder verder opladen weg te leggen. Laat u de accu langer ongebruikt, of legt u de accu niet voldoende opgeladen weg dan kan de accu onherstelbare schade oplopen.

### Ontlading

Bosch accu's hebben geen memory-effect en kunnen daarom naar behoefte deels worden opgeladen. Een regelmatige volledige ontlading is niet nodig.

Volledige ladingen zijn gelijk aan opgetelde deelladingen (2 x 50% of 3 x 33% = 1 volledige laadcyclus).

### Transport

Bij transport van uw Dutch ID E-Bike op of in de auto, dan wel op een externe fietsdrager, dient de accu altijd van de fiets gehaald te worden.



## 6.2 Accu

De 36 volt accu van het Bosch systeem is in de achterdrager geplaatst, de accu schuift op een speciale rails en wordt met het accuslot geborgd.

Voor het verwijderen van de accu schakelt u deze uit en opent u het slot met de sleutel. Dan kunt u de accu uit de houder trekken. Voor het terugplaatsen moet de accu uitgeschakeld zijn. Dan duwt u rustig de accu met de contacten naar voren in de houder in de bagagedrager tot de accu vastklikt. Controleer of de accu stevig vastzit. Sluit de accu altijd met het slot af en neem de sleutel uit het slot.

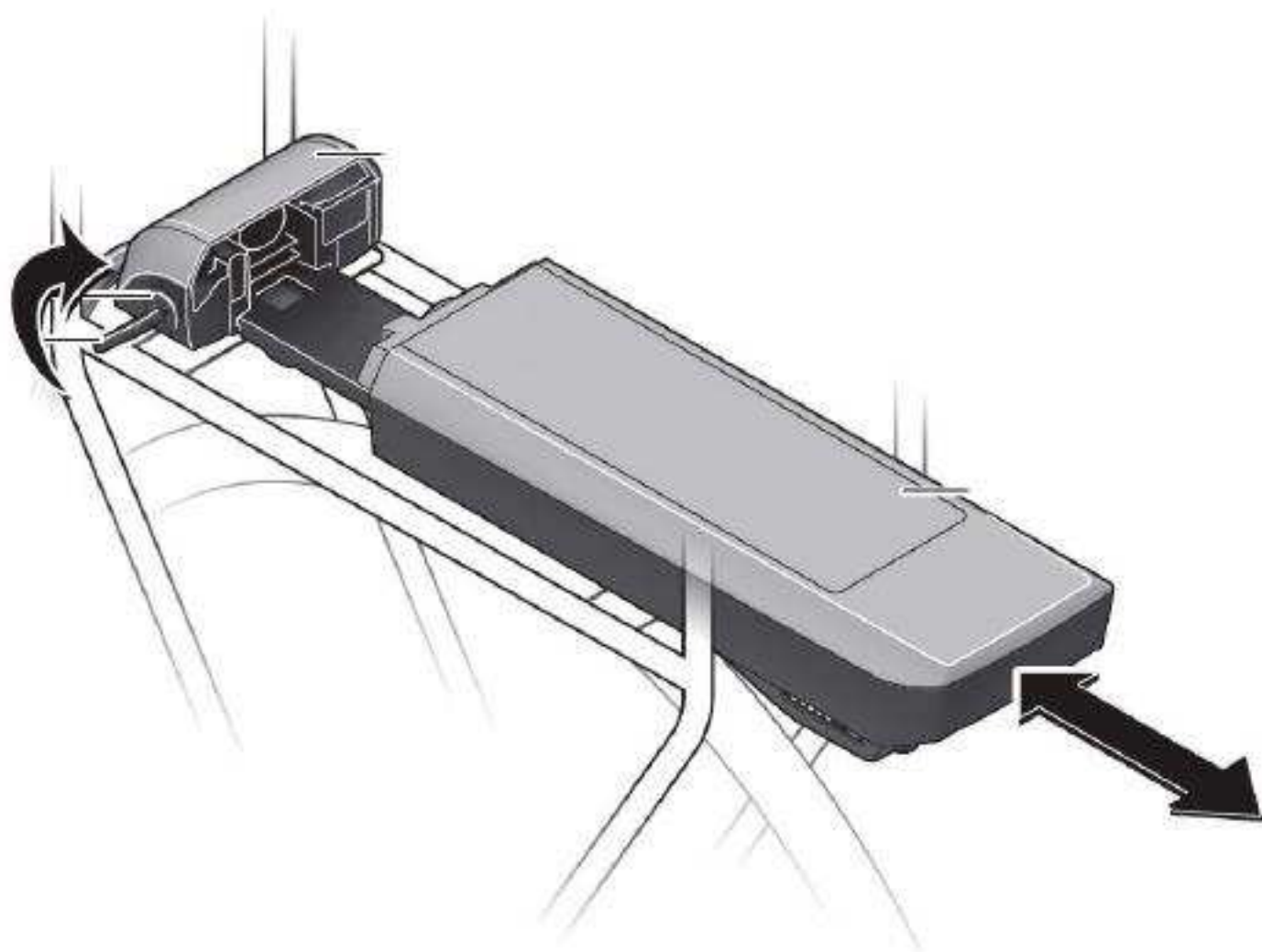

## 6.3 Gebruik accu en acculader

Nadat u de accu heeft uitgeschakeld en verwijderd van de fiets kunt u deze opladen met behulp van de bijgeleverde Bosch acculader. Als u de accu los van de fiets inschakelt, ziet u kort een indicatie hoeveel inhoud de accu nog heeft. De accu gaat vanzelf na een enkele seconden weer uit.

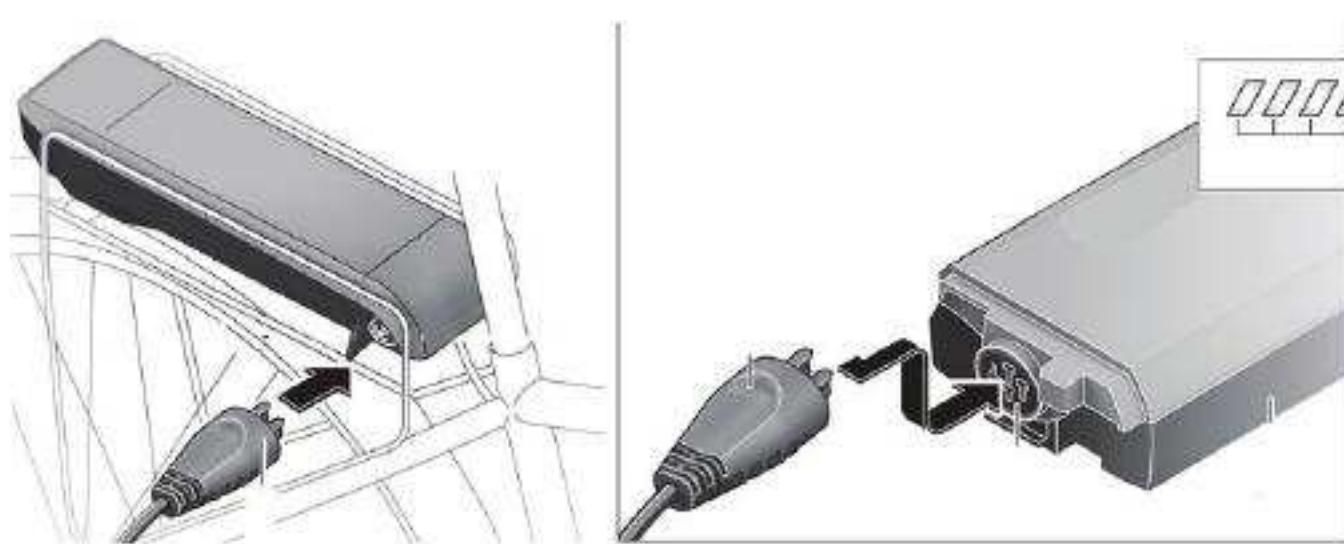

U kunt de accu in de fiets, of los uit de fiets laden.

Het opladen begint zodra het oplaadapparaat met de accu en het stroomnet verbonden is. Tijdens het opladen branden de leds van de oplaadindicatie op de accu. Elke continu brandende led komt overeen met ca. 20% van de capaciteit van de lading. Een knipperende led geeft het opladen van de volgende 20% aan. De oplaadtijd van de accu is ongeveer 3,5 uur voor de 400Wh-accu. De accu is volledig opgeladen als alle vijf leds van de indicatie continu branden.

Het opladen van de accu is mogelijk bij een temperatuur tussen 0-50°C. Als led 1, 3 en 5 op de accu knipperen tijdens het laden is de omgevingstemperatuur te koud of te warm. Wees voorzichtig als u het oplaadapparaat tijdens het opladen aanraakt, dit kan in het bijzonder bij hoge omgevingstemperaturen zeer heet worden. Zorg ervoor dat het oplaadapparaat tijdens het opladen goed van lucht wordt voorzien en de ventilatieopeningen aan beide zijden vrij zijn. Voorkom het vuil worden van de contacten en de oplaadaansluiting, bijvoorbeeld door zand of aarde, door de accu altijd op een schone ondergrond te plaatsen.

Als led 2 en 4 knipperen is er een elektronische storing. Het systeem schakelt zichzelf uit. Ga bij deze storing voor service naar uw dealer.

# 7 Optimale actieradius

De actieradius is berekend onder ideale omstandigheden. De volgende zaken zijn van belang om een maximale actieradius te kunnen halen:

## Ondersteuningsniveau

Het door u gekozen ondersteuningsniveau heeft een sterke invloed op de actieradius van uw fiets.

## Bandendruk

Zorg ervoor dat uw banden altijd op een druk van 5 tot 6 bar zijn opgepompt. Controleer uw bandenspanning regelmatig, want te zachte banden zullen een zeer negatieve invloed hebben op de actieradius van uw Dutch ID E-Bike.

## Versnellingen

Goed gebruik van de versnellingen heeft een positief effect op de actieradius. Zorg bij het wegrijden dat u in een lichte versnelling staat en dat u altijd een trapfrequentie van ongeveer 80 omwentelingen per minuut heeft.

## Bagage

Indien de fiets wordt beladen met extra bagage zal de actieradius afnemen. Tevens bepaalt uw lichaamsgewicht mede de maximale actieradius van de fiets. Indien er meer gewicht moet worden verplaatst, zal de accu sneller leeg zijn.

## Extreme weersomstandigheden

Met extreme temperaturen kan het zijn dat de actieradius van uw Bosch systeem tijdelijk iets afneemt. Een sterke tegenwind of het fietsen in een heuvelachtig terrein kost natuurlijk meer energie van de accu, wind mee zal ervoor zorgen dat de actieradius weer toeneemt.

## Onderhoud

Zorg ervoor dat u altijd met een schone en goed gesmeerde aandrijving rijdt. Vuile of versleten ketting en tandwielen kunnen de actieradius zeer negatief beïnvloeden. Controleer ook of het wiel vrij kan draaien zonder weerstand van te strak gespannen remmen. U kunt uw remmen laten stellen bij uw dealer. Smeer uw remmen zoals beschreven in de Shimano handleiding.

## Actieradius

De actieradius (eerste en tweede balk) is gemeten onder ideale omstandigheden; vlak terrein, gemiddelde snelheid 20 km/u, geen wind, 20 °C, berijder schakelt altijd op het juiste moment, berijder van circa 70 kg.

De lichtgrijze balk (derde balk) is gemeten onder zware omstandigheden; terrein met lange en steile hellingen, gemiddelde snelheid 25 km/u, deels sterke tegenwind, <10 °C, lage effectiviteit (fiets, schakelgedrag), berijder van circa 70 kg.

### PowerPack 400

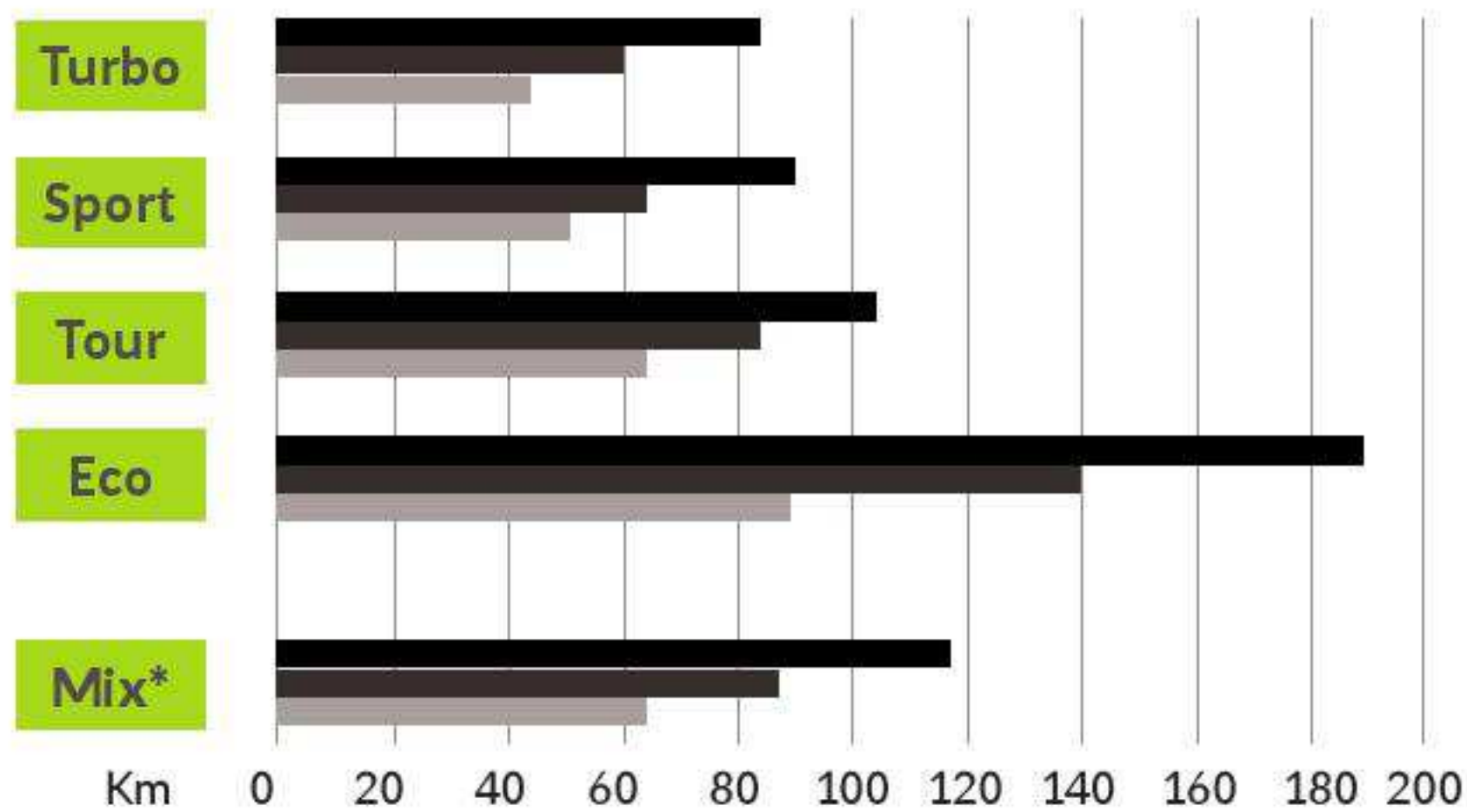

# 8

## Onderhoud van uw Dutch ID E-Bike

Voor iedere fietstocht dient u de volgende zaken te controleren:

1. Zit de accu in de slede en in het slot vergrendeld.
2. Is het display goed vergrendeld zit in de stuurhouder.
3. Zet de motor aan, d.m.v. de aan/uit-knop op de accu of op de bedieningscomputer en controleer of het display aan gaat.
4. Controleer of de verlichting werkt en kies de gewenste ondersteuningsmodus.
5. Zijn de banden tot de juiste druk opgepompt.
6. Staat van de ketting (licht gespannen, schoon en licht ingevet).
7. Werken de remmen.

Na deze korte inspectie is uw fiets klaar voor een onbezorgde rit.

Het is aan te raden om geregeld de fiets schoon te maken en de ketting lichtjes in te vetten. Het schoonmaken van de fiets kan het beste gebeuren met warm water, milde zeep en een zachte spons. Gebruik **geen** hogedrukreiniger of tuinslang, dit kan het elektrische systeem, de aandrijving en de lagers van de fiets zwaar beschadigen. Voor het invetten van de ketting kunt u een licht smeermiddel gebruiken waarbij na inwerken overtollig smeermiddel van de buitenzijde van de ketting wordt verwijderd, uw Dutch ID E-Bike dealer kan u hierover adviseren

Na 200 km of 2 weken na aanschaf dient u de fiets bij uw dealer langs te brengen voor een eerste controlebeurt. Het is zeer belangrijk dat zowel de aandrijving als het elektrische systeem na deze eerste periode worden gecontroleerd en eventueel kunnen worden bijgesteld. Het is te adviseren om bij de aanschaf al direct een afspraak te maken voor deze controlebeurt.

Wij raden aan om na iedere 1500 km uw fiets door een expert na te laten kijken op onder andere de staat van ketting, tandwielen, wielen, banden en remmen. Het extra vermogen van de elektrische ondersteuning zorgt ervoor dat slijtagedelen (aandrijving, banden, remblokken) sneller slijten dan bij een traditionele fiets. Tevens is de kans groot dat u op uw Dutch ID E-Bike meer kilometers aflegt dan op uw vorige fiets, wat ervoor zorgt dat er relatief eerder slijtageonderdelen (banden, ketting en tandwielen) moeten worden vervangen.

# 9 Garantie

De Dutch ID E-Bikes zijn van uitstekende kwaliteit. Daar zijn wij trots op en daarom geven wij u 2 jaar volledige garantie!\*

Ja, u leest het goed; de garantie krijgt u volledig van ons. Niet alleen op de onderdelen maar ook op de reparatiekosten bij de officiële Dutch ID E-Bike dealer. De garantie is ook geldig voor een eventuele volgende eigenaar van de fiets.

## Complete fiets

Niet alleen het frame en de voorvork, maar ook het elektrische gedeelte zoals motor en bedieningsdisplay vallen onder de garantie.

De slijtagedelen zoals: versnellingsnaaf, ketting- en kettingbladen, banden en remsystemen zijn uitgezonderd van de garantie.

Alhoewel de accu een slijtagedeel is, geven wij hierop 2 jaar garantie. Hierbij garanderen wij u de werking van de accu, niet de capaciteit. Zoals bij alle accu's neemt ook bij de Dutch ID E-Bike accu de capaciteit af door veroudering en gebruik. Intensief commercieel gebruik is uitgesloten van de garantie.

\*M.u.v. Slijtage onderdelen.

## Online garantieformulier

Om gebruik te kunnen maken van uw 2 jaar garantie dient u het garantieformulier op [www.dutch-id.nl/garantie](http://www.dutch-id.nl/garantie) volledig in te vullen. Wij wensen u veel fietsplezier!

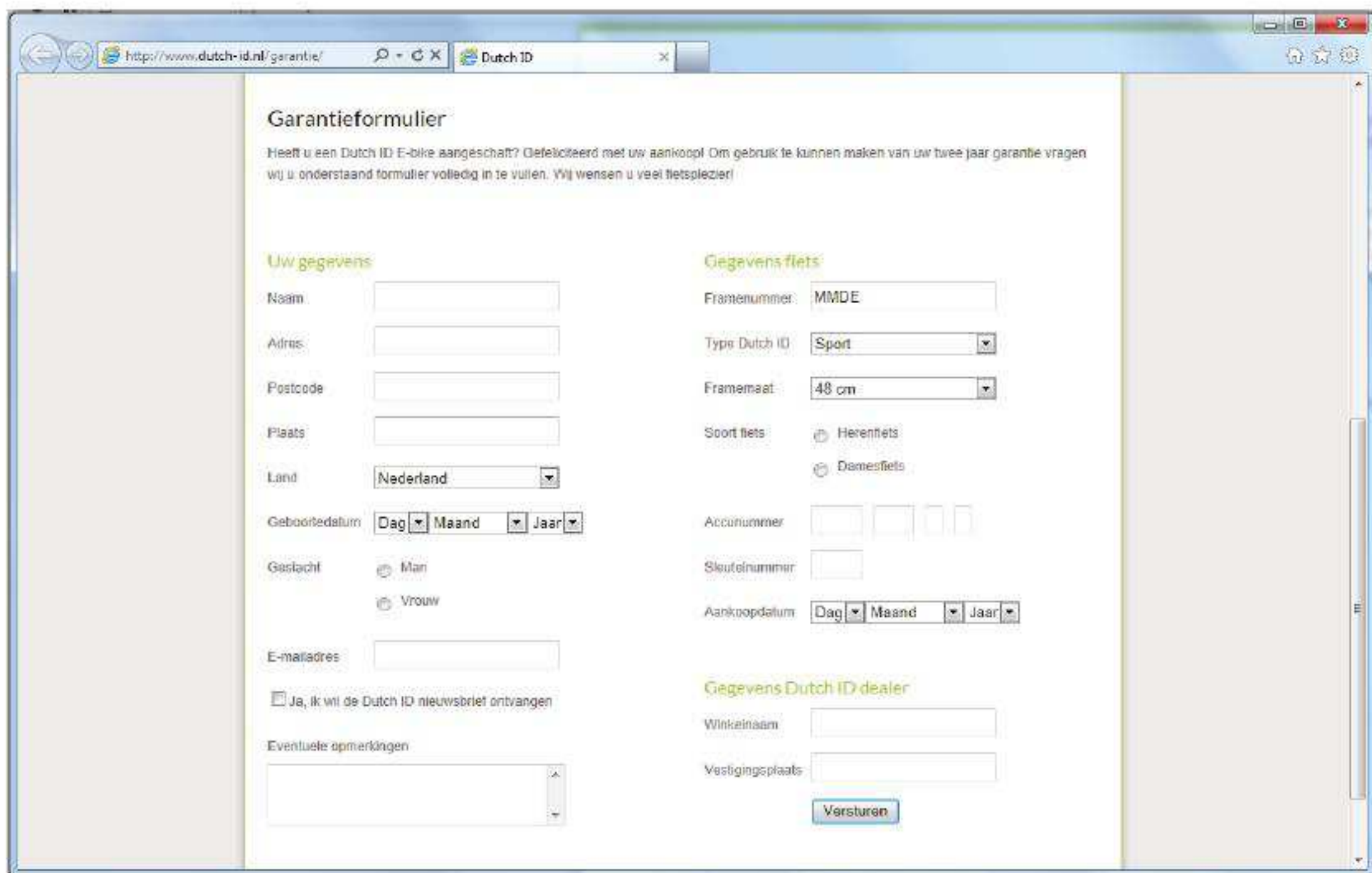

The screenshot shows a web browser window with the URL <http://www.dutch-id.nl/garantie/>. The page title is "Garantieformulier". Below the title, there is a short introductory text: "Heeft u een Dutch ID E-bike aangeschaft? Gefeliciteerd met uw aankoop! Om gebruik te kunnen maken van uw twee jaar garantie vragen wij u onderstaand formulier volledig in te vullen. Wij wensen u veel fietsplezier!".

The form is divided into three main sections:

- Uw gegevens** (Your details): Includes fields for Naam, Adres, Postcode, Plaats, Land (set to Nederland), Geboortedatum (with Day, Month, and Year dropdowns), Geslacht (radio buttons for Man and Vrouw), E-mailadres, a checkbox for "Ja, ik wil de Dutch ID nieuwsbrief ontvangen", and a text area for "Eventuele opmerkingen".
- Gegevens fiets** (Bike details): Includes fields for Framenummer (set to MMDE), Type Dutch ID (dropdown set to Sport), Framemaat (dropdown set to 48 cm), Soort fiets (radio buttons for Herenfiets and Damesfiets), Accunummer, Sleutelnummer, and Aankoopdatum (with Day, Month, and Year dropdowns).
- Gegevens Dutch ID dealer** (Dutch ID dealer details): Includes fields for Winkernaam and Vestigingsplaats, and a "Versturen" button.

 [www.dutch-id.nl/garantie](http://www.dutch-id.nl/garantie)

**dutchid**  
welcome to a new way of cycling

**Dutch ID E-Bike**  
Salland 5-7  
1948 RE Beverwijk

Tel: +31 [0]251 27 67 77  
Fax: +31 [0]251 27 67 99

Email: [info@dutch-id.nl](mailto:info@dutch-id.nl)  
[www.dutch-id.nl](http://www.dutch-id.nl)

Alle beelden op deze leaflet zijn eigendom van Amazing Wheels BV. Wijzigingen in de modellen en uitvoeringen, alsmede kleurverschillen tussen afbeeldingen en werkelijke kleuren onder voorbehoud. Aan deze leaflet kunnen geen rechten worden ontleend. Niets uit deze leaflet mag worden overgenomen of gebruikt zonder uitdrukkelijke toestemming van Amazing Wheels BV. © Copyright Amazing Wheels, Beverwijk - Holland