



instructieboekje
Spartamet



de fiets met iets

ENKELE GEGEVENS VAN MIJN "SPARTAMET"

Frame: dames-/heren-/mixframe.....
Kleur:.....
Motor nr.....(op motor rechts achter)
Frame nr.:.....(op traphuls links)
Slot: merk.....sleutel nr.:.....
Bijzondere kenmerken: (laat ook uw postcode aanbrenge.....
Datum aflevering:.....
Verzekerd bij:.....Polis nr.. ..
Naam leverancier:.....
Adres leverancier:.....Telefoon ..
Naam eigenaar:.....
Adres eigenaar:.....Telefoon ..

Vult u deze gegevens direkt en zo nauwkeurig mogelijk In¹

SPARTA RIJWIELEN- EN MOTORENFABRIEK B.V. POSTBUS 5 7300 AA APELDOORN (HOLLAND)

Geachte Sparta-bezitter,

Door de aankoop van een SPARTAMET bent u een van de velen die een Sparta-produkt gekozen hebben

Bij de konstruktie van uw SPARTAMET hebben wij gesteund op onze lange ervaring (sinds 1917) in de motor-, bromfiets- en fietsbouw.

De speciaal voor de SPARTAMET ontwikkelde motor is een produkt van Fichtel & Sachs, een fabriek met wereldnaam.

U heeft dus een kwaliteitsfiets die met de grootste zorg gefabriceerd is en waarmee u jarenlang plezier kunt beleven.

Dit boekje is een leidraad zodat u kunt zorgen dat de prima konditie van uw SPARTAMET bewaard blijft.

Indien uw vaardigheid niet toereikend is, ga dan even bij uw SPARTA-dealer binnen, hij zal u graag helpen.

SPARTA RIJWIELEN- EN MOTORENFABRIEK B.V.

INHOUDSOPGAVE

	Pag.		Pag.
Maten van Uw fiets.....	3	Demontage achterwiel.....	11-13
Technische gegevens.....	4-5	Montage achterwiel.....	13
Brandstof/Tanken.....	5-6	Kettingkast.....	13-15
Bediening		Ketting.....	15
Zadel en stuur	6-7	Verlichting.....	15
Bedieningshendels	8	Kabels smeren.....	15
Motor starten en afzetten.....	9-10	Benzinefilter.....	15
Berg afwaarts.....	10	Bougie.....	15
Remmen.....	10	Uitlaatdemper.....	15-16
Techniek		Ontsteking.....	16
Banden.....	10-11	Servicebeurten....	16
Lekke band...	11	Onderhoud	
		Algemeen	16

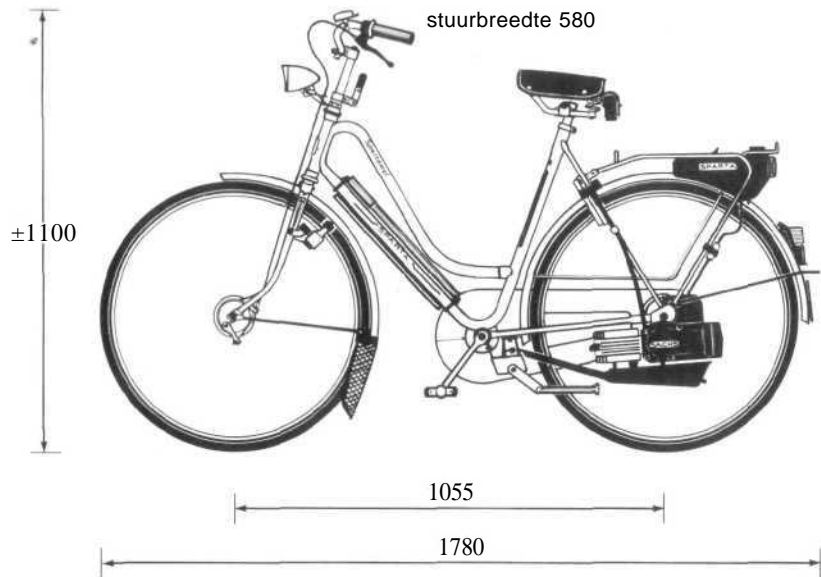

Technische gegevens:

Motor	SACHS wielnaafmotor 301/A; 1 cilinder 2-takt Otto motor
Cilinderinhoud	30cm ³
Boring	0 33 mm
Slag	36 mm
Kompressieverhouding	7,5:1
Vermogen	0,6 kW (0,8 PK) bij 3750 omw/min.
Elektrische installatie	elektronisch (kontaktloze magneet ontsteking)
Ontstekingstijdstip	1 ±0,2 mm voor B.D.P.
Ruimte tussen spoel en vliegwiel	0,4 mm
Bougie	BOSCH WR 10 FC elektroden afstand 0,5 mm
Carburateur	BING 81/8/101 met choke en benzinekraan
Luchtfilter	microfilter in aanzuig- geruisdemper

Koppeling	centrifugaal koppeling
Smering (motor)	2-takt mengsmering 1: 100
Cartersmering	70 cm ³ transmissieolie (Sachs of SAE 80)
Banden	37-590 (26" x 1 3/8") binnenbanden met Schrader (auto-) ventielen <i>achterband</i> : speciale SPARTAMET-band
Bandenspanning	voor: 2,8 bar achter 3,8 bar
Frame	SPARTA „ frame-uit-een-stuk”, diverse uitvoeringen
Tankinhoud	1,5 liter
Ketting	1/2" x 1/8" = 102rollen speciale WIPPERMANN SPARTAMET-ketting
Overbrenging	44t-18t
Verlichting	dynamo 6V - 3W koplamp met halo- geenlamp 6V - 2,4W en Euro goedgekeurd achterlicht 6V - 0,6W

Trapstel	spieeloos met vierkante passing en Sparta kogellagersysteem
Remmen	trommelremmen met kabelbediening
Plaats frame nr.	op bracketbuis
Plaats goedkeur nr.	op balhoofdbuis (rechts)
Plaats motor nr.	op motor rechts achter

Brandstof en tanken

Zoals reeds gezegd is de SPARTAMET uitgerust met een 2-takt motor. Moderne motortechniek maakt het mogelijk dat de motor een MENGSMERING nodig heeft van slechts **1:100!** De brandstof is dus in dit geval een mengsel van EUROLOODVRIJ benzine en 2-takt MENGSMEEEROLIE.

GEBRUIK UITSLUITEND
SPARTAMET 2T-X of
SHELL SUPER 2T-X mengsmeerolie
en bij voorkeur EUROLOODVRIJ
SHELL of ESSO BENZINE!



De SPARTAMET 2T-X olie is bij de SPARTA-dealer in kleine kunststof flesjes van 50 ml. te verkrijgen. De verpakking heeft een schaalverdeling zodat u nauwkeurig de uit te schenken hoeveelheid olie kunt aflezen.

Tanken bij een tankstation.

Tank b.v. 1 liter EUROLOODVRIJ benzine en voeg uit het kleine flesje 10 ml. SPARTAMET 2T-X olie toe.

LET OP: ALTIJD EERST BENZINE EN DAN PAS DE OLIE IN DE TANK!

Zelf mengen. (Voorbeeld).

Indien u wat meer brandstof voorhanden wilt hebben, kunt u natuurlijk ook zelf mengen. U neemt dan b.v. een 5 liter voorraad-can van benzinebestendig materiaal.

Nadat deze met EUROLOODVRIJ benzine

gevuld is voegt u nu 50 ml. SPARTAMET 2T-X (het hele flesje dus) of SHELL SUPER 2T-X mengsmearolie toe.

EUROLOODVRIJ noemtmenookwel EURO-SUPER of EUROBENZINE.

Door de hedendaagse raffinagemethoden zijn benzines gevoeliger geworden voor vocht; zorg er daarom voor dat geen vocht en water in de tank kan komen.

Indien u brandstof wilt bewaren, doe dit dan in een goed afsluitbaar (benzine-)tankje.

Bij langer (meer dan 2 maanden) buiten gebruik stellen van de SPARTAMET is het raadzaam om de tank af te tappen.

Indien men de SPARTAMET weer in gebruik gaat nemen dan de tank het liefst vullen met verse brandstof.

Zadel en stuur

De juiste stand van zadel en stuur verhogen in grote mate uw rijplezier met uw SPARTAMET.

Het instellen van het zadel. (afb. 1)

hoogte verstellen. De zadelpen is voorzien van een marketing welke in de hoogste stand van het zadel niet zichtbaar mag zijn.

Het zitcomfort wordt beslist verhoogd als het zadel iets achterover wordt gekanteld.

Ook de afstand tot het stuur kan worden veranderd door het zadel iets naar voren of naar achteren te schuiven in de strop of zelfs door de strop A. om te draaien.

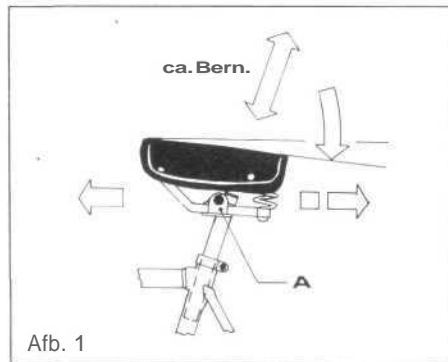

Het instellen van het stuur. (afb. 2)

Ook het stuur is ca. 8 cm, in hoogte verstelbaar. De stuurpen is ook weer voorzien van een markering welke bij de hoogste stand van het stuur niet boven het balhoofdstel B mag uitsteken.

Naar wens is de stuurbocht **kantelbaar**, zodat niet alleen in hoogte, maar ook op deze wijze de meest prettige stand van het stuur voor u te verkrijgen is.

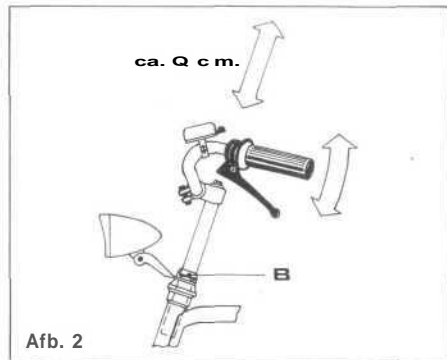

Bediening van de SPARTAMET

De SPARTAMET heeft slechts enkele bedieningsinstrumenten:

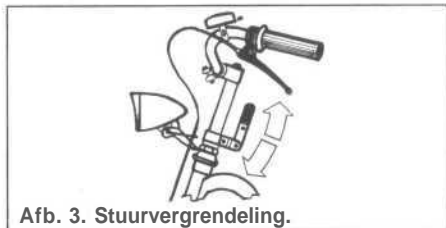

Afb. 3. Stuurvergrendeling.



Afb. 5. Remhendel (links).

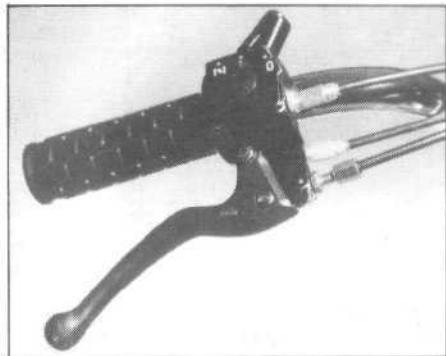

Afb. 4. Combinatie (rem) hendel (rechts).

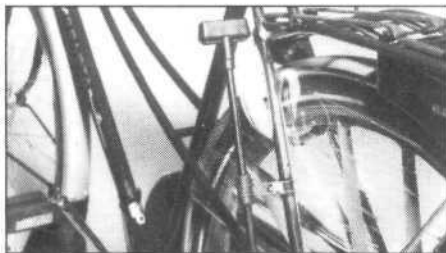

Afb. 6. Handstarter.

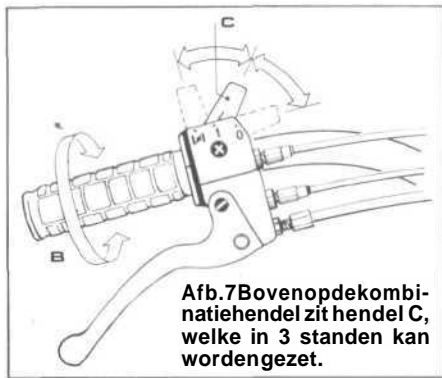

Verklaring der symbolen:

- Stand 0 = motor uit en benzinetoevoer afgesloten.
- Stand 1 = motor starten en rijden.
- Stand | f | — motor starten bij koude motor.
(choke)

LET OP: ZODRA U GAAT FIETSEN OF RIJDEN EERST DE STUURVERGRENDLING OMHOOG KLAPPEN!!

Motor starten bij stilstand

Hevel C op stand 1 zetten. Handstarter uit-trekken tot weerstand wordt gevoeld en dan met een korte beweging de motor aantrekken. Bij koude motor hevel C op de choke stand | f | zetten. Motor aantrekken. Nadat de motor enige seconden heeft gelopen hevel C op stand 1 zetten. Dit is de "rij-stand". LET OP: Met gasdraaihandvat B niet open-draaien tijdens het starten, daar anders de koppeling in werking kan treden.

Wegrijden door langzaam gas te geven met gasdraaihandvat B.

Motor starten tijdens fietsen

De startprocedure is nu dezelfde als bij stilstand. Pas wanneer de motor loopt en hevel C op stand 1 staat langzaam gas geven en u zult dan merken dat de motor "het werk" overneemt.

Motor afzetten

Het gasdraaihandvat Bhelemaaldichtdraaien (rechtsom dus). Hevel C op stand 0 zetten. De motor slaat nil af en de benzinetoevoer wordt automatisch afgesloten.

Dus steeds wanneer de motor **niet** gebruikt wordt, altijd hevel C op stand 0, dus ook tijdens het fietsen.

Berg afwaarts

Gaat u met de SPARTAMET berg afwaarts, draai dan de gashendel dicht of zet de motor af!

Remmen

Uw SPARTAMET heeft voor en achter trommelremmen welke worden bediend door de gebruikelijke remhendels aan het stuur. Gebruik voor- en achterrem gelijktijdig!

Techniek

Banden

De bandenspanning, zowel voor als achter moet regelmatig gecontroleerd worden. Uw [^] SPARTAMET is uitgerust met binnenbanden welke voorzien zijn van de zgn. "SCHRADER" of autoventielen.

U kunt dan ook terecht bij elk benzinestation om de banden te controleren en eventueel weer op spanning te brengen.

De gewenste spanning is: voor	2,8 bar
achter	3,8 bar

Uw SPARTAMET is uitgerust met een speciaal ontwikkelde versterkte achterband. Bij vervanging dan ook deze speciale SPARTAMET-band (laten) monteren. Maat 37-590 of 26"x13/8".

LET OP: Te zachte banden veroorzaken extra slijtage, lekrijden en kunnen beschadigen aan de velgen veroorzaken.

TIP: Wij adviseren u eventueel een bandenspanningsmeter en een voetspomp aan te

schaffen, welke geschikt zijn voor de Schrader of auto ventielen.

Vraag uw SPARTAMET-dealer.

Lekke band

De SPARTAMET op de middenstandaard plaatsen en stuurvergrendeling naar beneden doen.

LET OP: Nooit de SPARTAMET "op zijn kop" plaatsen!

Enkele aanwijzingen bij het plakken van een band:

- Gebruik geen scherpe bandenlichters (beschadigen banden en velgen)
- Werk aan de motorzijde (links dus) van de SPARTAMET en verwijder zonodig een jasbeschermer.
- Begin altijd met het banden lichten tegenover het ventiel.
- Breng na het plakken de buitenband met de hand op de velg te beginnen bij het ventiel.
- Controleer goed of de band recht op de velg ligt.
- Denk aan de juiste bandenspanning.

Demontage van het achterwiel

Indien het nodig is het achterwiel te demonteren, bijvoorbeeld voor het wisselen van een band, gaat men als volgt te werk:

- Zet de SPARTAMET op de middenstandaard en vergrendel het stuur.
- Verwijder het achterstuk van de kettingkast (Zie hoofdstuk Kettingkast biz. 13).
- Knijp de benzineslang boven het filter dicht en trek deze van het filter. Steek dit losse eind nu op het pennetje onder aan de tank. Filter uit de klem drukken, afdekcapje verwijderen (klikverbinding) en over de benzineslang een eindje omhoog schuiven.
- De gas-, choke- en remkabel onder bij de motor uit de desbetreffende hevels haken. Oranje dop op remhevel bewaren! De binnenkabel van de rem nu tussen het wiel en het motorhuis doorhalen en tegelijkertijd de stelbout naar voren uit het motorhuis trekken.
- Handstartkabel uit de houder drukken.
- Demonteer bevestigingsbout en moer vooraan de uitlaatdemper. (zie afb. 8).

- Beide asmoeren losdraaien. Het wiel (met motor) zakt nu uit het frame (zie afb. 9). De Spartamet komt nu op het voorwiel te



Afb. 8

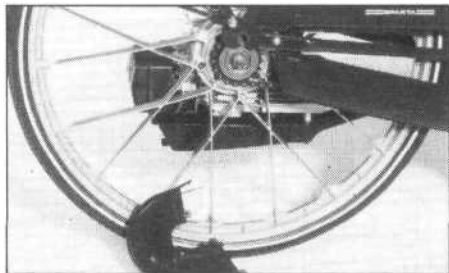

12 Afb. 9



Afb. 10

rusten. Door het achterwiel iets naar voren te duwen, kan de Retting van het vrijloopkettingwiel genomen worden.

- De SPARTAMET aan de achterzijde optillen en wiel wegnemen. (zie afb. 10)

Montage van het achterwiel

De SPARTAMET rust op de middenstandaard en het voorwiel.

- De SPARTAMET aan de achterzijde optillen en het wiel onder het achterspatbord plaatsen.
- De SPARTAMET laten zakken en de ketting om het vrijloopkettingwiel leggen.
- Vervolgens de SPARTAMET aan de achterzijde naar beneden duwen, zodat de aseinden boven in de achtervorksleuven komen te zitten.
- Kartelschijven (karteling naar binnen) en de asmoeren aanbrengen en vastzetten.
- Nu pas de SPARTAMET loslaten.
- Bevestigingsboutenmoervandedemper aanbrengen en vastzetten.
- Handstartkabel in de houder drukken.

- De gas-, choke- en remkabels aanbrengen.

De gaskabel moet aan de kortste hevel (voorste) van de carburateur worden bevestigd en is te herkennen aan de donkere eindhulsjes op de buitenkabel.

De chokekabel moet dus aan de langste hevel (achterste) en is te herkennen aan de verchromde eindhulsjes.

- Breng het afdekkapje aan, druk het filtertje in het filterklemmetje en trek nu het bovenste benzineslangetje van het penetje onder aan de tank en steek dit boven op het filtertje.
- Het achterstuk van de kettingkast aanbrengen (zie hoofdstuk Kettingkast biz. 13).
- Breng de oranje dop op de remhevel van de trommel aan! Dit is een veiligheidsdop.

Kettingkast

Op uw SPARTAMET zit een kunststof kettingkast welke in delen uit elkaar genomen kan worden.

Achterstuk verwijderen: (zie afb. 11)
Metalen haak A naar beneden wegbuigen.
Haak B iets optillen en tegelijkertijd het achterstuk achterwaarts wegtrekken.

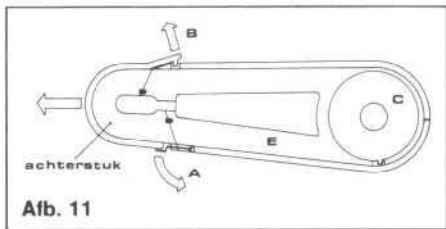

Achterstuk plaatsen: (zie afb. 12)

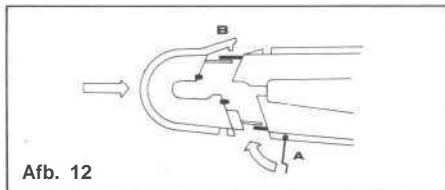

De onderkant van het achterstuk iets in de kast steken en daarna het hele achterstuk verder op z'n plaats schuiven tot haak B vast-

klikt. Metalen haak A weer omhoog vastdruken.

De mogelijkheid bestaat om nog meer delen te verwijderen:

Sierplaat verwijderen: (zie afb. 13)

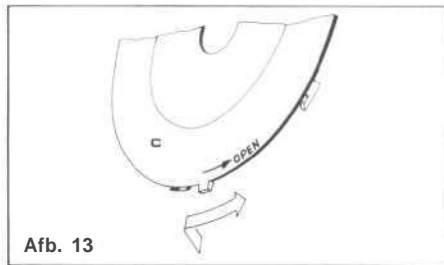

Onderaan de sierplaat zit een lipje, dit iets oplichten plaat met de pijl mee ca. 1 cm. verdraaien.

De plaat kan nu verwijderd worden.

Sierplaat plaatsen:

In omgekeerde volgorde werken.

LET OP: de sierplaat heeft dus een **bajonet-sluiting!**

Voorste kasthelft verwijderen: (zie afb. 14)
Eerst de 2 strippen D uit de kast trekken en dan de kasthelft E naar u toe trekken (klik-verbindingen)

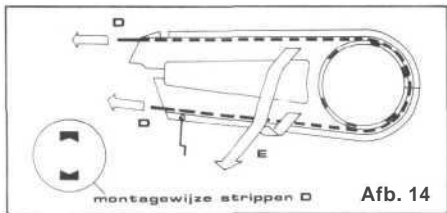

Kasthelft plaatsen:
In omgekeerde volgorde werken. Let op montagewijze strippen D!

De rest van de kettingkast Ran altijd blijven zitten.

Ketting

De SPARTAMET is voorzien van een speciale "voorgerekte" kwaliteitsketting. (WIP-PERMANN '2xV8" - 102 rollen).
Bij eventuele vervanging dus deze ketting toepassen!

Verlichting

Uw SPARTAMET is voorzien van een **halo-geen** koplamp (zie techn. geg.) Hierdoor heeft u meer lichtopbrengst.

Met speciale **Sparta-euro** achterlicht is voorzien van een reflector waardoor u door achterkomend verkeer beter wordt gezien.

Kabels

Op alle kabels zitten **smeernippels**.
Periodiek smeren van de kabels is van "levensbelang". Druk de oliespuit stevig in de nippelopening en pomp een paar slagen **smeerolie** in de kabels.

Benzinefilter met slang (zie afb. 15)

Periodiek controleren. Jaarlijks of in geval van beschadiging het filter met de slangen vervangen. Gebruik hiervoor alleen de originele zwarte rubber Sparta slangen.

Bougie

Gebruik altijd het voorgescheven type, (zie technische gegevens)
TIP: Neem onderweg een reserve-bougie en een filter met slang mee en vervang een maal per jaar het filter.

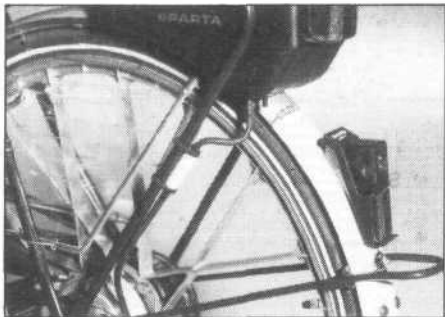

Afb. 15

Uitlaat

Bij juist gebruik van uw SPARTAMET heeft de uitlaatdemper geen aandacht nodig. De demper is geheel gesloten uitgevoerd, zodat deze, afgezien van het eventueel schoonmaken aan de buitenkant alleen in geval van vervanging verwijderd behoeft te worden.

Ontsteking

De ontsteking is elektronisch en vereist geen onderhoud.

Onderhoud

- Geregeld en doelmatig onderhoud voorkomt vroegtijdige storingen, slijtage enz. en is bij bepaalde garantie-aanspraken een vereiste.
- Houdt de motor zo veel mogelijk schoon! De cilinder (ook tussen de koelribben) steeds ontdoen van overmatig vuil. Vooral 's zomers is dit van belang i.v.m. de warmteafgifte van de motor.

Algemeen

- Lakwerk: vochtige doek.
na een behandeling met b.v. vloeibare autowas weer "als nieuw".
- Chroomwerk: licht insmeren met zuurvrije vaseline.
- Aluminium en kunststof: vochtige doek.

Kleine lakbeschadigingen bijwerken met een SPARTA-LAKSTIFT, welke verkrijgbaar is bij uw SPARTA-dealer.



Accessoires en toebehoren

Verkrijgbaar bij uw dealer. Sparta levert een aantal accessoires en bijkomende artikelen die voor de gebruiker een welkome aanvulling zijn.

- **SPARTAMET-olie** voor een goedemengsmering, in kunststof flesjes a 50 ml.
- Controleer de banden regelmatig met de eenvoudige **bandenspanningsmeter**.
- Banden makkelijk met de **voetpomp** met ingebouwde spanningsmeter.
- **Met een verloopnippel** kunt u een gewone fietspomp gebruiken.
- Bij de handje: een 5 liter reserve-tankje met afneembare schenktuit.
- **Kinderzitje** met veiligheidsriemen en voetsteunen. Goedgekeurd door de TÜV.
- **Fielstassen** en speciale **voordrager**.
- **DeSPARTATRONIC teller** geeft exact uw rijnsnelheid en de afgelegde weg aan. Voorzien van dagteller.

SPARTA

HIJVERTIJEM EIV MOTOREIMFABRIEK B.V. HOLLAIMC

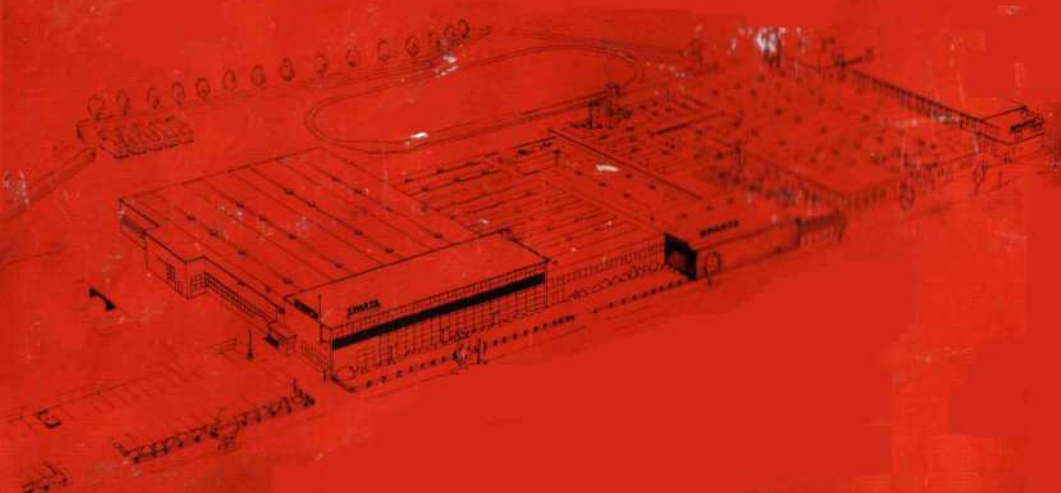

Prins Willoin Alexander-lean 1926

7312  APELDOORN

Telefoon 055-550922

Fax 055-559244