Gebruikershandleiding

Inhoud

1	Overzicht onderdelen	5
1.1	Display en bedieningsunit	5
1.2	Batterijpakket en lader	6
2	Batterijpakket	7
2.1	Laadinstructies	7
2.2	Batterijpakket opladen	9
2.3	Batterijpakket plaatsen	10
2.4	Batterijpakket uitnemen	10
2.5	Beveiliging	11
2.6	Diagnosemelding	11
3	Display	12
3.1	Losmaken en vastzetten	12
3.2	Afstellen	12
3.3	Overzicht knoppen en indicaties	13
3.3.1	Display	13
3.3.2	Bedieningsunit	13
3.4	Display inschakelen	13
3.5	Ondersteuning instellen	14
3.6	Weergave-opties	14
3.6.1	Temperatuur	14
3.6.2	Tripafstand	15
3.6.3	Triptijd	15
3.6.4	Gemiddelde snelheid	15
3.6.5	Maximale snelheid	16
3.6.6	Totale afstand	16
3.6.7	Actieradius	16
3.6.8	Ritinformatie	17
3.7	Menu-overzicht	18
3.8	Toelichting menu-overzicht	19
3.8.1	Tijd en taal	19
3.8.2	Helderheid (optioneel)	19
3.8.3	Weergave	20

3.8.4	Tripteller	21
3.8.5	Geluid	21
3.8.6	Verlichting	22
3.8.7	Automatisch laden	23
3.8.8	Kalibreren	24
4	Actieradiustabel.....	25
5	Gashendel.....	27
5.1	Gashendel	27
5.2	Boost	27
5.3	Parkeerhulp	28
6	Technische gegevens.....	29
6.1	Gewicht en prestaties.....	29
6.2	Temperatuurgrenzen batterijcellen.....	29
6.3	Ladergegevens.....	29
7	Diagnosemeldingen	30
7.1	Melding op display.....	30
7.2	Servicebeurt.....	32
7.3	Gebruik van andere displays.....	33
7.4	Snelheidssensor.....	33
8	Garantiebepalingen en wettelijke eisen	34

1 Overzicht onderdelen

1.1 Display en bedieningsunit

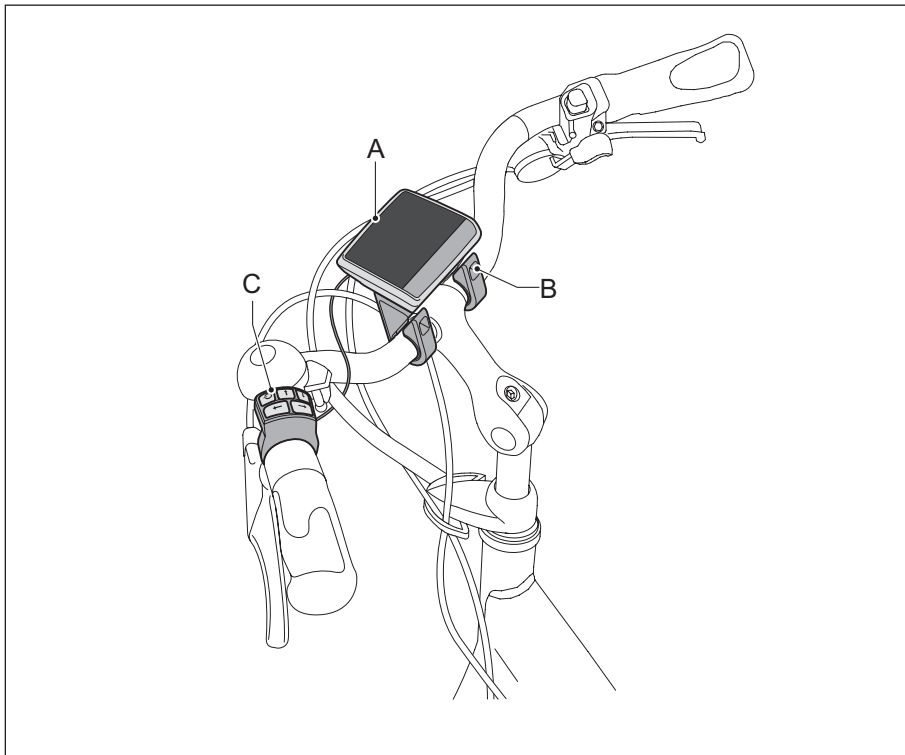

- A Display
- B Displayhouder
- C Bedieningsunit

1.2 Batterijpakket en lader

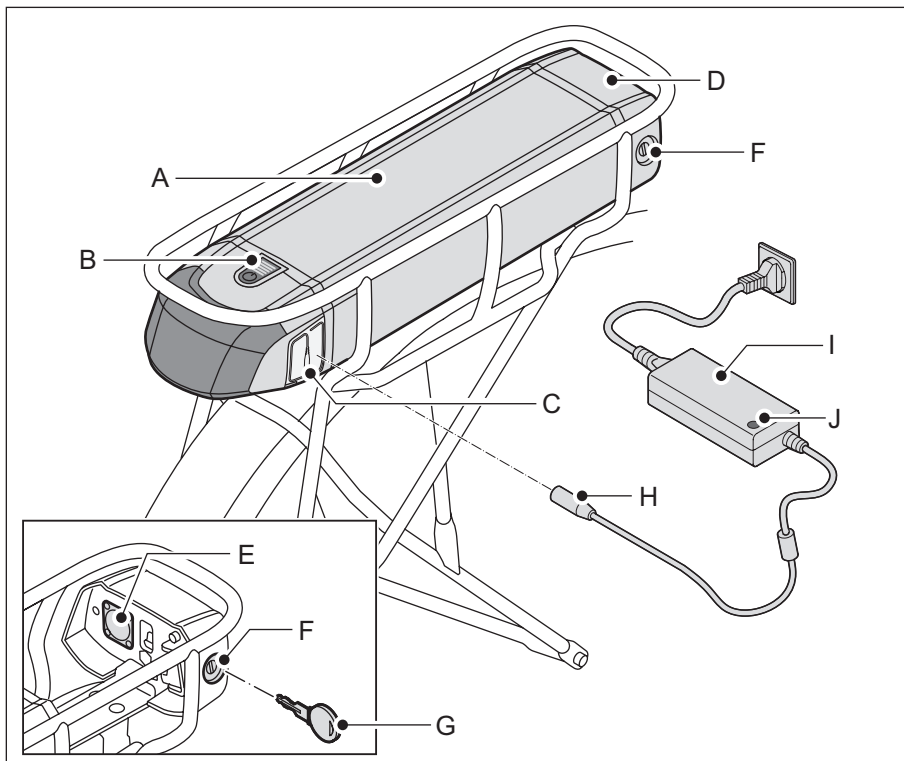

- | | | | |
|---|-----------------------------|---|-----------------|
| A | Batterijpakket | F | Slot |
| B | Weergave vullingsgraad | G | Sleutel |
| C | Oplaadpunt | H | Stekker |
| D | Docking station | I | Lader |
| E | Contactpunt docking station | J | Indicatielampje |

2 Batterijpakket

2.1 Laad instructies

Lees voor het gebruik van de e-bike de onderstaande instructies en waarschuwingen goed door. De fabrikant is niet verantwoordelijk voor ongelukken of storingen veroorzaakt door oneigenlijk gebruik van (delen van) de e-bike:

- Laad voor het eerste gebruik van de fiets het batterijpakket één keer helemaal op.
- Iedere batterij loopt na verloop van tijd leeg. Dit proces heet 'zelfontlading'. Een batterijpakket dat leeg is en niet wordt opgeladen kan door zelfontlading binnen twee maanden een diepteontlading krijgen en hierdoor defect raken. De garantie vervalt in geval van diepteontlading.
- Het batterijpakket hoeft niet helemaal leeg te zijn voor het opladen. Het batterijpakket blijft in goede conditie wanneer u de fiets na ieder gebruik (ongeacht de afstand) weer oplaadt. Wanneer het batterijpakket volledig is opgeladen stopt het laden automatisch. Het indicatielampje op de lader blijft groen branden.
- In geval van langdurige stalling kunt u de lader aangesloten laten. Is dat niet mogelijk, laad dan het batterijpakket volledig op en ontkoppel vervolgens de lader van het batterijpakket. Laad het batterijpakket minimaal een keer per twee maanden volledig op.
- Zorg dat het batterijpakket binnen de onderstaande temperatuurgrenzen blijft. Dit verlengt de levensduur en verhoogt de prestaties van het batterijpakket. Bovendien werkt het laden of de ondersteuning niet buiten de temperatuurgrenzen.

Status	Minimaal (°C)	Maximaal (°C)
Tijdens opladen	0	45
Tijdens gebruik	-15	60
Opslag (minstens 80% vullingsgraad)	-10	35



- Laad het batterijpakket altijd op met de bij de fiets geleverde lader. Gebruik geen andere lader.
- Sluit de lader niet op de netspanning aan als de lader niet gebruikt wordt.
- Ontkoppel de lader van het batterijpakket voordat u gaat fietsen.
- De lader mag niet nat worden.
- Beschadig de lader niet.
- Laad het batterijpakket niet op in de volle zon.
- Laat het batterijpakket niet vallen, dit kan schade veroorzaken aan het batterijpakket.



- Houd er rekening mee dat uw fiets bij lagere temperaturen (onder de 10°C) minder ondersteuning levert en dat het batterijpakket sneller leeg raakt. Ook neemt het opladen bij lage temperaturen meer tijd in beslag.
- Grote temperatuurovergangen kunnen zorgen voor een sterk wisselende vullingsgraadindicatie, met name bij lage temperaturen en een lage vullingsgraad van het batterijpakket.

2.2 Batterijpakket opladen

1. Controleer of het netsnoer goed is aangesloten op de lader (A).
2. Sluit de lader (A) aan op de netspanning. Het groene indicatielampje (B) gaat branden.
3. Sluit de stekker (C) van de lader aan op het oplaadpunt (D).
4. Een ledlampje (E) op het batterijpakket gaat knipperen.
5. Wanneer alle 5 led's (E) branden is het batterijpakket volgeladen.

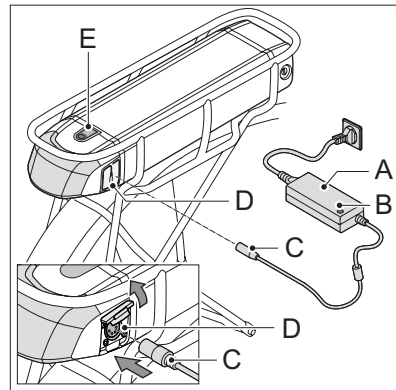

De batterij kan zowel op als buiten de fiets worden opgeladen:

Wanneer de batterij *op de fiets* wordt geladen, wordt op het display de vullingsgraad van het batterijpakket getoond in percentages. Ook wordt een indicatie van de verwachte laadtijd weergegeven. De daadwerkelijk laadtijd kan variëren en is afhankelijk van temperatuur, type lader en type batterij. Wanneer de batterij *buiten de fiets* wordt geladen, tonen de led's op het batterijpakket de vullingsgraad. Ieder ledlampje staat voor 20%. Zie ook onderstaande tabel.

Aantal brandende leds op batterij tijdens laden	Indicatie vullingsgraad
4 (5e knippert)	80 - 100 %
3 (4e knippert)	60 - 80 %
2 (3e knippert)	40 - 60 %
1 (2e knippert)	20 - 40 %
geen (1e knippert)	0 - 20 % *

Voorbeeld (laden buiten de fiets): 4 leds op het batterijpakket branden groen en het 5e led knippert: het laadproces heeft nu de batterij opgeladen tussen de 80% en 100%.

* Bij 0% vullingsgraad stopt de trapondersteuning. Wel bevat het batterijpakket dan nog voldoende energie om het display en de fietsverlichting nog enkele uren te laten branden.

2.3 Batterijpakket plaatsen

1. Verwijder de sleutel uit het slot van de docking station (A) (deze sleutel is gelijk aan de sleutel van het fietsslot).
2. Duw het batterijpakket (B) voorzichtig onder de bagagedrager langs de geleiding totdat het slot klikt (C).
3. Zorg ervoor dat het klepje (D) van het oplaadpunt dicht zit.

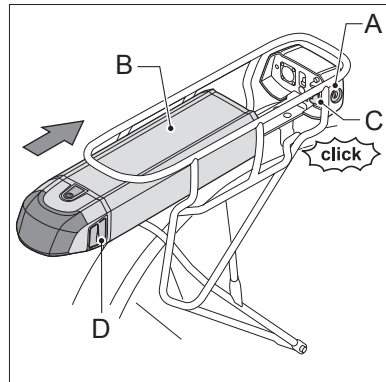

4. Controleer of het batterijpakket (B) goed vergrendeld is door deze naar achteren te trekken.



Een goed geplaatst batterijpakket kan niet meer zonder sleutel worden uitgenomen.

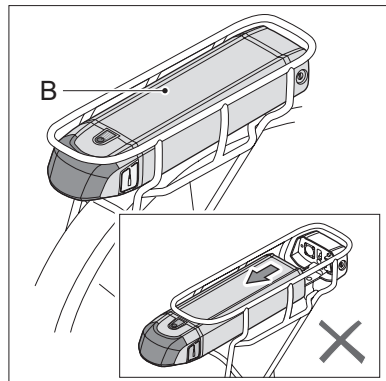

2.4 Batterijpakket uitnemen

1. Steek de sleutel (A) in het slot (B) (Deze sleutel is gelijk aan de sleutel van het fietsslot).
2. Zorg ervoor dat het klepje (C) van het oplaadpunt dicht zit.

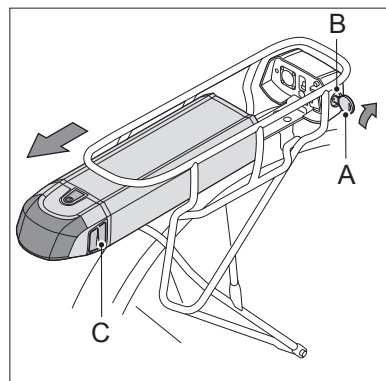

3. Neem het batterijpakket (A) uit de bagagedrager met behulp van de handgreep (B) aan de onderkant van het batterijpakket.



- Neem het batterijpakket altijd met twee handen uit om het vallen van het batterijpakket te voorkomen.
- Neem het batterijpakket uit de bagagedrager wanneer u de fiets met de auto vervoert.

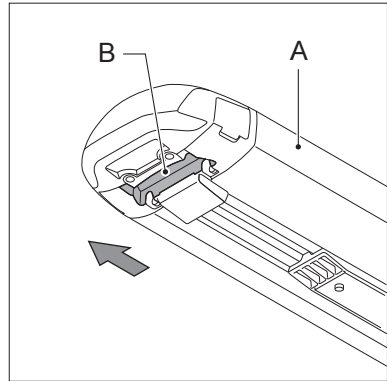

2.5 Beveiliging

Het batterijpakket is uitsluitend te gebruiken op de fiets(en) waarop deze is geïnstalleerd. Een code in de software zorgt ervoor dat deze op een andere fiets onbruikbaar is, oftewel geen ondersteuning levert (diefstalbeveiliging). U kunt in veel gevallen wel een tweede batterijpakket voor uw e-bike aanschaffen. Neem hiervoor contact op met uw dealer.

2.6 Diagnosemelding

Als alle led's op het batterijpakket knipperen, controleer dan eerst of het batterijpakket (A) goed is aangesloten op het contactpunt van de docking station (B).

Als de led's blijven knipperen, neem dan contact op met uw dealer.

Voor een goede werking van de e-bike dient het contactvlak tussen het batterijpakket en de docking station vrij te zijn van vuil en vocht. Reinig deze zo nodig met een schone droge doek. Veel vocht en vuil kan leiden tot contactproblemen en/of storingen.

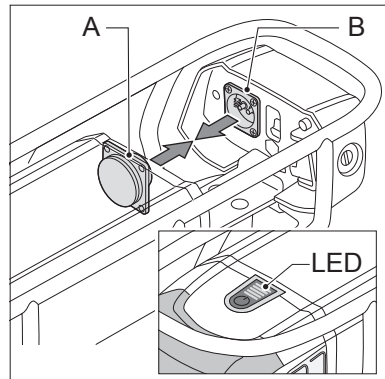

3 Display

3.1 Losmaken en vastzetten

Losmaken: Druk de knop (A) aan de achterzijde in en haal het display (B) omhoog van de displayhouder (C), zoals op de afbeelding hiernaast (linkerpijl).

Vastzetten: Plaats de onderkant van het display (B) in de displayhouder (C) en druk vervolgens het display naar beneden zodat hij in de displayhouder klikt, zoals op de afbeelding hiernaast (rechterpijl).

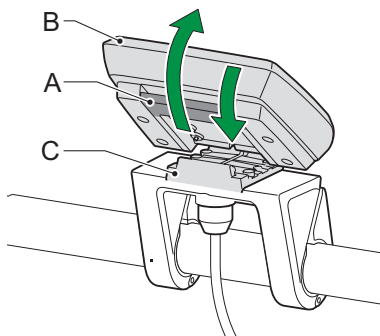

Voor een goede werking van de e-bike dient het contactvlak tussen het display en de displayhouder vrij te zijn van vuil en vocht. Reinig deze zo nodig met een schone droge doek.

3.2 Afstellen

Draai de 2 schroeven (D) een beetje los. Houd zowel het display (B) als de displayhouder (C) vast om het geheel te verdraaien. Het display hoeft er niet af.



Verwijder het display bij het stallen en transporteren van de fiets.

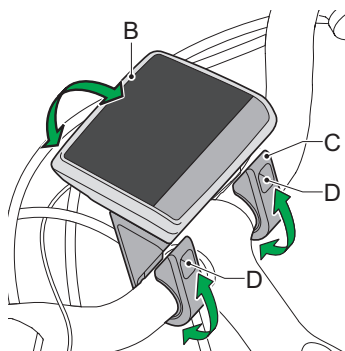

3.3 Overzicht knoppen en indicaties

3.3.1 Display

- A Snelheid
- B Tijd (§ 3.8.1)
- C Verlichting (§ 3.8.6)
- D Vorstsymbool (§ 3.6.1)
- E Batterijvullingsgraad (§ 2.2)
- F Variabele weergave-optie (§ 3.6)
- G Ondersteuningsniveau (§ 3.5)

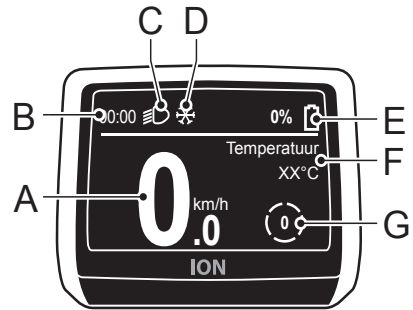

3.3.2 Bedieningsunit

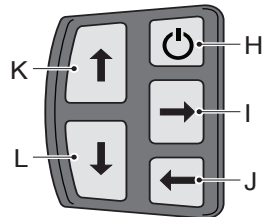

- H Aan-uitknop
- I Pijl naar rechts*
- J Pijl naar links*
- K Pijl omhoog*
- L Pijl omlaag*



* bediening rijstanden en weergave-opties.



- De knoppen van de bedieningsunit zijn verlicht als het systeem aanstaat. Dit staat los van de fietsverlichting.
- De bedieningsunit kan zowel links als rechts op de fiets gemonteerd zijn.

3.4 Systeem in- en uitschakelen

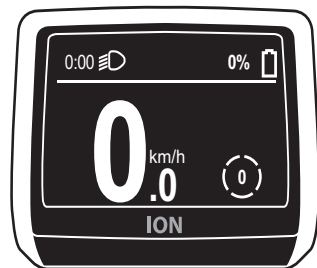
Het systeem wordt ingeschakeld door kort op de  te drukken. Door tijdens het gebruik kort op de  te drukken schakelt de trapondersteuning uit. Wanneer er 2 seconden op de  wordt gedrukt, schakelt het gehele systeem uit: trapondersteuning, verlichting en het display zijn niet meer in werking. Wanneer de e-bike niet in gebruik is, zullen het systeem en de verlichting na vijf minuten automatisch uitschakelen.



3.5 Ondersteuning instellen

Zet het systeem aan door op de  te drukken.
Druk op de  of  om de ondersteuning (G) in te stellen.

De ondersteuningsstanden zijn:

1. ECO
2. CRUISE
3. TOUR
4. SPORT
5. POWER

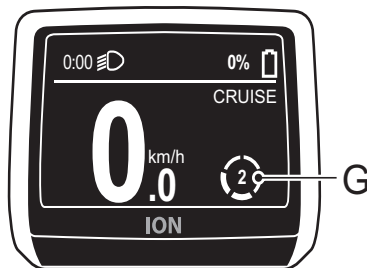

Er kan tussen de standen gewisseld worden met de  en de .



Wanneer tijdens het fietsen gewisseld wordt tussen een ondersteuningsstand, wordt deze optie kort rechtsboven in het display getoond.

3.6 Weergave-opties

U kunt kiezen of u een eenvoudige of uitgebreide weergave wilt hebben op uw display. Zie hiervoor § 3.8.3. op bladzijde 20.

Kiest u voor *Eenvoudig*, dan ziet u geen aanvullende informatie.

Kiest u voor *Uitgebreid*, dan kunt u op uw display verschillende weergave-opties zien. In § 3.6.1. tot en met § 3.6.7. worden alle mogelijke opties kort toegelicht. De tijd is altijd zichtbaar in het display.

Als het basisscherm getoond wordt, kunt u met de  en  door de weergave-opties heen.

3.6.1 Temperatuur

U kunt ervoor kiezen om de buitentemperatuur op uw display te tonen. De optie *Temperatuur* is de eerste functie.

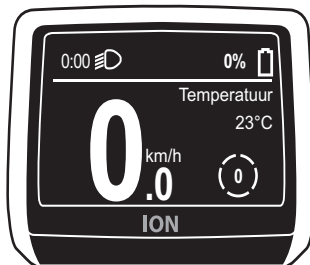

Bij een buitentemperatuur van 4°C of lager toont het display een vorstsymbool (D). Wanneer dit symbool op het display verschijnt is er kans dat het wegdek glad is. Pas uw tempo hierop aan. Bij een dergelijk lage omgevings-temperatuur zal de actieradius van het batterijpakket aanzienlijk afnemen.

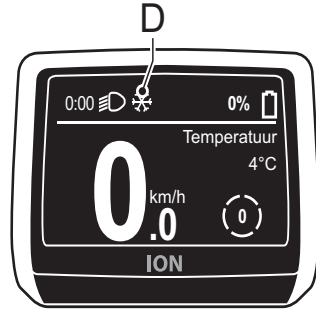

3.6.2 Tripafstand

De *Tripafstand* geeft aan hoe ver u gedurende de huidige trip heeft gefietst met uw e-bike.

De tripafstand wordt gemeten vanaf het moment dat er gefietst wordt. Kijk voor het resetten van de *Tripafstand* in § 3.6.8.

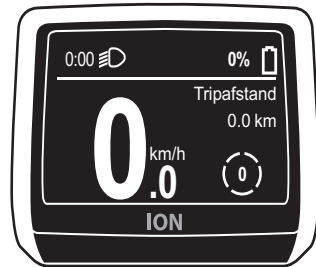

3.6.3 Triptijd

De *Triptijd* geeft aan hoe lang u gedurende de huidige trip gebruikmaakt van uw e-bike.

De triptijd wordt gemeten vanaf het moment dat er gefietst wordt. Kijk voor het resetten van de *Triptijd* in § 3.6.8.

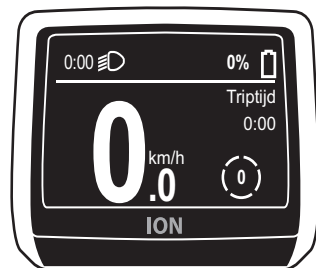

3.6.4 Gemiddelde snelheid

Bij de *Gem. snelheid* wordt getoond wat de gemiddelde snelheid is over de gereden afstand.

Kijk voor het resetten van *Gem. snelheid* in § 3.6.8.

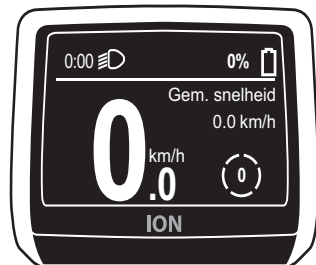

3.6.5 Maximale snelheid

Bij de *Max. snelheid* wordt getoond wat de maximale snelheid is gedurende de huidige trip.

Kijk voor het resetten van *Max. snelheid* in § 3.6.8.

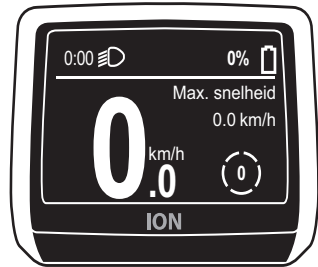

3.6.6 Totale afstand

Bij de *Totale afstand* wordt het totale aantal gefietste kilometers getoond, gemeten vanaf het moment dat de fiets in gebruik is.

Het is niet mogelijk om de *Totale afstand* te resetten.

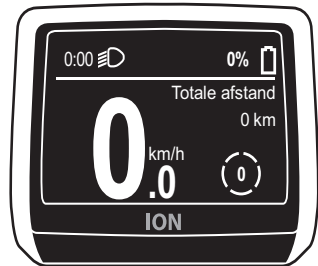

3.6.7 Actieradius

De actieradius toont hoeveel kilometer er nog met ondersteuning gefietst kan worden. Dit is afhankelijk van de ondersteuningsstand. Hoe lager de stand, hoe hoger de actieradius. Bij stand 0 wordt er geen actieradius getoond omdat de actieradius zonder ondersteuning onbegrensd is.

Als er actieradius op uw display wordt getoond, kunt u met de  en  zien wat het verschil in actieradius per ondersteuningsstand is.



De actieradius wordt berekend op basis van actueel en historisch verbruik, in combinatie met de vullingsgraad van het batterijpakket. Ook de temperatuur speelt een rol in deze berekening.

Als het batterijpakket vrijwel leeg is, zal de melding 'Beperkte actieradius' op het display verschijnen. Wanneer het batterijpakket leeg is kan de fiets geen ondersteuning bieden. Laad de e-bike zo snel mogelijk op zodat u altijd gebruik kunt maken van de ondersteuning. Een batterijpakket dat leeg is en niet wordt opgeladen kan een diepteontlading krijgen. Zie § 2.1 op bladzijde 7.



Zie voor meer informatie over actieradiusgetallen hoofdstuk 4 op bladzijde 25.

3.6.8 Ritinformatie

De tripafstand, triptijd, gemiddelde snelheid en maximale snelheid zijn aan elkaar gekoppeld.

De tripteller (zie § 3.8.4) houdt de informatie van de huidige trip bij, bijvoorbeeld de tripafstand (zie § 3.6.2) en de triptijd (§ 3.6.3.). Er kan gekozen worden voor een automatische en handmatige reset.

Kiest u voor de *Automatische reset*, dan wordt de tripteller automatisch gereset wanneer de fiets langer dan 2 uur niet gebruikt wordt.

Kiest u voor de *Handmatige reset*, zorg dan dat er de optie 'tripafstand' of 'triptijd' op het display wordt getoond. Houd vervolgens de  3 seconden ingedrukt. De tripteller wordt nu weer op 0 gezet.

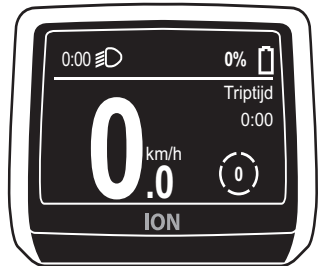

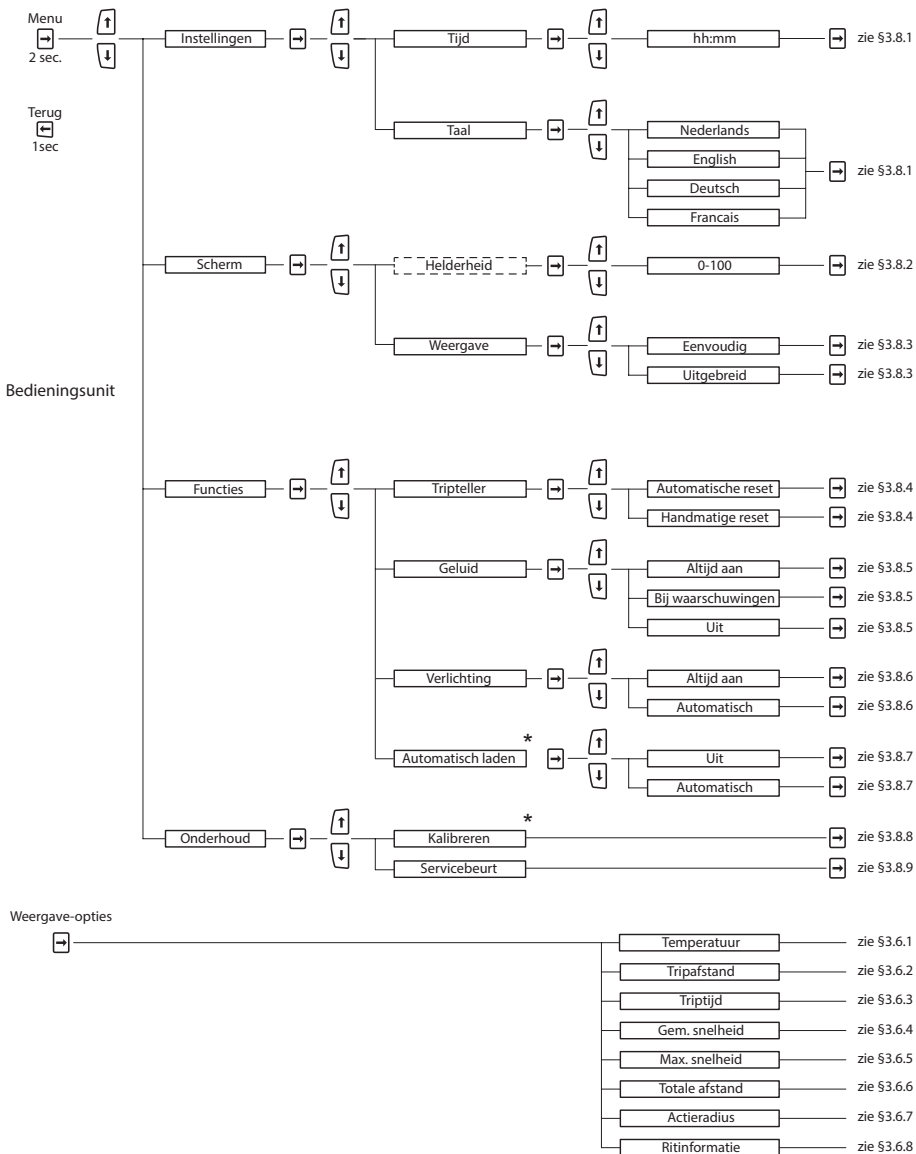

3.7 Menu-overzicht









*Automatisch laden en kalibreren is niet bij alle e-bikes mogelijk. Zie §3.8.7 en §3.8.8.

3.8 Toelichting menu-overzicht

3.8.1 Tijd en taal

Door de  3 seconden ingedrukt te houden, komt u in het menu-overzicht. Met de , ,  en  gaat u door het menu heen. In § 3.7 op bladzijde 18 wordt de menustructuur uitgelegd en ook welke knoppen op de bedieningsunit daarvoor gebruikt moeten worden.

Tijd

De tijd is altijd zichtbaar op het display. De tijd kan aangepast worden door in het menu *Instellingen* te kiezen voor de optie *Tijd*. Door nogmaals op de  te drukken komt u in een scherm waar de tijd wordt weergegeven. Met de , ,  en  kunt u de tijd aanpassen. Met de  bevestigt u de ingestelde tijd. Door een aantal keer op de  te drukken gaat u terug naar het basisscherm.

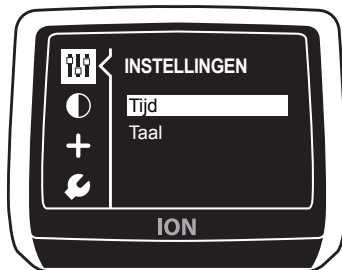











Taal

De taal kunt u instellen door in het menu *Instellingen* te kiezen voor de optie *Taal*. Als u de taal wilt wijzigen kunt u op de  drukken. Met de ,  kunt u wisselen tussen de beschikbare talen. Als de gewenste taal geselecteerd is, drukt u nogmaals op de . Door een aantal keer op de  te drukken gaat u terug naar het basisscherm. U kunt kiezen uit de talen Nederlands, Engels, Duits en Frans.



3.8.2 Helderheid (optioneel)

Als het buiten donker is heeft het display automatisch een andere helderheid dan bij daglicht. Deze helderheid is in te stellen. Dit kan echter alleen wanneer het display daadwerkelijk in de 'nachtstand' staat, dus in een donkere omgeving. De helderheid van het display bij daglicht is een vaste waarde en is niet instelbaar.

- Houd de  3 seconden ingedrukt
- Ga met de  en  naar het menu *Scherm*
- Ga met de  naar rechts
- Ga met de ( en)  naar *Helderheid*
- Druk één maal op de 
- Selecteer de gewenste optie met  en 
- Druk nogmaals op de  om de gewenste optie vast te leggen
- Druk meerdere malen op de  om terug te keren naar het basisscherm

3.8.3 Weergave

Er kan gekozen worden voor een eenvoudige en voor een uitgebreide weergave op uw display.

Als *Eenvoudig* wordt geselecteerd zal er op het display geen extra informatie worden getoond.





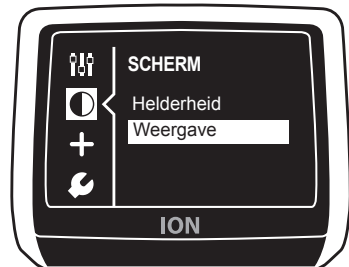





Als *Uitgebreid* wordt geselecteerd zal er op het display extra informatie worden getoond. De opties worden eerder in de handleiding uitgelegd:

- Temperatuur (§ 3.6.1)
- Tripafstand (§ 3.6.2)
- Triptijd (§ 3.6.3)
- Gem. snelheid (§ 3.6.4)
- Max. snelheid (§ 3.6.5)
- Totale afstand (§ 3.6.6)
- Actieradius (§ 3.6.7)



Na de actieradius volgt er een optie dat er geen extra informatie wordt getoond op het display.

Er kan tussen de verschillende opties worden gewisseld met de  en .

- Houd de  3 seconden ingedrukt
- Ga met de  en  naar het menu *Scherm*
- Ga met de  naar rechts
- Ga met de ( en)  naar *Weergave*
- Druk één maal op de 
- Selecteer de gewenste optie met  en 
- Druk nogmaals op de  om de gewenste optie vast te leggen
- Druk meerdere malen op de  om terug te keren naar het basisscherm

3.8.4 Tripteller

De tripteller houdt de informatie van de huidige trip bij, bijvoorbeeld de tripafstand (zie § 3.6.2) en de triptijd (§ 3.6.3.). Er kan gekozen worden voor een automatische en handmatige reset.





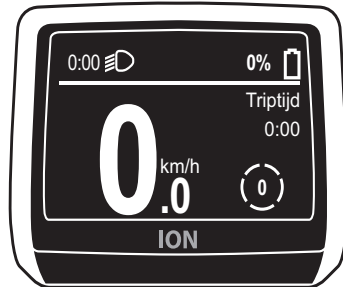

Kiest u voor *Automatische reset*, dan wordt de tripteller automatisch gereset wanneer de fiets langer dan 2 uur niet gebruikt wordt.

Kiest u voor *Handmatige reset*, zorg dan dat er de optie 'tripafstand' of 'triptijd' op het display wordt getoond. Houd vervolgens de  3 seconden ingedrukt. De tripteller wordt nu weer op 0 gezet.



- Houd de  3 seconden ingedrukt
- Ga met de  en  naar het menu

Functies

- Ga met de  naar *Tripteller*
- Druk nogmaals op de 
- Selecteer de gewenste optie met de  en 
- Druk nogmaals op de  om de gewenste optie vast te leggen
- Druk meerdere malen op de  om terug te keren naar het basisscherm

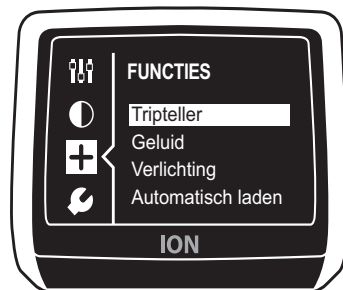

3.8.5 Geluid









Onder Geluid kunt u instellen of (en in welke gevallen) u geluid wilt horen. Kiest u voor *Altijd aan*, dan geeft het display bij een melding vijf lange pieptonen. Daarnaast hoort u een korte pieptoon bij het indrukken van de knoppen van de bedieningsunit, na het kalibreren en na het resetten van een trip.

Kiest u voor *Bij waarschuwingen*, dan geeft het display bij een melding vijf lange pieptonen. Uw display geeft bij deze instelling geen pieptonen bij het indrukken van de knoppen van de bedieningsunit, na het kalibreren en na het resetten van een trip.

Kiest u voor *Uit*, dan geeft het display helemaal geen pieptonen.

- Houd de  3 seconden ingedrukt
- Ga met de  en  naar het menu

Functies

- Ga met de  naar rechts
- Ga met de  en  naar *Geluid*
- Druk nogmaals op de 
- Selecteer de gewenste optie met  en 
- Druk nogmaals op de  om de gewenste optie vast te leggen
- Druk meerdere malen op de  om terug te keren naar het basisscherm

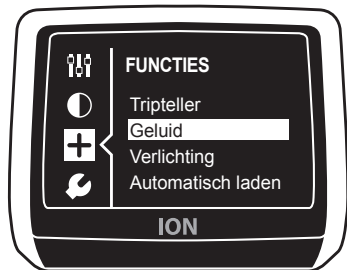

3.8.6 Verlichting

Onder Verlichting kunt u instellen of u de verlichting altijd aan wilt hebben, of dat deze automatisch aangaat.

Kiest u voor *Altijd aan*, dan is de fietsverlichting altijd aan.









Kiest u voor *Automatisch*, dan schakelt de fietsverlichting automatisch aan en uit. Een lichtsensoren meet voortdurend de hoeveelheid licht en schakelt aan de hand daarvan de verlichting aan en uit.

De verlichting (zowel voor als achter) wordt gevoed door het batterijpakket en werkt dus uitsluitend wanneer het batterijpakket in de e-bike geplaatst is. Bij een leeg batterijpakket werkt de motor als een dynamo*. Het achterlicht is bevestigd op het batterijpakket.

Bij eventuele vervanging van het achterlicht adviseren we u contact op te nemen met uw gecertificeerde e-bike dealer.

- Houd de  3 seconden ingedrukt
- Ga met de  en  naar het menu

Functies

- Ga met de  naar rechts
- Ga met de  en  naar *Verlichting*
- Druk nogmaals op de 
- Selecteer de gewenste optie met  en 
- Druk nogmaals op de  om de gewenste optie vast te leggen
- Druk meerdere malen op de  om terug te keren naar het basisscherm

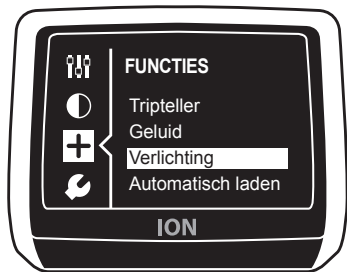

*Alleen bij e-bikes met een voor- of achterwielmotor. Middenmotor: zie blz. 9.

3.8.7 Automatisch laden











De functie 'automatisch laden' werkt alleen bij e-bikes met een achterwielmotor.

Met deze functie genereert de e-bike automatisch energie op de momenten dat er geen kracht op de pedalen wordt uitgeoefend. Het batterijpakket kan hierdoor tijdens het fietsen worden opgeladen.

Om de functie te gebruiken dient u deze eerst in te schakelen in het menu. Het automatisch laden werkt tot circa 80% vullingsgraad, afhankelijk van de temperatuur.

De gekozen menu-instelling is direct actief en blijft geldig totdat deze weer wordt aangepast in het displaymenu.

Wanneer het automatisch laden geactiveerd is en er wordt geen kracht uitgeoefend op de pedalen, zal het batterijpakket automatisch worden opgeladen. Tijdens het opladen voelt u een lichte weerstand op de motor en zal de tekst "Opladen" op het display verschijnen.



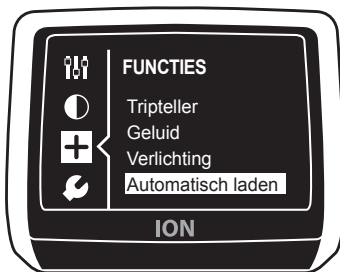

- Houd de  3 seconden ingedrukt
 - Ga met de  en  naar het menu
- Funcities*
- Ga met de  naar rechts
 - Ga met de ( en ) naar *Automatisch laden*
- laden*
- Druk nogmaals op de 
 - Selecteer de gewenste optie met  en 
 - Druk nogmaals op de  om de gewenste optie vast te leggen
 - Druk meerdere malen op de  om terug te keren naar het basisscherm



3.8.8 Kalibreren

De functie 'kalibreren' is alleen zichtbaar bij e-bikes met een voor- of achterwielmotor.

Als de ondersteuning na verloop van tijd afneemt, kan het nodig zijn de elektronica te kalibreren.

1. Ga naast de fiets staan.
2. Oefen geen kracht uit op de pedalen.
3. Houd de  3 seconden ingedrukt.
4. Ga met de  naar het menu *Onderhoud*.
5. Met de  kunt u *Kalibreren* selecteren.
6. Druk nogmaals op de .
7. De kalibratie wordt uitgevoerd.
8. Druk meerdere malen op de  om terug te keren naar het basisscherm.

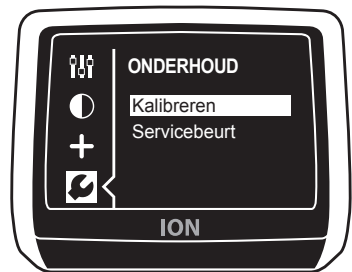

Om een prettige ondersteuning te behouden, adviseren wij u om eens per maand de e-bike te kalibreren.

4 Actieradiustabel

XHPL-achterwielmotor (40 Nm)										
Batterijpakket	Eco (km)		Cruise (km)		Tour (km)		Sport (km)		Power (km)	
	min	max	min	max	min	max	min	max	min	max
317 Wh	70	135	50	100	35	70	30	55	25	50
418 Wh	90	175	70	130	45	90	40	75	35	70
522 Wh	115	220	85	165	60	115	50	95	45	85
612 Wh	135	260	100	195	70	135	60	110	50	100

XHP-achterwielmotor (50 Nm)										
Batterijpakket	Eco (km)		Cruise (km)		Tour (km)		Sport (km)		Power (km)	
	min	max	min	max	min	max	min	max	min	max
317 Wh	70	135	50	100	35	70	30	55	25	50
418 Wh	90	175	70	130	50	95	40	75	35	70
522 Wh	115	220	85	165	60	120	50	95	45	90
612 Wh	135	260	100	195	75	140	60	110	55	105

D-Light voorwielmotor (25 Nm)										
Batterijpakket	Eco (km)		Cruise (km)		Tour (km)		Sport (km)		Power (km)	
	min	max	min	max	min	max	min	max	min	max
317 Wh	50	110	35	75	25	60	15	40	15	30
418 Wh	65	145	45	100	35	75	25	50	20	45
522 Wh	85	185	60	125	45	95	30	65	25	55
612 Wh	100	215	70	150	50	115	35	75	30	65

Middenmotor (80 Nm) *										
Batterijpakket	Eco (km)		Cruise (km)		Tour (km)		Sport (km)		Power (km)	
	min	max	min	max	min	max	min	max	min	max
317 Wh	55	120	35	75	30	70	25	60	20	50
418 Wh	70	160	45	100	40	90	35	80	30	70
522 Wh	90	200	60	125	50	115	45	100	40	85
612 Wh	105	230	70	150	60	135	55	115	45	100

Double E / Double i (tandem) (30 Nm)										
Batterijpakket	Eco (km)		Cruise (km)		Tour (km)		Sport (km)		Power (km)	
	min	max	min	max	min	max	min	max	min	max
317 Wh	40	60	35	60	30	50	25	50	15	35
418 Wh	55	80	45	75	40	70	35	65	25	45
522 Wh	70	100	60	95	50	85	45	80	30	60
612 Wh	85	120	70	115	60	105	50	95	35	70

De actieradius is van diverse factoren afhankelijk en wordt sterk beïnvloed door:

- Capaciteit (Ah) en spanning (V) van het batterijpakket;
- Ondersteuningsniveau;
- Ondersteuningskarakter, oftewel rijprogramma, vraag uw dealer naar de mogelijkheden;
- Omgevingstemperatuur;
- Windkracht;
- Bandenspanning (min. 4 bar);
- Rijsnelheid;
- Aantal berijders en de mate van geleverde trapkracht (door beiden);
- Rijgedrag;
- Toestand van de weg;
- Gebruik van de gashendel;
- Gebruik van versnellingen.

Met het ouder worden van het batterijpakket neemt de actieradius merkbaar af. Zie ook § 3.6.7 voor de vermelding van actieradius op het display.

** Deze actieradiusgetallen gelden bij e-bikes die voorzien zijn van het rijprogramma zoals het in de fabriek geïnstalleerd wordt.*

5 Gashendel

5.1 Gashendel

De gashendel (B) kan gebruikt worden zodra de ondersteuning ingeschakeld is. U geeft gas door de gashendel naar u toe te draaien.

Probeer bij het eerste gebruik de gashendel voorzichtig uit om vertrouwd te raken met de kracht die de gashendel levert.

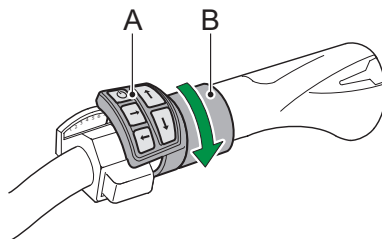

A Bedieningsunit

B Gashendel

De bedieningsunit en gashendel kunnen zowel links als rechts gemonteerd zijn. De werking is in beide gevallen hetzelfde.

5.2 Boost

De boostfunctie kan de ondersteuning een extra impuls geven tijdens het fietsen. Dit is handig wanneer u iemand wilt inhalen of een heuvel op fietst.

De boostfunctie kan gebruikt worden zodra de e-bike ingeschakeld is*. Door in stand 1, 2, 3, 4 of 5 de gashendel naar u toe te draaien, krijgt u een boost. Dit voelt als 'een duwtje in de rug'. Het effect van de boostfunctie is het sterkst voelbaar in een lage ondersteuningstand, bijvoorbeeld in de ECO-stand. Probeer bij het eerste gebruik deze functie voorzichtig uit om vertrouwd te raken met de kracht die de boostfunctie levert.

De snelheid valt altijd binnen de wettelijk toegestane snelheid.

Gebruik van de boostfunctie bij lage snelheden kost veel energie. Dit heeft invloed op de actieradius van de e-bike.

**Als u begint met fietsen staat de ondersteuning op 0 en werkt de boostfunctie / parkeerhulp niet. Om gebruik te maken van de boostfunctie / parkeerhulp dient de ondersteuning eerst ingeschakeld te worden door op de + of - te drukken, zodat hij in stand 1, 2, 3, 4 of 5 staat.*

5.3 Parkeerhulp

De parkeerhulp is handig wanneer u de e-bike uit de schuur of kelder haalt, zodat u de e-bike niet geheel op eigen kracht hoeft te duwen.

De parkeerhulp kan gebruikt worden zodra de e-bike ingeschakeld is*. Door in stand 1, 2, 3, 4 of 5 de gashendel naar u toe te draaien, kunt u de parkeerhulp gebruiken.

Zonder te trappen geeft de parkeerhulp 3 km/uur ondersteuning. Daarna moet u zelf trappen om extra ondersteuning te krijgen.

De snelheid en kracht van de parkeerhulp is afhankelijk van de gekozen versnelling. Wanneer de e-bike in een hoge versnelling staat, kan er een hogere snelheid worden bereikt.

** Als u begint met fietsen staat de ondersteuning op 0 en werkt de boostfunctie / parkeerhulp niet. Om gebruik te maken van de boostfunctie / parkeerhulp dient de ondersteuning eerst ingeschakeld te worden door op de + of - te drukken, zodat hij in stand 1, 2, 3, 4 of 5 staat.*

6 Technische gegevens

6.1 Gewicht en prestaties

	317Wh	418Wh	522Wh	612Wh
Capaciteit (Ah)	8.8	11.6	14.5	17
Gewicht batterijpakket (kg)	3	3	3.5	3.5
Maximum vermogen (W)	250	250	250	250
Laadtijd 80% opgeladen (uur)	3.5	5	6	6.5
Laadtijd 100% opgeladen (uur)	4.5	6	7.5	8.5
Spanning (V)	36V	36V	36V	36V
Energie (Wh)	317	418	522	612

6.2 Temperatuurgrenzen batterijcellen

Status	Minimaal (°C)	Maximaal (°C)
Tijdens opladen	0	45
Tijdens gebruik	-15	60

6.3 Ladergegevens

Input spanning	100-240 Vac (50-60Hz)
Input vermogen	Max. 150 Watt
Input stroom	Max. 1.5 A



7 Diagnosemeldingen

7.1 Melding op display

Raadpleeg uw dealer als de foutmelding niet in de handleiding staat.



Verwijder het achterwiel niet. Het verwijderen van het wiel kan de prestaties van de fiets beïnvloeden.

Melding	Diagnose	Oplossing
E01	Batterijpakket leeg	Laad het batterijpakket op.
E05	Slechte verbinding naar de motor	Schakel de ondersteuning opnieuw in en controleer of het batterijpakket goed in de docking station zit.
E06	Kortsluiting in de verlichting	Neem contact op met uw dealer.
E07	Motor buiten temperatuurgrenzen	De motor is te zwaar belast. Laat deze afkoelen zodat u weer verder kunt rijden.
E14	Display wordt niet herkend	Het display moet opnieuw worden ingesteld. Neem contact op met uw dealer.
E16	Constante uitslag krachtsensor	Voer een kalibratie uit, zie § 3.8.8.

Melding	Diagnose	Oplossing
E19	Batterijpakket buiten de temperatuurgrenzen	Wacht tot het batterijpakket binnen de temperatuurgrenzen is. Zie § 2.1. Het opladen gaat dan automatisch verder.
E20	Servicebeurt vereist	Neem contact op met uw dealer voor de geplande onderhoudsbeurt.
E21	Regelaar motorstroom	De ondersteuning wordt teruggeregeld door te zware belasting.
E22	Problemen tijdens het opladen	Schakel de verlichting in/uit en wacht 10 seconden. Sluit de lader opnieuw aan. Ga naar uw dealer als de melding terugkomt.
E23	Serienummer motor onjuist	Het batterijpakket is niet aangemeld op deze fiets. Mocht dit wel het geval zijn, neem dan contact op met uw dealer.
E30	Geen communicatie met koppelsensor	Schakel de ondersteuning opnieuw in en controleer of het batterijpakket goed in de docking station zit.
E32	Batterij-elektronica te warm	Laat het batterijpakket afkoelen en schakel de ondersteuning opnieuw in.
E34	Bedieningsunit ondersteunt geen accessoires	Neem contact op met uw dealer.
E35	Geen communicatie met gashendel	Controleer het stekkertje van de gashendel bij de bedieningsunit en plaats het display opnieuw.

Melding	Diagnose	Oplossing
E39	Verkeerde lader aangesloten	Sluit de juiste lader aan.
E45	Maximale temperatuur motorcontroller bereikt	Laat de motorcontroller afkoelen en schakel de ondersteuning opnieuw in.
E55	Onbekend serienummer van de motor of fout in motorcommunicatie	Neem contact op met uw dealer.
E56 'Controleer snelheidssensor'	Probleem met snelheidssensor	Controleer de snelheidssensor en magneet in het achterwiel, zie ook § 7.4. Probleem niet verholpen? Ga naar uw dealer.
E58	Probleem met snelheidmeting	Controleer of de snelheidssensor goed is aangesloten.

7.2 Servicebeurt

Na een bepaalde afstand kan de melding *Servicebeurt aanbevolen* op het display verschijnen. Deze melding verschijnt bij het opstarten van het systeem en kort tijdens het fietsen.

Uw dealer kan instellen na welke afstand deze melding getoond wordt. U kunt zelf inzien welke afstand u nog kunt afleggen tot de volgende servicebeurt in het menu *Onderhoud*. Wanneer deze melding verschijnt, adviseren wij u om contact op te nemen met uw dealer.



7.3 Gebruik van andere displays



Het display fungeert als startonderbreker waardoor het niet mogelijk is elk display op uw e-bike te plaatsen en volledig te gebruiken.

Uw display heeft een unieke code opgeslagen die correspondeert met de bijbehorende e-bike. Als u de ondersteuning of verlichting wilt inschakelen wordt gecontroleerd of het display en de fiets bij elkaar horen. Is dit niet het geval dan verschijnt de foutmelding E14 en kunnen de ondersteuning en verlichting niet ingeschakeld worden. Indien u twee e-bikes met hetzelfde type display in uw bezit heeft, is het mogelijk om beide displays op beide fietsen aan te melden. Uw gecertificeerde e-bike dealer kan dit voor u uitvoeren. Beide displays werken dan op beide fietsen.

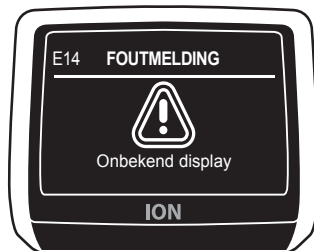

7.4 Snelheidssensor

Het systeem van uw e-bike heeft informatie nodig om goed te kunnen functioneren. De snelheidsinformatie wordt verkregen door de sensor in het achterwiel en een magneet in het wiel. Het kan gebeuren dat de magneet verschuift door bijvoorbeeld het schoonmaken van de e-bike of het op-/afnemen van de e-bike op de fietsendrager. Als de magneet verschuift kan er geen snelheid gemeten worden.

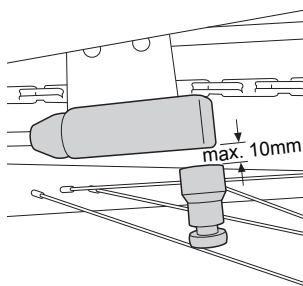

Op uw display zal de melding 'Controleer snelheidssensor' verschijnen. In dit geval kunt u nog wel veilig naar huis of uw e-bike dealer fietsen, maar enkel met beperkte snelheid en ondersteuning. Dit probleem kan verholpen worden door de wielmagneet weer in de juiste positie te zetten, zie hiervoor bijgevoegde afbeelding. De melding 'Controleer snelheidssensor' zal dan automatisch weer verdwijnen. Wanneer uw de magneet weer op de juiste plek heeft gepositioneerd, maar de melding blijft zichtbaar, neem dan contact op met uw dealer.

8 Garantiebepalingen en wettelijke eisen

Garantiebepalingen

De volgende garantiebepalingen vullen uw geldende wettelijke rechten aan.

Wanneer geldt de garantie?

De leverancier van uw batterijpakket geeft een garantie op eventuele materiaal- of constructiefouten aan uw batterijpakket als de volgende voorwaarde vervuld is:

- * U kunt enkel aanspraak maken op de garantie, als u een garantie- of aankoopbewijs kunt voorleggen. De garantieperiode begint op de dag van aankoop.
- * De garantie vervalt als diepteontlading geconstateerd wordt (zie § 2.1 op blz. 7).

Garantieperiode e-bike

Op de elektrische onderdelen van uw e-bike (display, aandrijfsysteem en batterijpakket) wordt 2 jaar fabrieksgarantie gegeven. Voor de garantieperiode van de overige onderdelen verwijzen wij u naar de garantiebepalingen, zoals vermeld in het instructieboekje van de fabrikant.

Extra garantie



U heeft de mogelijkheid om binnen de eerste 2 jaar na aankoop van uw nieuwe e-bike een driejarige verlenging van uw garantie bij te kopen. Vraag uw dealer naar de voorwaarden.



Spuit de fiets niet schoon met een hogedrukspuit. Een te krachtige waterstraal kan de elektronica in de elektrische onderdelen beschadigen. De garantie vervalt in dit geval.

Wettelijke eisen

Volgens de Europese wetgeving is het beschreven voertuig een fiets, omdat de fiets voldoet aan de volgende regels:

- * De ondersteuning is alleen actief als de gebruiker zelf trapt.
- * De ondersteuning is actief tot maximaal 25 km/uur.
- * Het geleverde vermogen is maximaal 250 Watt.

CE De e-bike is een EPAC (Electrically Power Assisted Cycle) overeenkomstig met EN15194.

Conformiteit

Hierbij verklaart de fabrikant van uw e-bike dat het product voldoet aan alle eisen en andere relevante bepalingen van de richtlijnen 2004/108/EC en 2006/42/EC. De conformiteitverklaring wordt bij uw e-bike geleverd.

Milieu



Conform de milieuregeling voor de inname en verwerking van batterijen en accu's van het ministerie van VROM adviseren wij u bij een defect aan het batterijpakket van uw fiets deze altijd in te leveren bij uw dealer. Deze is verplicht uw batterijpakket in te nemen en zal zorgen voor de verdere verwerking door de producent.



Periodiek onderhoud



Uw e-bike heeft regelmatig een periodieke onderhoudsbeurt nodig. Uw dealer kan u exact adviseren en informeren over het optimale gebruik van uw fiets. Tevens kan hij software-updates uitvoeren en met u het diagnoseformulier bespreken waarop exact het gebruik van uw fiets is terug te lezen.
