







**>> ebike.**

**Vertaling van de originele handleiding**



## Gebruikte symbolen

*	Speciale uitvoering resp. optie
	Waarschuwingssymbool
	Milieu-aanwijzing
	Mogelijke schade
	Tip
	Handelingsinstructie
	Vervolgteken
(▷ pagina)	Paginaverwijzing
<b>Display</b>	Melding op het display van de bedieningseenheid

### Sticker op smart ebike



Voor de ingebruikname de hand-  
leiding aandachtig lezen



Waarschuwing voor explosiege-  
vaarlijke stoffen

## Het plezier kan beginnen!

Voor de eerste rit dient u zich aan de hand van deze handleiding vertrouwd te maken met uw smart ebike. Voor uw eigen veiligheid en voor een langere levensduur van de ebike adviseren wij u de volgende aanwijzingen en waarschuwingsaanwijzingen in deze handleiding op te volgen. Onoplettendheid kan tot schade aan de ebike en persoonlijk letsel leiden.

De gedrukte handleiding informeert u snel en overzichtelijk over de belangrijkste functies van uw ebike. De elektronische handleiding op cd bevat gedetailleerde informatie over uw ebike.

De uitvoering of de productbenaming van uw ebike is afhankelijk van:

- model
- opdracht
- landuitvoering
- beschikbaarheid.

Speciale uitvoeringen zijn optioneel en met een ster \* gemarkeerd.

smart past zijn producten steeds aan de voortdurende ontwikkeling van de wetenschap en de techniek aan.

smart behoudt zich het recht voor de volgende punten te wijzigen:

- vorm
- uitvoering
- techniek.

Daarom kan de beschrijving in sommige gevallen afwijken van uw ebike.

Onderdeel van de ebike zijn:

- gedrukte handleiding
- elektronische handleiding op cd.

Deze documentatie moet bij verkoop van de ebike aan de nieuwe eigenaar worden overhandigd.

De Technische Redactie van Daimler AG wenst u een goede reis.



Trefwoordenregister .....	4	In één oogopslag .....	13
EU-conformiteitsverklaring .....	7	Veiligheid .....	17
Inleiding .....	8	Bedienen .....	21
		Gebruik .....	35
		Zelfhulp .....	51
		Technische gegevens .....	69

## A

<b>Aandrijfondersteuning</b>	
Zie Trapondersteuning	
<b>Aandrijfriem</b>	
Belangrijke veiligheidsvoor- schriften .....	43
Spannen .....	61
Uitlijnen .....	61
Verwijderen en aanbrengen .....	61
<b>Aandrijfstand</b>	
Selecteren .....	27
Standen .....	36
<b>Aandrijfsysteem</b>	
Probleem (storing) .....	54
<b>Aanhaalmomenten</b> .....	73
<b>Accu</b>	
Aanwijzingen .....	40
Belangrijke veiligheidsvoor- schriften .....	39
Beschermingsmodus .....	41
Gedeeltelijke ontlading .....	40
Laadtoestand .....	27
Lader .....	40
Monteren .....	42
Niet actief .....	41
Opladen .....	39
Opslaan .....	43
Probleem (storing) .....	54
Verwijderen .....	42
Volledige ontlading .....	40
Volledig ontladen .....	39
<b>Accufunctie</b>	
Zie Aandrijfstand	
<b>Acculader</b>	
Aansluiten .....	41
Aanwijzingen .....	40
<b>Achterrem</b>	
Zie Rem	
<b>Achterwiel</b>	
Aanbrengen .....	59
Verwijderen .....	58
<b>Afloopbeveiliging</b>	
Afstellen .....	63

## B

<b>Bagagedrager*</b> .....	30
<b>Balhoofdstel</b>	
Lagerspeling controleren .....	50
<b>Banden</b>	
Aanwijzingen .....	44
Draairichting .....	45
Goedgekeurd .....	70
<b>Bandenspanning</b>	
Aanwijzing .....	45
Geadviseerde .....	70
<b>Bedieningseenheid</b>	
In- en uitschakelen .....	25
Laadtoestand accu controleren ....	27
Probleem (storing) .....	53
Tripcomputer .....	29
Verwijderen en aanbrengen .....	25
<b>Behuizing van de accu</b> .....	42
<b>Beschermingsmodus (accu)</b> .....	41
<b>Beveiliging tegen loskomen</b>	
Zie Afloopbeveiliging	
<b>Binnenband</b> .....	70

## C

<b>Controle bij aanvang</b>	
Zie Controle voor aanvang van de rit	
<b>Controle voor aanvang van de rit</b> .....	18

## D

<b>Dagrijlicht</b> .....	26
Zie Verlichtingssysteem	
<b>Dagteller (bedieningseenheid)</b> .....	29
<b>Dynamofunctie</b>	
Standen .....	36
Stand kiezen .....	28
Werking .....	12
<b>Dynamostanden</b> .....	36

## E

<b>Elektromotor</b>	
Probleem (storing) .....	54
<b>Energie</b>	
Besparen .....	37
<b>Energieterugwinning</b>	
Zie Dynamofunctie	

**EPAC**

Zie Pedelec

**F****Fietscomputer**

Zie Tripcomputer (bedienings-eenheid)

**Fietsfuncties**

Zie Tripcomputer (bedienings-eenheid)

**Fietsmodus** ..... 25

**Fietsventiel**

Prestaventiel ..... 45

**G**

**Gedeeltelijke ontlading** ..... 40

**Gekwalificeerde werkplaats** ..... 10

**Gemiddelde snelheid (bedienings-eenheid)** ..... 29

**Gewicht van de fiets**

Zie Technische gegevens

**H****Handvatten**

Instellen ..... 23

**K****Koppelsensor**

Zie Trapkrachtsensor

**L****Ledig gewicht**

Zie Technische gegevens

**Licht**

Inschakelen ..... 26

Uitschakelen ..... 26

**Lichtbundel**

Afstellen ..... 66

**N****Nominaal continuvermogen**

Zie Technische gegevens

**O**

**Onderhoud** ..... 48

**Ondersteuningsniveau**

Zie Aandrijfstand

**Ondersteuningssnelheid**

Maximum ..... 70

**P**

**Pedalen** ..... 24

**Pedelec** ..... 11

**R****Recuperatie**

Zie Dynamofunctie

**Reinigingsaanwijzingen** ..... 46

**Rem**

Achterwiel ..... 38

Rijtips ..... 38

Sensor remondersteuning ..... 38

Voorwiel ..... 38

**Remblokjes**

Aanbrengen ..... 64

Controleren (ingebouwd) ..... 49

Controleren (uitgebouwd) ..... 49

Inremmen ..... 39

Slijtage ..... 39

Verwijderen ..... 63

**Remhendel**

Greepafstand instellen ..... 24

**Remhendels**

Instellen ..... 24

**Remniveau**

Zie Dynamofunctie

**Remondersteuning**

Zie Rem

**Remschijven**

Aanbrengen ..... 65

Slijtage-toestand controleren ..... 49

Verwijderen ..... 65

**Remsysteem**

Probleem (storing) ..... 55

**Rijtijd (bedieningseenheid)** ..... 29

## S

<b>Schakelkabel</b>	
Afstellen .....	61
Verbinden .....	60
<b>Serienummer</b> .....	12
<b>Slaapmodus</b>	
Zie Beschermingsmodus (accu)	
<b>Sleutel (accuslot)</b> .....	66
<b>Slijtage</b> .....	9
<b>smart dealer</b>	
Zie Gekwalificeerde werkplaats	
<b>Smartphone Cradle*</b> .....	31
<b>Snubber</b>	
Zie Afloopbeveiliging	
<b>Systeem</b>	
Inschakelen .....	25
Uitschakelen .....	25

## T

<b>Technische gegevens</b>	
Accu .....	70
Acculader .....	70
Elektromotor .....	70
Gewichten .....	70
Ondersteuningssnelheid (maximum) .....	70
Remsysteem .....	70
<b>Tijd</b>	
Instellen .....	26
<b>Tijd (bedieningseenheid)</b> .....	29
<b>Totaal afgelegde afstand (bedieningseenheid)</b> .....	29
<b>Totaalgewicht</b>	
Zie Technische gegevens	
<b>Transport</b> .....	46
<b>Trapkrachtsensor</b> .....	12
<b>Trapondersteuning</b>	
Aandrijfstanden .....	36
Aandrijfstand selecteren .....	27
Werking .....	11
<b>Tripcomputer (bedieningseenheid)</b> ....	29

## U

<b>Uitschakelsnelheid</b>	
Zie Ondersteuningssnelheid	

## V

<b>Verlichting</b>	
Lichtbundel afstellen .....	66
<b>Verlichtingssysteem</b>	
Aanwijzingen .....	26
Probleem (storing) .....	53
<b>Versnellingsindicatie</b> .....	29
<b>Versnellingsregeling</b>	
Zie Versnellingssschakeling	
<b>Versnellingssschakeling</b>	
Probleem (storing) .....	56
Schakelen .....	29
<b>Verzorging</b> .....	46
<b>Volledige ontlading</b> .....	40
<b>Volledig ontladen</b> .....	39
<b>Voorbouwkap</b>	
Aanbrengen .....	33
Verwijderen .....	32
<b>Voorrem</b>	
Zie Rem	
<b>Voorwiel</b>	
Aanbrengen .....	58
Verwijderen .....	57

## Z

<b>Zadel</b>	
Hoek instellen .....	23
Hoogte instellen .....	22
<b>Zijstandaard</b> .....	29
<b>Zithouding</b>	
Instellen .....	22



**EU-conformiteitsverklaring**

Hierbij verklaren wij, de firma Daimler AG, Mercedesstraße 137, 70327 Stuttgart, Duitsland, dat het hierna beschreven apparaat

Omschrijving: ebike

Functie: Pedelec

Model: smart ebike

Type: EB 001

Handelsnaam: smart ebike

op basis van zijn concept en constructie alsook in de door ons openbaar gemaakte uitvoering van de desbetreffende, fundamentele EU-richtlijnen voldoet aan de basisprincipes van de geharmoniseerde EU-normen.

De betreffende EU-richtlijnen (inclusief hun wijzigingen, indien van toepassing):

- EU-machinerichtlijn 2006/42/EU incl. EN 15194:2009 + A1:2011 + IEC 62133:2002
- EU-richtlijn van de elektromagnetische verdraagzaamheid 2004/108/EG inclusief EN 15194:2009 +A1:2011.

De hierna omschreven bijbehorende acculader

Omschrijving: Acculader

Functie: Opladen van elektrochemische energiebuffers

Artikelnummer: 01-4576

Model: SA190B-24U

Handelsnaam: Acculader smart ebike

van de fabrikant BionX, 455 Magna drive, Aurora, ON L4G 7A9, Canada stemt overeen met de volgende betreffende EU-richtlijnen:

- EU-laagspanningsrichtlijn 2006/95/EU incl. EN 60335-1 / -2-29
- EU-richtlijn van de elektromagnetische verdraagzaamheid 2004/108/EU met bijbehorende EN-normen + EN 15194:2009 + A1:2011 punt 4.2.5.3.

Bij een niet met ons afgestemde wijziging van de genoemde apparaten gaat de geldigheid van deze verklaring verloren.

Martin Hülder, Merk- en productmanagement smart, Stuttgart, 16-04-2012



Felix Britsch, Businessstrategie en -development smart, Stuttgart, 16-04-2012



## Milieubescherming

### ☑ Milieu-aanwijzing

Daimler AG is voorstander van een geïntegreerde milieubescherming.

Hierbij wordt gestreefd naar spaarzaam gebruik van hulpbronnen en het ontzien van de natuurlijke leefomstandigheden, waarvan het behoud voor mens en natuur van belang is.

Door op milieubewuste wijze gebruik te maken van uw smart ebike ontziet u het milieu.

Het energieverbruik, alsmede de slijtage van motor, versnelling, remmen en banden zijn sterk afhankelijk van de volgende factoren:

- de bedrijfsomstandigheden van uw ebike
- uw persoonlijke rijstijl.

Beide factoren kunt u beïnvloeden.

Daarom de volgende aanwijzingen in acht nemen:

Bedrijfsomstandigheden

- Zorgdragen voor een juiste bandenspanning.
- Geen onnodige ballast meenemen.
- Het energieverbruik controleren.
- Een regelmatig onderhouden ebike ontziet het milieu. Daarom de onderhoudsintervallen aanhouden.
- Onderhoudswerkzaamheden altijd laten uitvoeren bij een gekwalificeerde werkplaats, die voor de smart ebike gekwalificeerd is.

Uw persoonlijke rijstijl

- Anticiperend rijden en voldoende afstand houden ten opzichte van uw voorligger.
- Veelvuldig en sterk accelereren vermijden.

### ☑ Milieu-aanwijzing

Een defecte accu op milieuvriendelijke wijze afvoeren. Contact opnemen met een werkplaats, die voor de smart ebike gekwalificeerd is en over de benodigde vakken-nis en uitrusting beschikt om de vereiste werkzaamheden uit te voeren.

## Productinformatie

smart adviseert u originele smart-onderdelen en voor uw ebike goedgekeurde ombouwdelen en accessoires te gebruiken. smart controleert originele onderdelen en voor uw ebike goedgekeurde ombouwdelen en accessoires op hun betrouwbaarheid, veiligheid en geschiktheid. Van andere onderdelen kan smart dit, ondanks voortdurende marktverkenningen, niet beoordelen. Daarom neemt smart geen verantwoordelijkheid voor het gebruik daarvan bij smart ebikes. Dit is ook het geval als in een enkel geval een goedkeuring of goedkeuring door officiële instanties aanwezig is. Het gebruik van niet-goedgekeurde onderdelen kan de veiligheid van de ebike nadelig beïnvloeden.

Originele smart-onderdelen en goedgekeurde ombouwdelen en accessoires zijn verkrijgbaar bij een smart dealer. Daar zal men u ook over toegestane technische wijzigingen adviseren en onderdelen vakkundig monteren.

## Handleiding

### Algemene aanwijzingen

Voor de eerste rit dient u zich aan de hand van deze handleiding vertrouwd te maken met uw ebike.

Voor uw eigen veiligheid en voor een langere levensduur van de ebike adviseren wij u de volgende aanwijzingen en waarschuwingaanwijzingen in deze handleiding op

te volgen. Onoplettendheid kan tot schade aan de ebike en persoonlijk letsel leiden.

### Gedrukte handleiding

Naast deze handleiding beslist de gedrukte handleiding en de aanvullingen van de handleiding in acht nemen.

Er wordt geen update van de elektronische handleiding op cd geleverd. Wijzigingen vinden alleen plaats via aanvullingen op de gedrukte handleiding.

### Uitvoering

Deze handleiding beschrijft alle modellen en standaard- en speciale uitrustingen van uw ebike die op het tijdstip van de redactiesluiting van deze handleiding verkrijgbaar waren. Landspecifieke afwijkingen zijn ook mogelijk. In acht nemen dat uw ebike niet met alle beschreven functies kan zijn uitgerust. Dit betreft ook veiligheidsrelevante systemen en functies.

Daarom kan de uitrusting van uw ebike bij sommige beschrijvingen en afbeeldingen afwijken. Bij vragen over de uitrusting en bediening kunt u contact opnemen met elke smart dealer.

Tot de leveringsomvang van de ebike behoren:

- acculader
- transportbeveiligingen voor het remsysteem
- gedrukte handleiding
- elektronische handleiding op cd.

**i** De gele transportbeveiligingen voor het remsysteem goed bewaren. Ze zijn nodig voor het controleren van de remblokslijtage en dienen als hulpmiddel bij diverse reparatiewerkzaamheden.

Als accessoires zijn verkrijgbaar:

- bagagedrager inclusief nettassen
- Smartphone Cradle

- hoog stuur
- zadel- en zadelpenvarianten.

### Bedrijfsveiligheid

#### Belangrijke veiligheidsvoorschriften

##### WAARSCHUWING

Onderdelen kunnen worden beschadigd, alhoewel dit van buitenaf niet zichtbaar is:

- bij een ongeval of een val
- als de fiets omvalt.

Dermate beschadigde onderdelen kunnen onverwachts uitvallen, bijvoorbeeld:

- het stuur of de zadelpen kan tijdens het rijden breken
- de remmen kunnen falen.

Er bestaat gevaar voor letsel en ongevallen!

De ebike in dit of vergelijkbare gevallen direct laten controleren bij een gekwalificeerde werkplaats.

##### WAARSCHUWING

De mechanische onderdelen van de ebike worden tijdens het gebruik blootgesteld aan hoge belastingen en slijtage. De onderdelen reageren verschillend op deze belastingen en verslijten verschillend snel of worden eerder vermoeid. Als de levensduur van een onderdeel overschreden is, kan het onderdeel abrupt uitvallen. Er bestaat gevaar voor letsel en ongevallen!

- De ebike regelmatig laten onderhouden bij een gekwalificeerde werkplaats.
- Elke vorm van scheuren, krassen of kleurveranderingen van onderdelen in acht nemen. Deze tekens geven aan dat een onderdeel zijn levensduur heeft bereikt.
- Onderdelen die teken van slijtage of vermoeidheid vertonen laten vervangen bij een gekwalificeerde werkplaats.

De betreffende onderdelen zijn:

- stuur en voorbouw
- zadel en zadelpen
- frame en vorken
- banden en wielen
- pedalen en cranken
- remblokjes en remschijven
- aandrijfriemen en riemschijven
- accu.

Ondeskundige ingrepen aan elektronische componenten en de software hiervan kunnen tot storingen leiden. De elektronische systemen zijn door middel van interfaces aan elkaar gekoppeld. Veranderingen aan deze elektronische systemen veroorzaken onder bepaalde omstandigheden ook storingen aan systemen die niet gewijzigd zijn. Dergelijke storingen in de werking kunnen echter de bedrijfszekerheid van de ebike en daarmee uw eigen veiligheid in gevaar brengen. Daarom werkzaamheden en wijzigingen aan elektrische onderdelen altijd laten uitvoeren bij een gekwalificeerde werkplaats.

Aan het frame of aan andere dragende onderdelen geen wijzigingen of werkzaamheden uitvoeren, zoals bijvoorbeeld boren, solderen of lassen. De stabiliteit en de levensduur van de onderdelen kan daardoor negatief worden beïnvloed.

Als waarschuwingsstickers worden verwijderd, kunt u of kunnen anderen gevaren niet herkennen. Waarschuwingsstickers op hun plaats laten.

Draaiende onderdelen zoals wielen, aandrijfriemen, cranks of pedalen kunnen lichaamsdelen of kledingstukken grijpen. Erop letten dat kledingstukken of meegevoerde voorwerpen niet in draaiende onderdelen terecht komen. Nauwsluitende kleding dragen. Geen sjaal o.i.d. dragen. Na het remmen, met name na lange afdalingen, kunnen remschijven, remklauwen evenals snelspanners en asmoeren bijzon-

der heet zijn. Wachten tot deze onderdelen zijn afgekoeld, voordat u ze aanraakt.

Niet zonder accu of zonder bedieningseenheid rijden. Als de accu of de bedieningseenheid niet is aangebracht, werkt het verlichtingssysteem niet. Rijden zonder werkend verlichtingssysteem is volgens de wetgeving in bepaalde landen niet toegestaan.

### Gekwalificeerde werkplaats

Een gekwalificeerde werkplaats beschikt over de benodigde vakkennis, uitrusting en kwalificatie om de vereiste werkzaamheden aan de ebike uit te voeren. Dit geldt in het bijzonder voor veiligheidsrelevante werkzaamheden.

De volgende werkzaamheden aan de ebike altijd bij een gekwalificeerde werkplaats laten uitvoeren:

- Veiligheidsrelevante werkzaamheden
  - Service- en onderhoudswerkzaamheden
  - Reparatiewerkzaamheden
  - Wijzigingen evenals aan- en ombouwen
  - Werkzaamheden aan elektronische onderdelen
  - Werkzaamheden aan het aandrijfsysteem.
- smart adviseert u een smart dealer, die voor de smart ebike is gekwalificeerd.

### Correct gebruik

Bij gebruik van de ebike het volgende aanhouden:

- de veiligheidsvoorschriften in de gedrukte handleiding en in de elektronische handleiding op cd
- de technische gegevens in de gedrukte handleiding en in de elektronische handleiding op cd
- verkeersregels en -voorschriften
- voertuigwetten en veiligheidsnormen.

De configuratie van uw smart ebike kan variëren, afhankelijk van het land waar u hem heeft aangeschaft. Het gebruik van de ebike in andere landen kan daarom in strijd zijn met de daar geldende wetten. De configuratie van de ebike zo nodig aan het betreffende land aanpassen.

De in uw land geldende wetgeving voor pedelecs met betrekking tot onderstaande punten in acht nemen:

- maximum ondersteuningssnelheid en vermogen van de elektromotor
- benodigde uitrusting om aan het openbaar verkeer te mogen deelnemen
- bezit van een rijbewijs
- minimumleeftijd van de bestuurder
- helmplicht
- voorschriften voor het gebruik van fietspaden.

De smart ebike is ontworpen voor het rijden op bestrate wegen en paden en over verharde bos- en veldpaden. Daarbij mogen de banden het contact met de grond niet verliezen. Voor het rijden over obstakels zoals hoge stoepranden is de smart ebike niet geschikt. De ebike is evenmin ontworpen voor het vervoeren van meerdere personen. Op de als optie verkrijgbare bagagedrager\* mogen geen personen worden meegenomen.

De smart ebike is niet geschikt voor wedstrijddoeleinden.

De smart ebike met bestuurder, accessoires en bagage mag een toegestaan totaalgewicht van 140 kg (308 lbs) bereiken. Nooit het toegestane totaalgewicht overschrijden.

De smart ebike is niet geschikt voor rijden met een aanhangwagen. Het meenemen van een aanhanger, een fietsaanhanger of een andere fiets d.m.v. een treksysteem is niet toegestaan.

De smart ebike altijd binnen het toepassingsgebied gebruiken waarvoor hij ontwikkeld is. Als de smart ebike wordt

gebruikt waarvoor hij niet bedoeld is, kan dat tot schade aan de gebruikte onderdelen leiden. Ongevallen en letsel kunnen daarvan het gevolg zijn.

De smart ebike is niet bedoeld voor gebruik door personen met een lichamelijke, zintuiglijke of verstandelijke beperking. Voor kinderen jonger dan 14 jaar is de ebike evenmin geschikt.

Het meenemen van de accu van uw smart ebike in een passagiersvliegtuig is niet toegestaan.

Het vervoeren van de ebike met ingebouwde accu op de achter- of dakdrager van een auto is niet toegestaan. De accu voor het vervoeren verwijderen (▷ pagina 42). Ook niet vast gemonteerde accessoires zoals bedieningseenheid, smartphone en nettassen voor het vervoeren verwijderen.

### Pedelec (Pedal Electric Cycle)

#### Trapondersteuning

De smart ebike behoort tot de klasse van elektrisch ondersteunde fietsen, pedelecs genaamd. Een andere benaming voor pedelecs luidt EPAC (electric power assisted cycles). Pedelecs bieden alleen trapondersteuning als u kracht op de pedalen uitoefent. Een trapkrachtsensor in het traplager meet de door u uitgeoefende kracht en bepaalt de door de elektromotor afgegeven aandrijfkracht. Als u ophoudt met trappen, schakelt de elektromotor uit.

Vóór het bereiken van de maximum ondersteuningssnelheid wordt het vermogen van de elektromotor geleidelijk verminderd, tot de trapondersteuning uiteindelijk nul is. In Europese landen bijvoorbeeld bedraagt de maximum ondersteuningssnelheid 25 km/h (15,5 mph). Zonder trapondersteuning kan ook sneller dan de maximum ondersteuningssnelheid worden gereden.

- ❗ De maximum ondersteuningssnelheid en het nominale continuvermogen van de

\* Optie

elektromotor staan op een sticker op de ebike.

### Trapkrachtsensor in het traplager

**!** De elektronische afstelling van de sensor voor het bepalen van de trapkracht kan verloren gaan. Dat kan tot een storing in de trapondersteuning leiden. Magneten en grote metalen voorwerpen, zoals een hamer, uit de buurt houden van het traplager.

### Dynamofunctie (recuperatie)

Uw smart ebike is uitgerust met een zogenaamde recuperatierem. Met deze techniek kan bewegingsenergie worden omgezet in elektrische energie. Bij het remmen werkt de elektromotor als dynamo (dynamofunctie). De daarbij opgewekte elektrische energie wordt teruggevoerd naar de accu. Tegelijkertijd wordt uw ebike zonder slijtage afgeremd door middel van energierugwinning.

### Serienummer

Het serienummer van uw ebike vindt u aan de rechterzijde van het frame bij het traplager. Het serienummer noteren en op een veilige plaats bewaren.



Overzicht .....	14
Cockpit .....	15
Bedieningseenheid .....	16

## Overzicht

&gt;&gt; In één oogopslag.

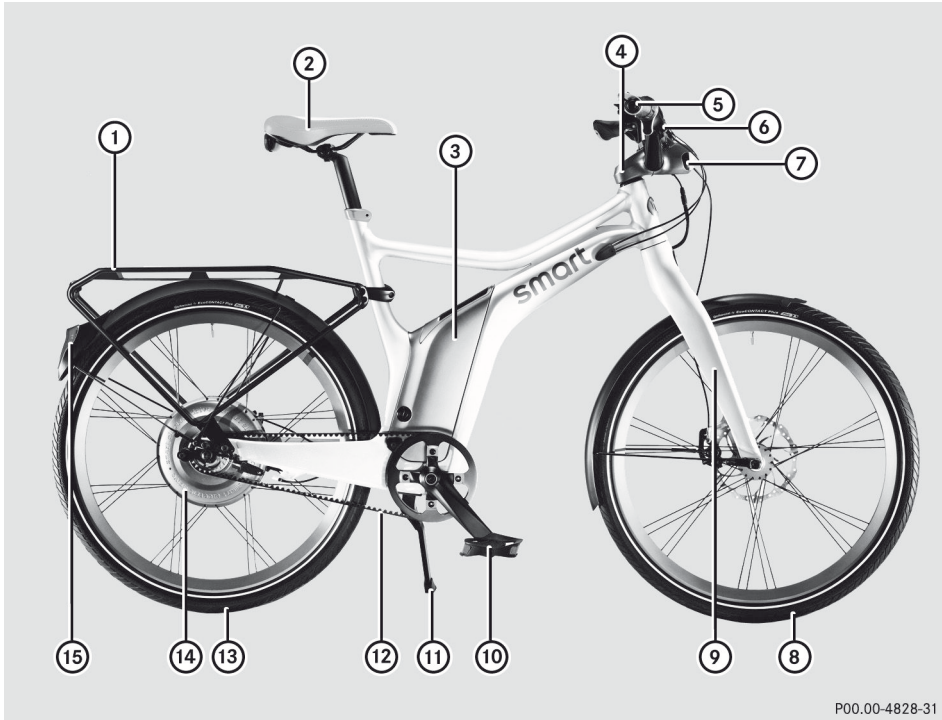

P00.00-4828-31

	<b>Functie</b>	<b>Pag.</b>
①	Bagagedrager*	30
②	Zadel	22
③	Accu	39
④	Stuur en voorbouw	
⑤	Remmen	38
⑥	Bedieningseenheid	25
⑦	Koplampen	26
⑧	Voorwiel	57

	<b>Functie</b>	<b>Pag.</b>
⑨	Voorvork	50
⑩	Pedalen	24
⑪	Zijstandaard	29
⑫	Aandrijfriem (Carbon Drive riem)	43
⑬	Achterwiel	58
⑭	Elektromotor	
⑮	Achterlicht	



## Cockpit

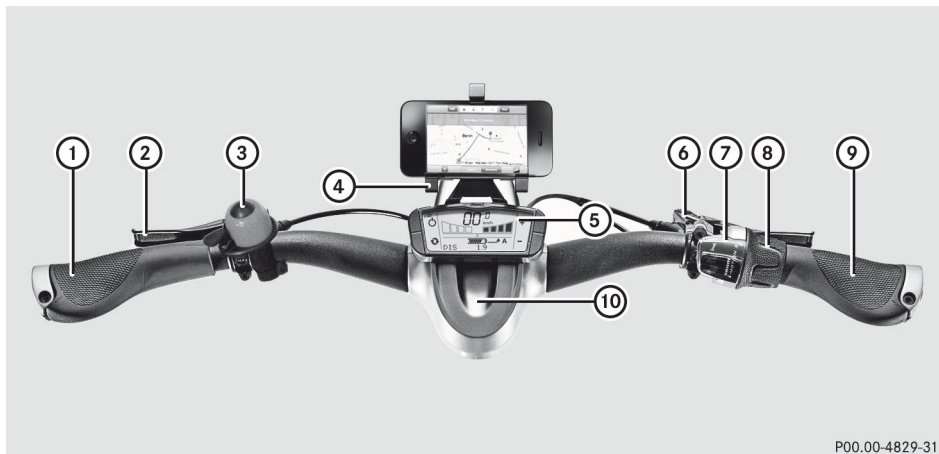

P00.00-4829-31

&gt;&gt; In één oogopslag.

	Functie	Pag.
①	Handvat links	23
②	Rem voorwiel <sup>1</sup>	38
③	Bel	
④	Smartphone Cradle*	31
⑤	Bedieningseenheid	25
⑥	Rem achterwiel <sup>2</sup>	38

	Functie	Pag.
⑦	Versnellingsindicatie	29
⑧	Draaihandgreep voor versnellingschakeling	29
⑨	Handvat rechts	23
⑩	Voorbouw	

1 Groot-Brittannië: Rem achterwiel.

2 Groot-Brittannië: Rem voorwiel.

\* Optie

## Bedieningseenheid

&gt;&gt; In één oogopslag.

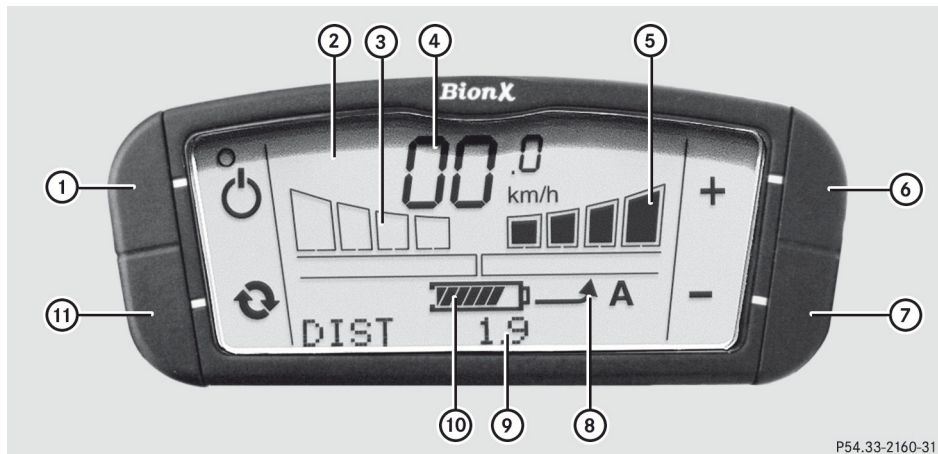

P54.33-2160-31

	Functie	Pag.
①	Toets  systeem in- en uitschakelen, verlichting in- en uitschakelen	25
②	Display	
③	Balkengrafiek dynamo-stand	27
④	Snelheidsmeter	29
⑤	Balkengrafiek aandrijf-stand	27
⑥	Toets  waarde verhogen	
⑦	Toets  waarde verlagen	

	Functie	Pag.
⑧	Indicatie aandrijf- (A) / dynamo-stand (G)	27
⑨	Tripcomputer: Dagteller, rijtijd, totaal afgelegde stand, gemiddelde snelheid en tijd	29
⑩	Laadtoestandsweergave	27
⑪	Toets : Klok instellen, weergave tripcomputer doorschakelen/terugzetten	29



Wetenswaardigheid .....	18
Veiligheidstechnische uitrusting .....	18
Geschikte uitrusting .....	18
Controle voor aanvang van de rit .....	18

### Wetenswaardigheid

**i** Deze handleiding beschrijft alle modellen en standaard- en speciale uitrustingen van uw ebike, die op het tijdstip van de redactiesluiting van deze handleiding verkrijgbaar waren. Landspecifieke afwijkingen zijn ook mogelijk. In acht nemen dat uw ebike niet met alle beschreven functies kan zijn uitgerust. Dit betreft ook veiligheidsrelevante systemen en functies.

**i** De informatie over gekwalificeerde werkplaatsen lezen (▷ pagina 10).

### Veiligheidstechnische uitrusting

Als zonder bedieningseenheid of accu wordt gereden, werkt het verlichtingssysteem niet. smart adviseert om altijd met licht aan te rijden, ook overdag.

De smart ebike voldoet als pedelec aan de wettelijke bepalingen voor deelname aan het openbaar verkeer. In Nederland is dat de Regeling voertuigen, artikel 5.9.3 tot en met 5.9.71. Een voor deelname aan het openbaar verkeer voorgeschreven verlichtingssysteem met actieve en passieve onderdelen is aanwezig. Een geschikt remsysteem en een bel zijn eveneens aanwezig. Tot het verlichtingssysteem behoren:

- koplamp en achterlicht
- witte reflector in de vorkkroon
- rode reflector aan het zadel
- rode reflector aan de bagagedrager\*
- reflecterende stroken op de bandflanken
- gele reflectoren in de pedalen.

De veiligheidstechnische uitrusting regelmatig controleren en zo nodig bij een gekwalificeerde werkplaats laten repareren.

### Geschikte uitrusting

In het land waar u met uw smart ebike rijdt, kan een helmplicht gelden. Voor uw eigen veiligheid adviseert smart om onafhankelijk van een helmplicht altijd een geschikte helm en bril te dragen.

Geschikte, opvallende en lichtgekleurde kleding dragen in combinatie met schoenen, die geschikt zijn voor de gemonteerde pedalen. Altijd uw aandacht bij het verkeer houden en de verkeersregels in acht nemen om uzelf en anderen niet in gevaar te brengen.

### Controle voor aanvang van de rit

#### Banden en wielen controleren

#### WAARSCHUWING

Scheef gemonteerde ventielen kunnen tijdens het rijden afscheuren. De band loopt daarbij plotseling leeg. Er bestaat gevaar voor ongevallen!

De montage van de ventielen controleren. De ventielen moeten haaks op de velg staan. Scheef zittende ventielen direct corrigeren.

Voor iedere rit controleren:

- banden en wielen op beschadigingen en binnengedrongen voorwerpen. Beschadigde wielen kunnen tot verlies van bandenspanning en verdere schade leiden
- de profieldiepte van de banden
- de zij- en hoogteslag van de wielen door beide wielen vrij te laten draaien. Niet-ronde wielen kunnen wijzen op scheuren in de bandflank, een defecte as of gebroken spaken. Daarbij ook nagaan of er ratelende geluiden hoorbaar zijn en eventueel lagers en boutverbindingen controleren.

### Aandrijfriem controleren

#### ⚠ WAARSCHUWING

Onvoldoende vastgezette poelies en beschermkappen kunnen tijdens het rijden loskomen. Een verkeerd uitgelijnde aandrijfriem kan tijdens het rijden van de poelies lopen. Er bestaat gevaar voor letsel en ongevallen!

- Voor iedere rit controleren, of de aandrijfriem correct uitgelijnd en gespannen is en of de poelies goed vastgezet zijn.
- Tevens de correcte montage van de afloopbeveiliging tegen het overspringen en aflopen van de aandrijfriem controleren.

Beslist alle instructies voor het behandelen van de aandrijfriem opvolgen – in het bijzonder bij het verwijderen en aanbrengen van het achterwiel (▷ pagina 59). Hierbij is speciale aandacht vereist om schade aan de aandrijfriem te voorkomen.

### Vergrendeling van de accu controleren

Voor iedere rit erop letten, dat de slotcilinder van het accuslot vergrendeld is. Als de accu niet door het slot in zijn behuizing wordt gehouden, kan hij tijdens het rijden eruit vallen.

### Werking van het remsysteem controleren



P42.10-2909-31

Voor iedere rit een remproef uitvoeren bij stilstand. Daartoe de remhendels met twee vingers en normale remkracht naar het stuur toe trekken. De remhendels mogen daarbij niet tegen het stuur komen (▷ pagina 24). Ook bij maximale handkracht moet een bepaalde afstand "A" tot het handvat blijven bestaan.

### Slijtagetoestand van het remsysteem controleren

#### ⚠ WAARSCHUWING

Bij het remmen, met name na lange afstanden, kunnen remschijven, remklauwen evenals snelspanners en asmoeren bijzonder heet worden. Er bestaat gevaar voor letsel!

Wachten tot deze onderdelen zijn afgekoeld, voordat u ze aanraakt.

Voor iedere rit de slijtagetoestand van de remblokjes controleren (▷ pagina 49).

Een visuele controle van de remschijven uitvoeren:

- Het wrijvingsvlak mag geen groeven of kerven vertonen. Het moet vrij van olie en vuil zijn.
- Alle bouten moeten aanwezig zijn en vastzitten.

De remklauwen op olie lekkage controleren. Op een knikvrije montage van de remleidingen letten. De remleidingen op lekkage controleren.

**Boutverbindingen controleren**

Voor iedere rit controleren, of de hieronder aangegeven boutverbindingen goed vastgezet zijn:

- ▶ De snelspanner van het voorband controleren op vastzitten.  
Op de hendel van de snelspanner moet het opschrift "CLOSE" zichtbaar zijn. De snelspanner mag niet kunnen verdraaien.
- ▶ De bevestiging van het achterwiel controleren.  
Alle boutverbindingen moeten goed vastgezet zijn. Bij het afwisselend duwen en trekken aan het achterwiel mag geen beweging merkbaar zijn.
- ▶ De handvatten en de remhendels controleren op vastzitten.  
De handvatten en de remhendels mogen niet kunnen verdraaien.
- ▶ Het zadel en de zadelpen controleren op vastzitten.  
Bij het proberen te draaien en kantelen van het zadel mag geen beweging merkbaar zijn.
- ▶ De bevestiging van de bagagedrager \* controleren.  
Alle boutverbindingen moeten goed vastgezet zijn.



Wetenswaardigheid .....	22
Zithouding instellen .....	22
Bedieningseenheid aanbrengen en verwijderen .....	25
Systeem op de bedieningseenheid in- en uitschakelen .....	25
Klok gelijkzetten .....	26
Verlichtingssysteem .....	26
Laadtoestand van de accu controleren ....	27
Aandrijf-/dynamostand selecteren .....	27
Tripcomputer .....	29
Versnellingschakeling .....	29
Zijstandaard .....	29
Beladen en nuttige informatie .....	30

## Wetenswaardigheid

**i** Deze handleiding beschrijft alle modellen en standaard- en speciale uitrustingen van uw ebike, die op het tijdstip van de redactiesluiting van deze handleiding verkrijgbaar waren. Landspecifieke afwijkingen zijn ook mogelijk. In acht nemen dat uw ebike niet met alle beschreven functies kan zijn uitgerust. Dit betreft ook veiligheidsrelevante systemen en functies.

**i** De informatie over gekwalificeerde werkplaatsen lezen (▷ pagina 10).

## Zithouding instellen

### Aanwijzing

Voor een goede beleving van de smart ebike is de optimale zithouding een belangrijke factor. Een comfortabele zithouding die u lang kunt volhouden is een individuele zaak. Hieronder vindt u adviezen van smart voor de basisinstelling van de betreffende onderdelen. De optimale instelling kan eventueel pas na een langere rit worden gevonden.

De instelling van de volgende onderdelen op uw wensen aanpassen:

- hoogte, hoek en stand van het zadel afstellen
- hoek van de handvatten instellen
- hoek en greepafstand van de remhendels instellen.

**i** Voor een individuele aanpassing zijn als accessoire een hoger stuur en extra zadelpenvarianten verkrijgbaar. De lengte van de zadelpen is individueel instelbaar op uw lengte. Informatie hierover is verkrijgbaar bij elke smart dealer.

## Zadel instellen

### Zadelhoogte instellen

#### ⚠ WAARSCHUWING

Als de zadelpen te ver uit de zitbuis wordt getrokken, kan de klem de zadelpen niet meer voldoende vastzetten. De zadelpen kan dan tijdens het rijden losraken of breken. Er bestaat gevaar voor letsel en ongevallen! De zadelpen slechts zo ver uittrekken, dat de insteekdiepte niet onder de minimumwaarde komt.

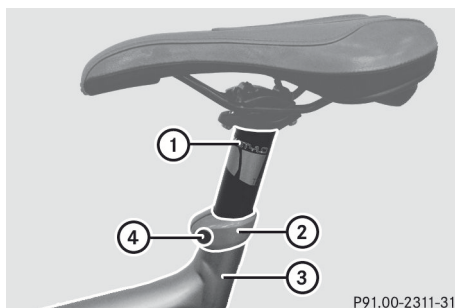

P91.00-2311-31

- ① Zadelpen
- ② Klem zadelpen
- ③ Zitbuis
- ④ Klembout

Minimum insteekdiepte: De zadelpen moet onafhankelijk van een markering altijd ten minste 10 cm (3,9 in) diep in de zitbuis ③ zijn aangebracht.

► De klembout ④ van de klem ② met een inbussleutel 5 mm (0,2 in) losdraaien. De zadelpen ① kan in de zitbuis ③ worden verschoven.

**i** De zadelpen ① slechts zo ver uittrekken, dat de insteekdiepte niet onder de minimumwaarde komt.

► Het zadel instellen op de gewenste hoogte.

**i** Als uw hak op het pedaal rust met het pedaal in de laagste stand en uw been daarbij volledig is gestrekt, heeft het zadel de juiste hoogte.



- ▶ De klembout ④ met een aanhaalmoment van 9 Nm (6,64 lb-ft) vastzetten.
- ▶ Na 30 km (19 mijl) rijden de klembout ④ met het voorgeschreven aanhaalmoment van 9 Nm (6,64 lb-ft) natrekken.

### Zadelstand en zadelhoek instellen

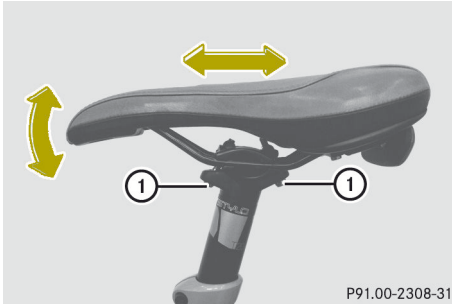

P91.00-2308-31

- ① Bouten van zadelbevestiging
- ▶ De beide bouten ① met een inbussleutel 5 mm (0,2 in) losdraaien. Het zadel kan zowel in horizontale als in kantelrichting worden ingesteld.
  - ▶ Het zadel in horizontale richting verschuiven en in kantelrichting horizontaal uitlijnen.
  - ▶ **i** Als de bal van uw voet op het pedaal rust met het pedaal in het laagste punt:
    - moet uw knie licht gebogen zijn
    - moet uw knieschijf in een verticale lijn ten opzichte van de pedaalas staan.
 Dan heeft u een goede zithouding ingesteld.
  - ▶ De beide bouten ① afwisselend vastdraaien tot een aanhaalmoment van 12 Nm (8,85 lb-ft) is bereikt.
  - ▶ Na 30 km (19 mijl) rijden de bouten ① met het voorgeschreven aanhaalmoment van 12 Nm (8,85 lb-ft) afwisselend natrekken.

### Handvatten instellen

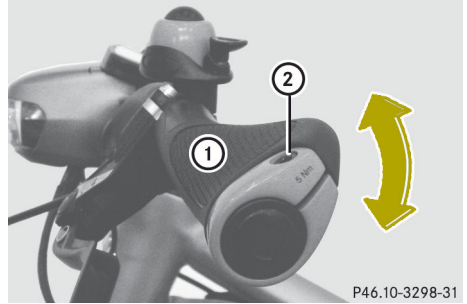

P46.10-3298-31

- ① Handvat  
② Klembout

De beide handvatten ① kunnen zodanig worden ingesteld, dat de bal van de hand volledig op de contourvlakken rust. De pols moet daarbij zo recht mogelijk worden gehouden. Probeer de voor u meest comfortabele stand van de handvatten uit.

- ▶ De klembout ② van de beide handvatten ① met een inbussleutel 4 mm (0,16 in) losdraaien.
- ▶ De handvatten ① in een comfortabele stand draaien.
- ▶ Erop letten dat de handvatten ① gelijk liggen met het uiteinde van de stuurstang.
- ▶ De klembouten ② met een aanhaalmoment van 5 Nm (3,69 lb-ft) vastzetten. Indien de handvatten ① met het voorgeschreven aanhaalmoment zijn vastgezet, mogen ze niet meer kunnen verdraaien.
- ▶ Na 30 km (19 mijl) rijden de klembouten ② met het voorgeschreven aanhaalmoment van 5 Nm (3,69 lb-ft) natrekken.

### Remhendels instellen

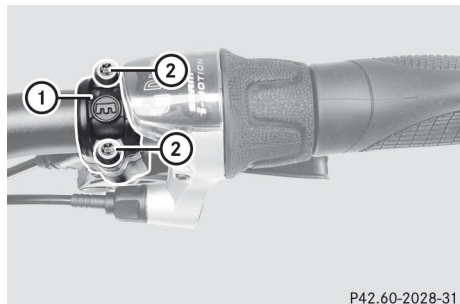

P42.60-2028-31

Achterrem (voorbeeld)

- ① Remhendel
- ② Klembouten

De remhendels kunnen worden ingesteld in overeenstemming met de stand van de handvatten. Als uw vingers in het verlengde van de armen op de remhendels rusten, zijn de remhendels correct ingesteld. De pols daarbij zo recht mogelijk houden.

- ▶ De beide klembouten ② van de remhendel ① met een Torx-sleutel T25 losdraaien.
- ▶ De remhendel ① in een comfortabele stand draaien.
- ▶ De beide klembouten ② met een aanhaalmoment van 3 Nm (2,21 lb-ft) afwisselend vastzetten.  
Indien de remhendels ① met het voorgeschreven aanhaalmoment zijn vastgezet, mogen ze niet meer kunnen verdraaien.
- ▶ Na 30 km (19 mijl) rijden klembouten ② met het voorgeschreven aanhaalmoment van 3 Nm (2,21 lb-ft) natrekken.

### Greepafstand van de remhendels instellen

#### ⚠ WAARSCHUWING

Als de remhendels tot tegen het stuur kunnen worden aangetrokken, wordt bij een noodstop niet de volledige remkracht gele-

verd. Daardoor wordt de remweg langer. Er bestaat gevaar voor ongevallen!

De remhendels altijd volgens de beschrijving instellen.

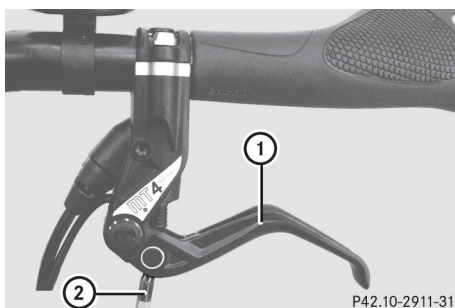

P42.10-2911-31

Voorrem (voorbeeld)

- ① Remhendel
- ② Torx-sleutel T25

De greepafstand van de remhendels kan worden ingesteld op de grootte van uw hand. De remhendels zodanig instellen, dat u ze snel en veilig kunt vastpakken en daarbij een grote handkracht kunt uitoefenen.

- ▶ De greepafstand instellen door aan de stelschroef in de remhendel ① te draaien.  
De afstand van de remhendel ① ten opzichte van het stuur verandert.
- ▶ De remhendel ① met maximale handkracht aantrekken.  
De remhendel ① mag het stuur niet raken.

### Pedalen

De pedalen van de smart ebike zijn geschikt voor dichte schoenen met een stevige zool. Ideaal zijn loop-fietschoenen, die zowel voor fietsen als wandelen geschikt zijn.

**Bedieningseenheid aanbrengen en verwijderen**

**Verwijderen van de bedieningseenheid**

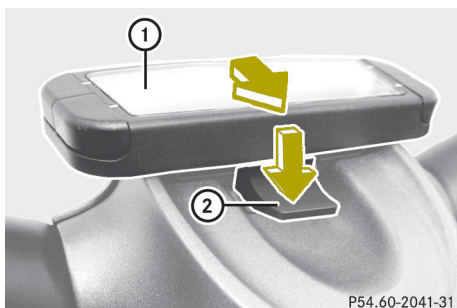

P54.60-2041-31

- ① Bedieningseenheid
- ② Borging

► Om de bedieningseenheid ① te ontgrensden, de borging ② indrukken. De bedieningseenheid ① uit de houder schuiven.

**Aanbrengen van de bedieningseenheid**

► De bedieningseenheid ① in de houder van de voorbouw schuiven, tot de borging ② vergrendelt. Een klikkend geluid bevestigt de correcte vergrendeling.

**System op de bedieningseenheid in- en uitschakelen**

**⚠ WAARSCHUWING**

Als op de ebike aangebrachte informatie-systemen en communicatieapparatuur tijdens het rijden worden bediend, wordt u van het verkeer afgeleid. Bovendien kunt u de controle over de ebike verliezen. Er bestaat gevaar voor ongevallen!

Deze apparatuur alleen bedienen als de verkeerssituatie dit toelaat. Als u een veilig gebruik niet kunt garanderen, de fiets op een veilige plaats tot stilstand brengen

en de bediening bij stilstaande ebike uitvoeren.

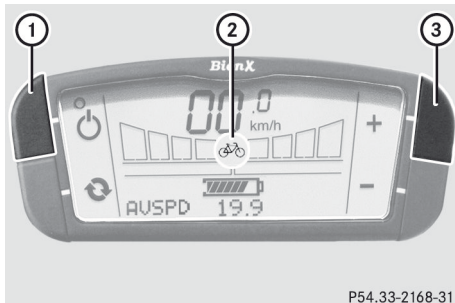

P54.33-2168-31

- ① Toets
- ② Symbool fietsmodus
- ③ Toets

► **Inschakelen:** De toets ① of de toets ③ op de bedieningseenheid kort indrukken.

Het systeem bevestigt het inschakelen met een akoestisch signaal. Een zelftest wordt uitgevoerd, die eindigt met een countdown op de snelheidsmeter.

Het licht en de displayverlichting zijn ingeschakeld. Op het display wordt het controlelampje weergegeven.

**i** Het systeem staat na het starten altijd in de fietsmodus ② (pure fietsfunctie zonder elektrische trapondersteuning en zonder dynamofunctie).

► **Uitschakelen:** De toets ① kort indrukken. Een akoestisch signaal bevestigt het uitschakelen.

## Klok gelijkzetten

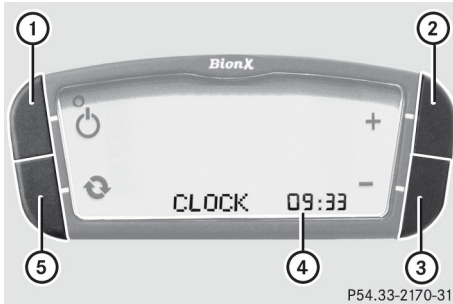

P54.33-2170-31

- ① Toets
- ② Toets
- ③ Toets
- ④ Displayweergave **CLOCK**
- ⑤ Toets

► De toets ① en de toets ⑤ tegelijkertijd indrukken.

**CLOCK** en de actueel ingestelde tijd worden weergegeven; de uren knipperen.

► Met de toets ② of de toets ③ het gewenste uur instellen.

► Met de toets ① naar minuten omschakelen.

► Met de toets ② of de toets ③ de gewenste minuut instellen.

► De ingevoerde gegevens met de toets ① bevestigen.

De tijd is opgeslagen.

## Verlichtingssysteem

## Aanwijzing

Het verlichtingssysteem van de ebike wordt bij het inschakelen van het systeem altijd automatisch ingeschakeld (dagrijlicht). smart adviseert om ter verhoging van de veiligheid altijd met ingeschakeld verlichtingssysteem te rijden. Het energieverbruik van de gebruikte LED-verlichting is laag en heeft nauwelijks invloed op de actieradius van de smart ebike.

## Licht uitschakelen

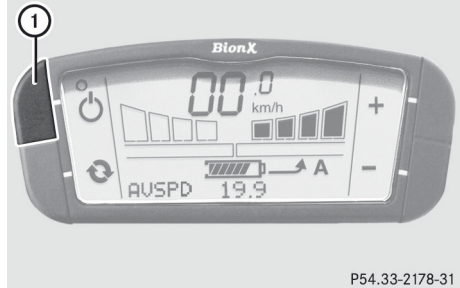

P54.33-2178-31

- ① Toets

► **Bij ingeschakeld systeem:** De toets ① gedurende vier seconden indrukken. Het licht en de displayverlichting zijn uitgeschakeld.

**i** Als het systeem wordt uitgeschakeld, dooft het verlichtingssysteem eveneens. Bij het opnieuw inschakelen van het systeem wordt het verlichtingssysteem weer ingeschakeld.

## Licht inschakelen

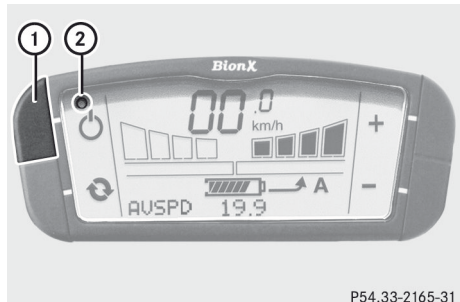

P54.33-2165-31

- ① Toets
- ② Controlelampje

► **Bij uitgeschakeld systeem:** De toets ① kort indrukken.

Het systeem is ingeschakeld. Het licht en de displayverlichting zijn eveneens ingeschakeld. Op het display wordt het controlelampje ② weergegeven.

## Laadtoestand van de accu controleren

### Laadtoestand op de bedieningseenheid controleren

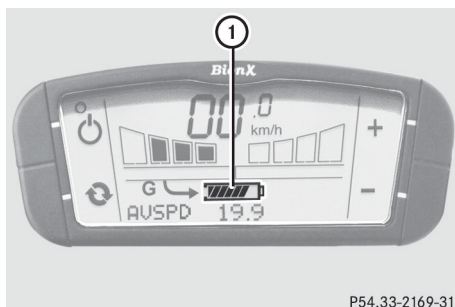

P54.33-2169-31

#### ① Laadtoestandsweergave

Als het systeem is ingeschakeld, toont het accusymbool van de laadtoestandsweergave ① de resterende capaciteit van de accu.

Wanneer alle balken zichtbaar zijn, is de accu 100% opgeladen.

### Laadtoestand bij de accu controleren

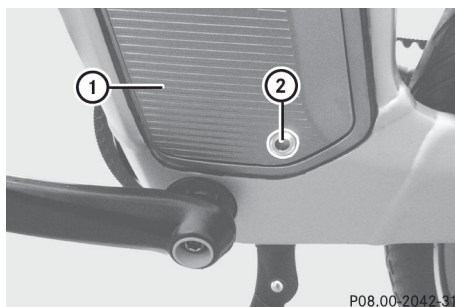

P08.00-2042-31

- ① Accu
- ② Laadbus

► Met de vinger langzaam over laadbus ② van accu ① strijken.  
De LED-ring rond de laadbus ② licht op in kleur.

**i** Het systeem hoeft daartoe niet ingeschakeld te zijn.

De kleur van de LED-ring geeft informatie over de laadtoestand van de accu:

Kleur LED-ring	Laadtoestand
Groen	100–85%
Oranje	85–25%
Rood	< 25%

## Aandrijf-/dynamostand selecteren

### Aandrijfstand selecteren

#### WAARSCHUWING

Als de trapondersteuning bij gladde of glibberige wegen is ingeschakeld, kan het achterwiel bij het versnellen doordraaien en weggliden. Er bestaat gevaar voor ongevallen!

De trapondersteuning op gladde of glibberige wegen altijd uitschakelen.

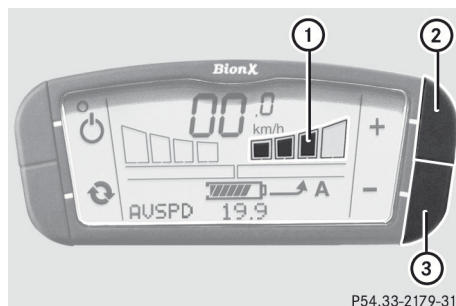

P54.33-2179-31

Aandrijfstand 3 (voorbeeld)

- ① Balkengrafiek aandrijfstand
- ② Toets **+**
- ③ Toets **-**

Met de aandrijfstand kunt u kiezen met welk vermogen de elektrische aandrijving uw trapcapaciteit moet ondersteunen. U kunt kiezen tussen vier aandrijfstanden.

- ▶ **Aandrijfstand verhogen:** De toets ② op de bedieningseenheid indrukken. Het display toont een **A**. De balkengrafiek ① toont de gekozen aandrijfstand. Als reeds een dynamostand is ingesteld, moet eerst met de toets ② de dynamostand worden verlaagd.
- ▶ **Aandrijfstand verlagen:** De toets ③ indrukken.

### Dynamofunctie: Dynamostand kiezen

#### ⚠ WAARSCHUWING

Wanneer de dynamofunctie is ingeschakeld of met de voorrem wordt geremd, wordt het achterwiel door de elektromotor afgeremd. Op gladde of glibberige wegen kan het achterwiel blokkeren en wegglijden. Er bestaat gevaar voor ongevallen!

- De dynamofunctie op gladde of glibberige wegen altijd uitschakelen.
- Op gladde of glibberige wegen indien mogelijk alleen remmen met de achterrem.

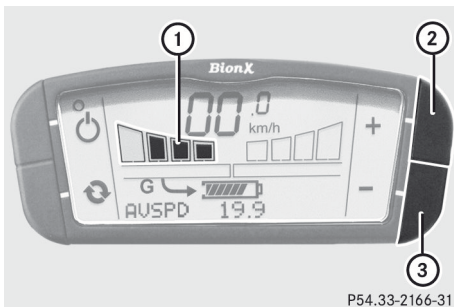

P54.33-2166-31

Dynamofunctie: Dynamostand 3 (voorbeeld)

- ① Balkengrafiek dynamostand
- ② Toets +
- ③ Toets -

Met de dynamostand kunt u kiezen, hoe sterk de ebike moet worden afgeremd door gebruik van de elektromotor als dynamo. De dynamostand bepaalt ook in welke mate de accu bij het remmen wordt opgeladen. U

kunt kiezen tussen vier dynamostanden (▷ pagina 36).

① Rekening houden met het volgende gedrag:

- Als een dynamostand is ingesteld, remt de ebike continu totdat de dynamofunctie weer handmatig wordt uitgeschakeld.
- Wanneer met de voorrem wordt geremd, remt de elektromotor het achterwiel altijd mee af, ook als de dynamofunctie is uitgeschakeld. De grootte van de remkracht op het achterwiel hangt af van de rijsnelheid en is niet doseerbaar. Uitzondering: Bij volledig opgeladen accu remt het achterwiel niet mee.

- ▶ **Dynamofunctie inschakelen:** De toets ③ op de bedieningseenheid indrukken. Het display toont een **G**. De balkengrafiek ① toont de gekozen dynamostand. Als reeds een aandrijfstand is ingesteld, moet eerst met de toets ③ de aandrijfstand worden verlaagd.
- ▶ **Dynamostand verhogen:** De toets ③ indrukken.
- ▶ **Dynamostand verlagen:** De toets ② indrukken.
- ▶ **Dynamofunctie uitschakelen:** De toets ② zo vaak indrukken, tot de indicatie **G** verdwijnt.

## Tripcomputer

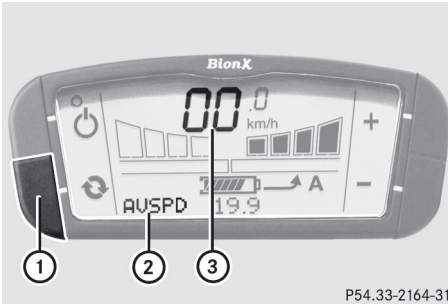

P54.33-2164-31

- ① Toets 
- ② Weergave functies
- ③ Snelheidsmeter

De snelheidsmeter ③ toont de actuele snelheid in km/h (mph).

► **Andere weergave ② kiezen:** De toets ① kort indrukken.

De weergave ② schakelt bij elke druk op de toets om tussen:

- Dagteller **DIST** in km (mijl)
- Totaal afgelegde afstand **ODO** in km (mijl)
- Rijtijd **CHRONO** in uren en minuten
- Gemiddelde snelheid **AVSPD** in km/h (mph)
- Tijd **CLOCK**. Klok gelijkzetten (▷ pagina 26)

**i** Afhankelijk van het land worden snelheden en afstanden in "km/h" of "mph" en "km" of "mijl" weergegeven.

► **Waarden terugzetten:** De toets ① lang indrukken.

De volgende weergaven ② worden op 0 gezet:

- Dagteller **DIST**
- Rijtijd **CHRONO**
- Gemiddelde snelheid **AVSPD**.

## Versnellingschakeling

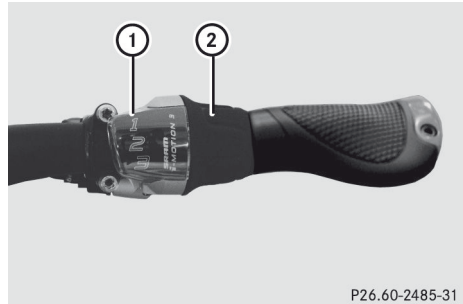

P26.60-2485-31

- ① Versnellingsindicatie
- ② Draaihandgreep

In de aandrijving van de smart ebike zijn 3 versnellingen geïntegreerd. Met de draaihandgreep ② op het stuur worden de versnellingen geschakeld. Op de versnellingsindicatie ① bij de draaihandgreep ② kan de ingeschakelde versnelling worden afgelezen.

► Aan de draaihandgreep ② draaien, tot de gewenste versnelling is ingeschakeld. De versnellingsindicatie ① geeft de ingeschakelde versnelling rood weer.

**i** De versnellingen kunnen zowel bij stilstand als tijdens het rijden worden geschakeld. Schakelen tijdens het rijden vindt het gemakkelijkst plaats door met geringe kracht te trappen.

## Zijstandaard

### WAARSCHUWING

Bij het rijden met uitgeklapte zijstandaard kunt u vallen. Er bestaat gevaar voor letsel en ongevallen! De zijstandaard voor aanvang van de rit inklappen.

**!** Wanneer de ebike bergafwaarts of op een zachte ondergrond wordt neergezet, kan hij omvallen en beschadigd raken. De ebike indien mogelijk op een vlakke, stevige bodem plaatsen. De ebike op hel-

lingen altijd parallel aan de vallijn neerzetten, met het voorwiel bergopwaarts wijzend.

**!** Wanneer de ebike met uitgeklapte zijstandaard achteruit wordt geduwd, kan de meedraaiende crank klem raken. De zijstandaard inklappen voordat de ebike achteruit wordt geduwd.

**!** De zijstandaard is niet ontworpen voor het gewicht van een mens. Niet op de ebike gaan zitten als de zijstandaard is uitgeklapt.

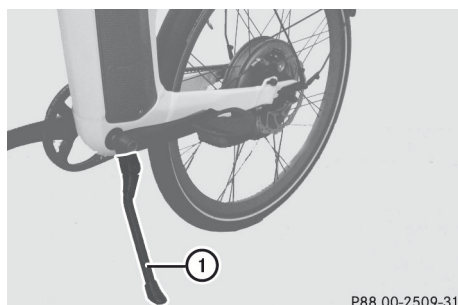

P88.00-2509-31

① Zijstandaard

De zijstandaard ① altijd inklappen voordat u de ebike gaat duwen of ermee gaat rijden.

## Beladen en nuttige informatie

### Bagagedrager\*

#### Belangrijke veiligheidsvoorschriften

##### **!** WAARSCHUWING

Met een beladen bagagedrager veranderen de rij-eigenschappen. Met name de sturen remeigenschappen verslechteren. De remweg kan langer worden. Er bestaat gevaar voor ongevallen!

- Het zwaartepunt van de belading moet zo laag mogelijk liggen; dit controleren.

Zware voorwerpen lager aanbrengen dan lichte voorwerpen.

- Voorzichtiger rijden in bochten en bij veranderen van richting.
- Rekening houden met een langere remweg.
- Rekening houden met het extra gewicht, zowel bij stoppen als bij stilstand.

##### **!** WAARSCHUWING

Niet goed vastgezette voorwerpen kunnen van de bagagedrager vallen. Voorwerpen kunnen tussen de spaken van het achterwiel of in de aandrijfriem komen en een val veroorzaken. Er bestaat gevaar voor letsel en ongevallen!

- Voorwerpen alleen op de bagagedrager of in de meegeleverde nettassen vervoeren.
- Meegenomen voorwerpen en fietstassen altijd zodanig op de bagagedrager bevestigen, dat ze niet eraf kunnen vallen.
- Vervoerde voorwerpen en bevestigingsriemen zodanig vastzetten:
  - dat ze niet los kunnen raken
  - dat ze niet tussen de spaken van het achterwiel of in de aandrijfriem kunnen komen.

##### **!** WAARSCHUWING

De bagagedrager kan losraken van de ebike en op straat vallen. Er bestaat gevaar voor letsel en ongevallen!

- De bagagedrager altijd volgens de beschrijving monteren.
- Voor iedere rit controleren of de boutverbindingen van de bagagedrager nog goed vastzitten.
- Aan de bagagedrager en aan de bevestigingspunten daarvan geen wijzigingen uitvoeren.



**⚠ WAARSCHUWING**

Bij overbelasting kan de bagagedrager losraken van de ebike en op straat vallen. Er bestaat gevaar voor letsel en ongevallen! Altijd het toegestane draagvermogen van de bagagedrager in acht nemen.

Maximaal toegestaan draagvermogen van de bagagedrager: 15 kg (33 lbs).

Bij het vervoeren van voorwerp erop letten, dat het achterlicht en de reflectoren op de bandflanken goed zichtbaar zijn voor andere verkeersdeelnemers.

De bagagedrager van de smart ebike is niet geschikt voor montage van een kinderzitje.

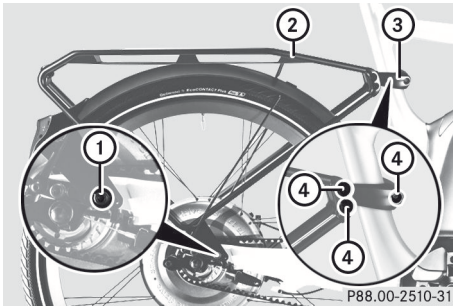
**Bagagedrager monteren**

- ① Voorste bout uitvleiende
- ② Bagagedrager
- ③ Frameklem
- ④ Bouten van klem

- ▶ De bouten ① aan de linker- en rechterzijde losdraaien en verwijderen.
- ▶ De bouten ④ van de klem ③ losdraaien en verwijderen.
- ▶ De bagagedrager boven het achterwiel plaatsen en de bouten ① aan beide zijden aanbrengen.
- ▶ De klem ③ om het frame aanbrengen en de bouten ④ monteren.
- ▶ De bouten ① aan de linker- en rechterzijde met een aanhaalmoment van 22 Nm (16,23 lb-ft) vastzetten.

\* Optie

- ▶ De bouten ④ van de klem ③ met een aanhaalmoment van 6 Nm (4,43 lb-ft) vastzetten.
- ▶ Na 30 km (19 mijl) rijden de bouten ① en ④ met de voorgeschreven aanhaalmomenten natrekken.

**Smartphone Cradle\*****Aanwijzing****⚠ WAARSCHUWING**

Als op de ebike aangebrachte informatie-systemen en communicatieapparatuur tijdens het rijden worden bediend, wordt u van het verkeer afgeleid. Bovendien kunt u de controle over de ebike verliezen. Er bestaat gevaar voor ongevallen!

Deze apparatuur alleen bedienen als de verkeerssituatie dit toelaat. Als u een veilig gebruik niet kunt garanderen, de fiets op een veilige plaats tot stilstand brengen en de bediening bij stilstaande ebike uitvoeren.

De ebike Smartphone Cradle is geschikt voor smartphones met een beeldscherm van 8,89 cm (3,5 in) tot 10,92 cm (4,3 in).

Afhankelijk van de toepassing kan de Smartphone Cradle in een staande of liggende stand worden gedraaid. De hoek is zonder gereedschap in 4 standen instelbaar.

Met de usb-aansluiting onder de koplamp kan uw smartphone tijdens het rijden worden opgeladen.

Erop letten, dat uw smartphone altijd correct in de Smartphone Cradle is vergrendeld.

## Smartphone Cradle aanbrengen

### Voorbouwkap verwijderen

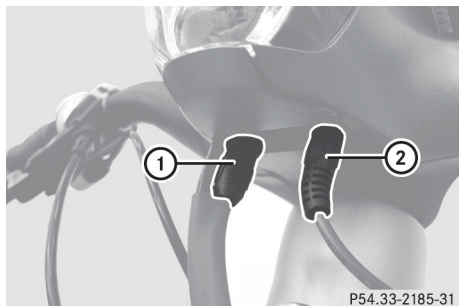

P54.33-2185-31

Stekkerverbindingen aan de koplamp

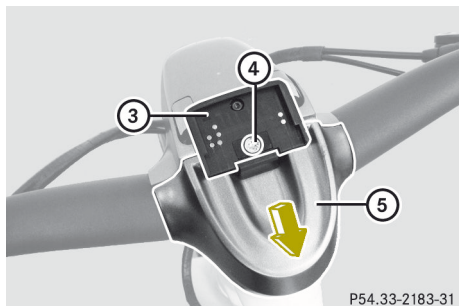

P54.33-2183-31

Contactplaat bedieningseenheid

- ① Datakabel
- ② Sensorkabel dynamofunctie
- ③ Contactplaat bedieningseenheid
- ④ Schroef
- ⑤ Kap van voorbouw

- ▶ Bedieningseenheid verwijderen (> pagina 25).
- ▶ De sensorkabel ② lostrekken van de contactplaat ③.
- ▶ De borging van de datakabel ① losmaken met een schroevendraaier en de datakabel ① lostrekken van de contactplaat ③.
- ▶ De schroef ④ met een torx-sleutel T20 eruit schroeven en de contactplaat ③ iets omhoogtrekken. Daarbij van onderaf, bij de stekkerverbindingen ① en ②, tegen de contactplaat ③ drukken.

- ▶ De kap ⑤ naar achteren lostrekken.
- ▶ De contactplaat ③ naar boven toe lostrekken.

### Paneel verwijderen

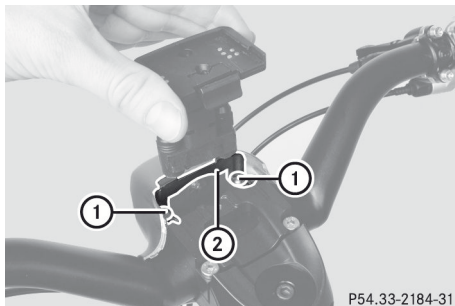

P54.33-2184-31

- ① Bouten paneel/koplamphuis
- ② Paneel
- ▶ De bouten ① met een inbussleutel 2,5 mm (0,1 in) eruit schroeven.
- ▶ Het paneel ② verwijderen.
- ▶ De bouten ① van het koplamphuis weer erin draaien en met een aanhaalmoment van 1 Nm (0,74 lb-ft) vastzetten.

### Smartphone Cradle aanbrengen

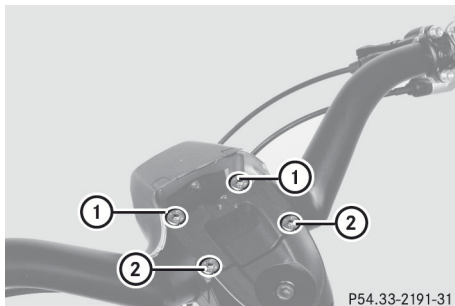

P54.33-2191-31

- ① Voorste bouten stuurklem
- ② Achterste bouten stuurklem
- ▶ De voorste bouten ① van de stuurklem met een inbussleutel 5 mm (0,2 in) eruit schroeven.
- ▶ Smartphone Cradle op de stuurklem plaatsen.

- ▶ De bouten ① door Smartphone Cradle en stuurklem steken.
- ▶ De bouten ① met een aanhaalmoment van 6 Nm (4,43 lb-ft) afwisselend vastzetten.
- ▶ De beide achterste bouten van stuurklem ② eveneens met 6 Nm (4,43 lb-ft) afwisselend vastzetten.
- ▶ Na 30 km (19 mijl) rijden de bouten ① en ② met het voorgeschreven aanhaalmoment van 6 Nm (4,43 lb-ft) natrekken.

### Voorbouwkap aanbrengen

- ▶ De contactplaat van de bedieningseenheid aanbrengen.
- ▶ De kap op de voorbouw schuiven.
- ▶ De contactplaat volledig omlaagdrukken.
- ▶ De schroef van de contactplaat aanbrengen en met een aanhaalmoment van 1 Nm (0,74 lb-ft) vastzetten.
- ▶ De stekerverbindingen van de datakabel en de sensorkabel in de contactplaat steken.
- ▶ De bedieningseenheid aanbrengen (▷ pagina 25)
- ▶ Controleren of het licht brandt en op het display van de bedieningseenheid alle informatie wordt weergegeven.
- ▶ Bij een proefrit controleren of de remondersteuning werkt door te remmen met de voorrem.





Wetenswaardigheid .....	36
Rijtips .....	36
Accu opladen .....	39
Accu verwijderen en aanbrengen .....	42
Accu opslaan .....	43
Riemaandrijving .....	43
Banden en wielen .....	44
ebike vervoeren .....	46
Onderhoud en verzorging .....	46

## Wetenswaardigheid

- i** Deze handleiding beschrijft alle modellen en standaard- en speciale uitrustingen van uw ebike, die op het tijdstip van de redactiesluiting van deze handleiding verkrijgbaar waren. Landspecifieke afwijkingen zijn ook mogelijk. In acht nemen dat uw ebike niet met alle beschreven functies kan zijn uitgerust. Dit betreft ook veiligheidsrelevante systemen en functies.
- i** De informatie over gekwalificeerde werkplaatsen lezen (▷ pagina 10).

## Rijtips

### Rijden met elektrische ondersteuning

#### Trapondersteuning

##### WAARSCHUWING

Als de trapondersteuning bij gladde of glibberige wegen is ingeschakeld, kan het achterwiel bij het versnellen doordraaien en wegglijden. Er bestaat gevaar voor ongevallen!

De trapondersteuning op gladde of glibberige wegen altijd uitschakelen.

De smart ebike biedt alleen traponders-teuning als u kracht op de pedalen uitoe-fent. Als u ophoudt met trappen, schakelt ook de elektromotor uit. Als u de maximum ondersteuningssnelheid (afhankelijk van het land) overschrijdt, wordt de trapon-dersteuning eveneens uitgeschakeld (▷ pagina 11).

De aandrijfkracht is afhankelijk van de gekozen aandrijfstand (▷ pagina 27). Hoe hoger de ingestelde aandrijfstand is, hoe minder kracht u zelf hoeft uit te oefenen om een bepaalde snelheid aan te houden.

Aandrijf-stand (A)	Rijsituatie
Geen	Rijden zonder elektrische trapondersteuning
1	Rijden op vlak terrein
2	Oprijden van hellingen, rijden bij tegenwind
3	Oprijden van steile hellingen, rijden bij sterke tegenwind
4	Oprijden van zeer steile hellingen

- i** Bij het optrekken met het linkerbeen aanzetten op het pedaal. De trapkracht-sensor kan op die manier de pedaalkracht beter registreren en de trapondersteu-ning door de elektromotor sneller aan-sturen. Met name bij stijgingen is dat een voordeel.

#### Dynamofunctie

##### WAARSCHUWING

Wanneer de dynamofunctie is ingeschakeld of met de voorrem wordt geremd, wordt het achterwiel door de elektromotor afgeremd. Op gladde of glibberige wegen kan het ach-terwiel blokkeren en wegglijden. Er bestaat gevaar voor ongevallen!

- De dynamofunctie op gladde of glibbe-rige wegen altijd uitschakelen.
- Op gladde of glibberige wegen indien mogelijk alleen remmen met de achter-rem.

Door de dynamofunctie kan de elektromotor als dynamo werken om de accu tijdens het rijden op te laden. De door het opladen veroorzaakte remwerking remt de ebike af. De mate van afremmen hangt bij gebruik van de dynamofunctie af van de gekozen dyna-mostand (▷ pagina 28).

- i** Wanneer met de voorrem wordt geremd, remt de elektromotor het achterwiel altijd mee af, ook als de dynamofunctie is uitgeschakeld. De grootte van de remkracht op het achterwiel hangt af van de rijsnelheid en is niet doseerbaar. Uitzondering: Bij volledig opgeladen accu remt het achterwiel niet mee.
- i** De energie die bij het gebruik van de dynamofunctie wordt teruggewonnen, kan alleen door de accu worden opgenomen als de actuele laadtoestand dit toelaat. Bij bergafwaarts rijden met volledig opgeladen accu kan de energierugwinning worden onderbroken. Het rijden met ingeschakelde dynamostand heeft dan geen remmend effect.

Dynamo-stand (G)	Rijsituatie
Geen	Geen remwerking, geen energierugwinning
1	Afrijden van flauwe hellingen, wind in de rug
2	Afrijden van hellingen, wind in de rug
3	Afrijden van steile hellingen
4	Afrijden van zeer steile hellingen

### Energiebesparende rijstijl

De trapondersteuning van de smart ebike wordt geleverd door een in het achterwiel geïntegreerde borstelloze naafmotor.

Vermogen naafmotor:

- Groot-Brittannië 200 W
- EU-landen (behalve Groot-Brittannië) 250 W
- Canada 350 W.

Afhankelijk van de geselecteerde aandrijfstand, het rijgedrag en de topografie

ondersteunt de aandrijving tot 100 km (62 mijl) ver.

As u verder wilt rijden, rijdt de smart ebike zonder ondersteuning verder als een normale fiets.

De actieradius van de smart ebike met volledig opgeladen accu hangt af van de volgende factoren:

- de fysieke prestaties van de bestuurder
- de gekozen aandrijf- en dynamostand
- de gekozen versnelling
- het totaalgewicht van ebike, bestuurder en bagage
- de bandenspanning
- het wegdek
- de topografie
- de temperatuur
- de wind
- het gebruiksprofiel met frequent optrekken of gelijkmatig gereden afstanden
- het gebruik van de dynamofunctie (energieterugwinning) bij het remmen.

Om een zo groot mogelijke actieradius te halen, de volgende aanbevelingen in acht nemen:

- De aandrijfstand zo laag mogelijk en zo hoog kiezen als nodig is.
- Om de accu tijdens het rijden op te laden, de dynamofunctie zo vaak mogelijk gebruiken.
- Bij stijgingen een lage versnelling inschakelen en op vlak terrein of bij afdalingen een hoge versnelling kiezen.
- Geen onnodig gewicht met u meenemen.
- De bandenspanning regelmatig, elke 14 dagen, controleren en zo nodig corrigeren (> pagina 45).

## Remmen

### Aanwijzingen m.b.t. schijfremmen

#### WAARSCHUWING

Op een natte weg:

- is de wrijving tussen banden en wegdek lager
- vermindert water tussen remblokjes en remschijven de werking van het remsysteem.

De remweg wordt langer. Er bestaat gevaar voor ongevallen!

- Op een natte weg eerder remmen om de langere remweg te compenseren.
- Op een natte weg voorzichtiger remmen om blokkeren van de wielen te voorkomen.

#### WAARSCHUWING

Bij krachtig remmen met de voorrem kan het achterwiel loskomen van de grond. Daarbij kunt u over het stuur worden geworpen. Er bestaat gevaar voor ongevallen!

- De ebike met de voor- en achterrem tegelijkertijd afremmen.
- Uw zwaartepunt bij krachtig remmen naar achteren verplaatsen.

De smart ebike is uitgerust met hydraulische schijfremmen, die u zo nodig snel en veilig tot stilstand brengen. Met name bij nat weer grijpen schijfremmen sneller aan dan velgremmen.

Een hydraulische schijfrem bouwt reeds bij geringe handkracht een hoge remwerking op. Beide remmen tegelijkertijd gebruiken om de remkracht over beide wielen te verdelen. De trapondersteuning van de elektromotor wordt onderbroken door te remmen met de voorrem of als wordt opgehouden met trappen.

-  Er rekening mee houden dat de smart ebike geen terugtraprem heeft.

Als u nog niet vertrouwd bent met de remwerking van hydraulische schijfremmen, voer dan eerst een paar remproeven uit op een stroeve ondergrond, uit de buurt van het verkeer.

Continu remmen vermijden. Bij langere afdalingen met beide remmen kort en krachtig remmen. Als de rem tussendoor wordt losgelaten, kan deze telkens weer afkoelen. Stoppen bij de eerste tekenen van een mogelijke oververhitting.

Symptomen die op oververhitting duiden zijn:

- grotere handkracht
- stank
- hard schurend geluid.

Het remsysteem laten afkoelen voordat u verder rijdt.

Nat weer vermindert de remwerking en laat de banden sneller slippen. Bij nat weer rekening houden met langere remwegen, langzamer fietsen en voorzichtiger remmen.

### Remmen met de schijfrem

- **Remmen met de voorrem:** Aan de linker<sup>3</sup> remhendel trekken.

In de remhendel van de voorrem is een sensor gemonteerd, die bij het remmen met de voorrem de elektromotor omschakelt op energierugwinning (> pagina 28). Daardoor remt de elektromotor het achterwiel altijd mee af, ook als de dynamofunctie is uitgeschakeld. De grootte van de remkracht op het achterwiel hangt af van de rijsnelheid en is niet doseerbaar. Uitzondering: Bij volledig opgeladen accu remt het achterwiel niet mee.

-  Door een anticiperende rijstijl proberen om sterk afremmen te vermijden. De ebike indien mogelijk alleen afremmen door middel van energierugwinning. Als slechts licht aan de parkeer-

<sup>3</sup> Groot-Brittannië: De rechter remhendel bedient de voorrem.



remhendel van de voorrem wordt getrokken, remt de ebike zonder slijtage uitsluitend af door middel van energiete-rugwinning.

- **Remmen met de achterrem:** Aan de rechter<sup>4</sup> remhendel trekken.

Bij schijfremmen moet het aangrijppunt direct stabiel zijn. Als het aangrijppunt na twee-derde van de slag niet is bereikt, meerdere malen aan de hendel trekken ("pompen") tot de blokjes tegen de schijf drukken. Als het aangrijppunt tijdens het rijden verandert, moet het remsysteem bij een gekwalificeerde werkplaats worden ont lucht.

- ❗ **Aanslag:** Elke rem heeft een bepaalde speling op de remhendel. Nadat deze speling met geringe handkracht is overwonnen, grijpt de rem aan; het aangrijppunt is bereikt. Als de rem correct afgesteld en ont lucht is, zorgt een grotere handkracht voor een grotere remcapaciteit bij een geringe slag van de remhendel.

### Slijtage van het remsysteem

Door wrijving verslijten de remblokjes en de remschijven. Hoe vaker u in een bergachtige omgeving en door regen of stof rijdt, hoe hoger de slijtage is.

Het remsysteem van de smart ebike beschikt over een volautomatische spelingcompensatie. Deze compenseert de remblokslijtage en zorgt ervoor dat het aangrijppunt van de rem altijd gelijk blijft.

De slijtage van de remblokjes (▷ pagina 49) en de remschijven (▷ pagina 49) kan niet worden beoordeeld door middel van de remhendel en moet daarom voor iedere rit worden gecontroleerd (▷ pagina 49). Versleten remblokjes bij een gekwalificeerde werkplaats laten vervangen.

### Inremmen van nieuwe remblokjes

Nieuwe remblokjes moet worden ingeremd, totdat ze optimale remprestaties leveren. Uw smart ebike daartoe circa 30 – 50 keer versnellen tot circa 30 km/h (19 mph) en vervolgens afremmen tot stilstand. Wanneer de benodigde handkracht om te remmen niet verder afneemt, is het inremmen voltooid.

### Accu opladen

#### Belangrijke veiligheidsvoorschriften

##### GEVAAR

Het opladen gebeurt met een hoge spanning. Als de netkabel of de netcontactdoos beschadigd, nat of vervuild is, kunt u een elektrische schok krijgen. Er dreigt levensgevaar!

- Alleen de meegeleverde acculader gebruiken.
- Alleen een droge acculader gebruiken.
- Alleen een onbeschadigde netkabel en acculader gebruiken. Een beschadigde netkabel en acculader direct vervangen.
- Alvorens de laadkabel aan te sluiten ongewenst materiaal van de laadbus verwijderen, zoals vervuiling, ijs of sneeuw.

##### WAARSCHUWING

Als een andere dan de meegeleverde acculader wordt gebruikt, kan dit tot opwarming van de accu leiden. Er bestaat explosiegevaar!

Voor het opladen van de accu uitsluitend de meegeleverde acculader gebruiken.

##### WAARSCHUWING

Een volledig ontladen accu kan tot inwendige kortsluiting leiden. De accu wordt daarbij sterk verhit. Er bestaat brandgevaar!

<sup>4</sup> Groot-Brittannië: De linker remhendel bedient de achterrem.

- Vermijden dat de accu volledig wordt ontladen, zowel tijdens gebruik als tijdens opslag.
  - De accu regelmatig opladen als hij niet wordt gebruikt, maar uiterlijk elke 6 maanden een keer volledig opladen.
  - Een zwaar ontladen accu niet op de ebike aanbrengen.
- De accu uitsluitend voor de smart ebike gebruiken.
  - De accu niet blootstellen aan temperaturen buiten de toegestane opslagtemperaturen van -10 °C (14 °F) tot 45 °C (113 °F). Erop letten, dat een waarde van 45 °C (113 °F) reeds in de buurt van verwarmingsapparaten, in de volle zon of in oververhitte interieurs kan optreden.
  - De acculader niet gebruiken in vochtige ruimtes of bij omgevingstemperaturen buiten de toegestane bedrijfstemperatuur van -10 °C (14 °F) tot 40 °C (104 °F).
  - De accu niet onderdompelen in water.
  - De accu en de acculader zijn onderhoudsvrij. Niet proberen om de accu of de acculader uit elkaar te halen of te modificeren. De accu niet blootstellen aan hoge druk. Erop letten, dat hoge druk ook als gevolg van belasting door zware voorwerpen kan optreden. Een accu met beschadigd huis mag niet verder worden gebruikt.
  - De accu buiten het bereik van kleine kinderen houden.
  - Als tijdens het gebruik, opladen of bewaren wordt opgemerkt dat de accu warm wordt, een sterke geur afgeeft, uiterlijke veranderingen laat zien of op een andere manier abnormale verschijnselen vertoont, mag de accu niet verder worden gebruikt.

Bij het opladen van de accu ontstaat warmte:

- De accu alleen opladen op plaatsen, waar geen brandbare materialen in de buurt aanwezig zijn.
- De acculader en de accu tijdens het laden op een niet-brandbare ondergrond plaatsen.
- Als de accu in ingebouwde toestand wordt geladen, de ebike zodanig neerzetten, dat een eventuele brand zich niet kan uitbreiden.
- De accu niet op vloerbedekking opladen.
- De accu en de acculader tijdens het opladen niet afdekken.

#### Aanwijzingen m.b.t. acculader

- i** De meegeleverde acculader is geschikt voor een spanningsbereik van 100 – 240 V. Het omschakelen van de acculader op het betreffende spanningsbereik is niet noodzakelijk, omdat de voedingseenheid het spanningsbereik automatisch herkent.

De acculader heeft geen in- en uitschakelknop. Als u de acculader niet nodig heeft, de voedingsstekker uit het stopcontact trekken om energie te besparen.

#### Aanwijzingen m.b.t. accu

- !** Een volledig ontladen accu leidt tot onomkeerbare schade en verlies van capaciteit. Een accu die langere tijd niet wordt gebruikt regelmatig laden, maar uiterlijk elke 6 maanden een keer volledig opladen.

De volgende aanwijzingen in acht nemen voor een lange levensduur van de accu:

- De ideale temperatuur voor het laden van de accu is 20 °C (68 °F). De accu alvorens

te laden voldoende tijd geven om deze temperatuur zelf te bereiken.

- Herhaaldelijk volledig ontladen van de accu vermijden. De accu bij voorkeur gedeeltelijk ontladen. Het geheugeneffect treedt bij lithium-ion-accu's niet op.
- Frequent kort ontladen en weer opladen kan ertoe leiden, dat de laadtoestandsweergave niet meer overeenkomt met de laadtoestand van de accu. Daarom na circa 30 laadprocedures de accu opzettelijk volledig ontladen en daarna weer opladen. Daarbij wordt de noodzakelijke periodieke kalibratie van de laadtoestandsweergave met de laadtoestand uitgevoerd.

Elke lithium-ion-accu is per definitie onderhevig aan slijtage. Door het gebruik en door een verouderingsproces treedt oxidatie van de cellen op. De accu verliest daarbij capaciteit. De typische levensduur van een lithium-ion-accu bedraagt momenteel 2 tot 3 jaar, ongeacht of hij wordt gebruikt of niet.

### Beschermingsmodus accu

De accu schakelt over naar de beschermingsmodus:

- wanneer de ebike twee maanden aan een stuk niet is gebruikt
- wanneer de accu is leeggereden en vervolgens één week niet is opgeladen.

De accu is in de beschermingsmodus niet actief. Alleen door een volledige laadcyclus kan de accu weer worden geactiveerd. Als de accu zich in de beschermingsmodus bevindt, werkt het verlichtingssysteem niet. Rijden zonder werkend verlichtingssysteem is volgens de wetgeving in bepaalde landen niet toegestaan.

### Acculader aansluiten

- ! Als de accu in ingebouwde toestand wordt opgeladen, niet aan de cranks draaien. Anders kan de laadbus van de accu worden beschadigd.

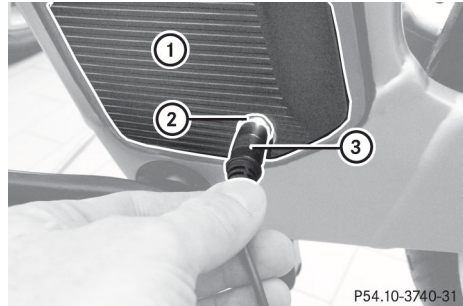

- ① Accu
- ② Laadbus met LED-ring
- ③ Laadkabelstekker

De accu kan zowel in ingebouwde als in uitgebouwde toestand worden opgeladen.

In ingebouwde toestand kan het systeem tijdens het laden in- of uitgeschakeld zijn.

- ▶ De acculader met de laadkabelstekker ③ op de accu ① aansluiten.
- ▶ De acculader met de voedingsstekker op een contactdoos aansluiten. De LED-ring ② rond de laadbus van de accu ① gaat overeenkomstig de actuele laadtoestand branden en wordt vervolgens oranje. De accu ① wordt opgeladen.

i Het duurt circa 5 uur totdat de accu volledig is opgeladen. Wanneer het opladen is voltooid, verandert de kleur van de LED-ring van oranje in groen.

Als u tijdens het opladen van de ingebouwde accu de actuele laadtoestand wilt controleren, kunt u het systeem inschakelen. De bedieningseenheid toont de actuele laadtoestand.

- ▶ Eerst de laadkabelstekker ③ uit de accu ① trekken en vervolgens de voe-

dingsstekker uit de contactdoos verwijderen.

## Accu verwijderen en aanbrengen

### Verwijderen van de accu

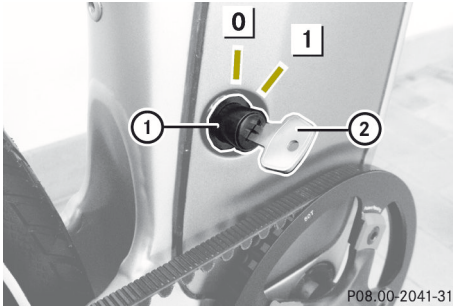

ebike in rijrichting gezien rechts: Accu ontgrendelen

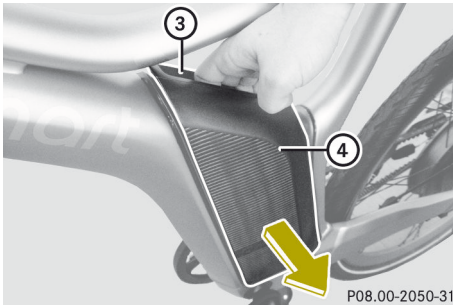

ebike in rijrichting gezien links: Accu uit behuizing van de accu tillen

- 0 Vergrendeld
- 1 Ontgrendeld
- 1 Accuslot
- 2 Sleutel
- 3 Handgreepkom
- 4 Accu

- Het systeem uitschakelen (▷ pagina 25).
- **Aan de rechterzijde van de ebike:** Met de sleutel 2 het accuslot 1 ontgrendelen. De slotcilinder van het accuslot 1 schuift naar buiten, de accu 4 is ontgrendeld 1.

- **Aan de linkerzijde van de ebike:** De accu 4 aan de handgreepkom 3 iets optillen en zijdelings verwijderen.
- De stekker in de behuizing van de accu met de rubberdop afdekken.

### Neerleggen van de accu

- ! De accu altijd met de laadbus omhoog op een stevige ondergrond leggen. Anders kunnen de laadbus en de verbindingsstekker voor de behuizing van de accu worden beschadigd.

### Aanbrengen van de accu

#### ⚠ WAARSCHUWING

Als de slotcilinder van de accu niet is vergrendeld, is de accu niet vastgezet. Hij kan dan tijdens het rijden uit de behuizing van de accu vallen. Er bestaat gevaar voor ongevallen!

De accu altijd volgens de beschrijving aanbrengen en controleren of hij is vastgezet.

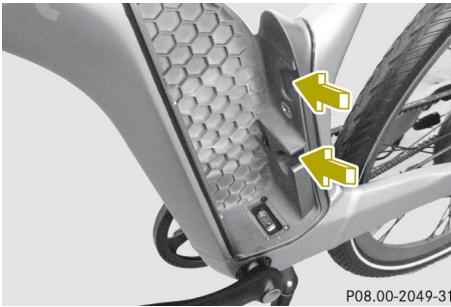

P08.00-2049-31

Geleiders van behuizing van accu

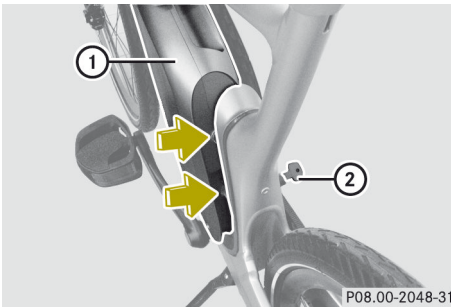

P08.00-2048-31

Geleidepennen van accu

① Accu

② Accuslot

- ▶ De accu ① met de geleidepennen in de geleiders plaatsen.
- ▶ De accu ① langzaam omlaag laten glijden.
- ▶ De slotcilinder van het accuslot ② indrukken, tot hij hoorbaar vergrendelt. De accu ① is vergrendeld en vastgezet. De slotcilinder kan ook zonder aangebrachte sleutel worden ingedrukt.

**i** Als de accu niet correct in de geleiders zit, kan de slotcilinder niet worden ingedrukt. In dit geval de accu opnieuw aanbrengen.

- ▶ De sleutel uit het accuslot ② verwijderen.

## Accu opslaan

### ⚠ WAARSCHUWING

Een volledig ontladen accu kan tot inwendige kortsluiting leiden. De accu wordt daarbij sterk verhit. Er bestaat brandgevaar!

- Vermijden dat de accu volledig wordt ontladen, zowel tijdens gebruik als tijdens opslag.
- De accu regelmatig opladen als hij niet wordt gebruikt, maar uiterlijk elke 6 maanden een keer volledig opladen.
- Een zwaar ontladen accu niet op de ebike aanbrengen.

De volgende aanwijzingen in acht nemen als de ebike of de accu langere tijd niet wordt gebruikt:

- De accu niet op plaatsen bewaren waar temperaturen onder  $-10\text{ }^{\circ}\text{C}$  ( $14\text{ }^{\circ}\text{F}$ ) of boven  $45\text{ }^{\circ}\text{C}$  ( $113\text{ }^{\circ}\text{F}$ ) kunnen voorkomen.
- De accu niet blootstellen aan temperatuurschommelingen. De ideale opslagtemperatuur ligt tussen  $10\text{ }^{\circ}\text{C}$  ( $50\text{ }^{\circ}\text{F}$ ) en  $25\text{ }^{\circ}\text{C}$  ( $77\text{ }^{\circ}\text{F}$ ).
- De accu beschermen tegen vocht om corrosie van de stekkercontacten te vermijden. De accu op een droge plaats bewaren.
- De accu niet in de buurt van ontvlambaar materiaal bewaren.
- De accu tussen de laadcycli losmaken van de acculader.

## Riemaandrijving

### Belangrijke veiligheidsvoorschriften

### ⚠ WAARSCHUWING

Door verkeerde montage of ondeskundig gebruik kan er uitwendig niet-zichtbare schade aan de aandrijfriem ontstaan, bijvoorbeeld door knikken of torderen. Een dergelijke beschadigde aandrijfriem kan onverwacht breken, waardoor u van de peda-

len kunt glijden. Er bestaat gevaar voor letsel en ongevallen!

- De aandrijfriem uiterst zorgvuldig behandelen en de aanwijzingen m.b.t. het gebruik in acht nemen.
- Een beschadigde aandrijfriem direct bij een gekwalificeerde werkplaats laten vervangen.

Bij het werken met de aandrijfriem het volgende vermijden:

- knikken in welke richting dan ook
- torderen
- binnenstebuiten keren
- tegen de welving in buigen
- samenbinden of vastbinden met draadband of snoer
- gebruiken als gereedschap
- onder spanning monteren van de aandrijfriem met een hefboom of door draaien van de cranks.

Uw smart ebike is voorzien van een innovatieve aandrijfriem, de Carbon Drive riem. Deze zorgt bij een juiste montage voor een vrijwel onderhoudsvrij systeem, dat bij correct gebruik niet hoeft te worden nagespannen of gesmeerd.

Bij het werken met dit product uiterst zorgvuldig handelen om schade aan in de riem ingebedde carbonvezels te voorkomen.

De carbonvezels kunnen hoge trekkrachten opnemen, maar zijn gevoelig voor buigbelastingen, afschuiwkrachten, insnijdingen en stoten. Ondanks dat de carbonvezels van de riem ommanteld zijn, moet bij het omgaan met de Carbon Drive uiterst zorgvuldig worden gehandeld.

Ondeskundige behandeling leidt tot beschadiging van de carbonvezels in de aandrijfriem. Een dergelijke reeds beschadigde aandrijfriem kan tijdens het rijden onder belasting abrupt en onverwacht breken.

In geen geval een reeds beschadigde aandrijfriem gebruiken.

### Rijden bij ijs en sneeuw

#### WAARSCHUWING

Bij het rijden op ijs en door sneeuw en leemachtige modder kunnen de poelies vuil worden. Daardoor kan de aandrijfriem eraf lopen of overspringen en daarbij beschadigd raken. Een dergelijke beschadigde aandrijfriem kan onverwacht breken, waardoor u van de pedalen kunt glijden. Er bestaat gevaar voor letsel en ongevallen! Met de ebike niet door met sneeuw, ijs of modder bedekt terrein rijden.

### Banden en wielen

#### Aanwijzing

#### WAARSCHUWING

De waterstraal van een hogedrukreiniger kan van buitenaf niet zichtbare schade aan de banden of de aandrijfriem veroorzaken. Dermate beschadigde onderdelen kunnen onverwachts uitvallen. Er bestaat gevaar voor ongevallen!

Voor het reinigen van de ebike geen hogedrukreiniger gebruiken. Beschadigde banden of aandrijfriemen direct laten vervangen.

De banden vormen het contact met de weg. Ze zorgen voor grip en tractie en vangen afhankelijk van de bandenspanning kleine schokken op.

De wielen van uw smart ebike zijn zorgvuldig vervaardigd en gecentreerd voor aflevering. Desondanks kunnen de spaken zich zetten tijdens de eerste gereden kilometers. Daarom dient u de spanning van de spaken regelmatig te controleren en ze zo nodig door een smart dealer opnieuw laten spannen.

## Bandenspanning

### ⚠ WAARSCHUWING

Als de bandenspanning steeds weer daalt, de band onderzoeken op binnengedrongen voorwerpen. Controleren of de slang of het ventiel lek is. Bij een te lage bandenspanning kan het rijgedrag worden beïnvloed en kunt u vallen. Er bestaat gevaar voor ongevallen!

- Een beschadigde binnenband vervangen.
- Voor het monteren van een nieuwe binnenband alle binnengedrongen voorwerpen uit de buitenband verwijderen.

De bandenspanning regelmatig controleren, echter ten minste elke 14 dagen. De bandenspanning alleen corrigeren als de banden koud zijn. Als de banden warm zijn, mag de bandenspanning alleen worden gecorrigeerd als deze voor de actuele bedrijfsomstandigheden te laag is. Warme banden hebben altijd een hogere bandenspanning dan koude banden.

De bandenspanning verandert per 10 °C (50 °F) temperatuurwijziging met circa 10 kPa (0,1 bar, 1,45 psi). Bij het meten van de bandenspanning in een ruimte waarin de temperatuur afwijkt van de buitentemperatuur, moet de gemeten waarde overeenkomstig worden gecorrigeerd. De bandentemperatuur en daarmee de bandenspanning neemt tijdens het rijden toe, afhankelijk van de snelheid en de belasting van de banden.

De bandenspanning altijd controleren met een geschikte meter, bijvoorbeeld een vloerpomp met bandenspanningsmeter.

Omdat in de banden van de smart ebike een stabiele kunststof antileklaag is ingebed, kan de bandenspanning niet worden getest door de banden met de duim in te drukken.

Informatie over de bandenspanning vindt u in de technische gegevens (▷ pagina 70).

## Draairichting van de banden

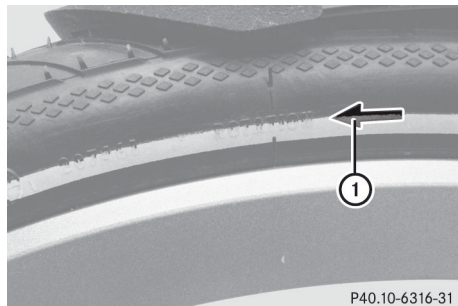

P40.10-6316-31

De goedgekeurde banden (▷ pagina 70) zijn draairichtingsgebonden. Een pijl ① op de bandflank geeft de draairichting aan.

De band zodanig monteren, dat de pijl ① in de rijrichting wijst.

## Fietsventiel

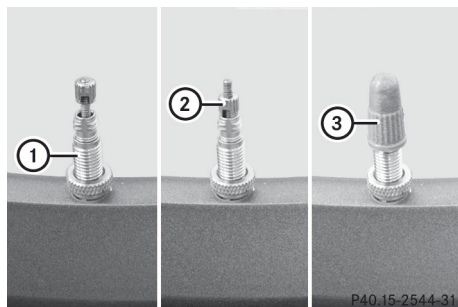

P40.15-2544-31

- ① Presta ventiel
- ② Kartelmoer (rijstand)
- ③ Ventieldopje

De velgen van de ebike zijn ontworpen voor binnenbanden met Presta ventiel ①. Na controle van de bandenspanning of na het oppompen van de band de kartelmoer ② stevig aandraaien.

Erop letten dat altijd een ventieldopje wordt aangebracht om ventiel ③ te beschermen.

## Bandenpech

Na bandenpech indien mogelijk een nieuwe binnenband gebruiken (▷ pagina 70). Daardoor blijven de wielen zo goed mogelijk rond.

## ebike vervoeren

**!** Bij het vervoeren van de ebike erop letten, dat er geen voorwerpen in de buurt van de Carbon Drive riem kunnen komen. Het vervoeren samen met andere fietsen of met uitgebouwd achterwiel stelt de Carbon Drive riem aan aanzienlijk gevaar bloot.

De volgende aanwijzingen in acht nemen om uw ebike bij het vervoeren niet te beschadigen

- ▶ **Bij gedemonteerde wielen:** De gele transportbeveiligingen in de remklauwen schuiven.
- ▶ Aan de remhendel trekken en deze met een sterke elastieken band of draadband aan de handgreep vastmaken.
- ▶ De wielen na het uitbouwen zorgvuldig wegleggen, zodat de remschijven niet verbuigen of vervuild raken.
- ▶ **Na ondersteboven vervoeren of opslaan:** De werking van het remsysteem controleren; bij twijfel laten ontlichten bij een gekwalificeerde werkplaats.
- ▶ De accu voor het vervoeren uitbouwen (▷ pagina 42).
- ▶ De elektrische contacten in de behuizing van de accu met de rubberdop afdekken.
- ▶ Niet vast gemonteerde accessoires zoals bedieningseenheid, smartphone en net-tassen voor het vervoeren op de achter- of dakdrager van een auto verwijderen.
- i** Het meenemen van de accu van de smart ebike in een passagiersvliegtuig is niet toegestaan.

Het gewicht van de ebike en de vorm van het frame stellen bijzondere eisen aan de ach-

ter- of dakdrager van een auto. Onge-schikte fietsdragers kunnen tijdens het rijden breken of de ebike niet betrouwbaar vastzetten.

Voor het vervoeren van de ebike alleen geschikte fietsdragers gebruiken. De gegevens in de handleiding van de auto m.b.t. dakbelasting en kogeldruk in acht nemen, evenals de gegevens in de montage- en gebruiksinstructie van de fietsdrager.

## Onderhoud en verzorging

### Reiniging en verzorging

#### Aanwijzing

##### Milieu-aanwijzing

Lege verpakkingen, schoonmaakdoeken en poetsdoeken op milieuvriendelijke wijze afvoeren.

Regelmatige en vakkundige verzorging is van groot belang voor het waardebehoud van de ebike. De beste bescherming tegen schadelijke invloeden van buitenaf is regelmatig wassen en conserveren. smart adviseert tweemaal per jaar de lak te verzorgen (bijvoorbeeld in het voorjaar en in de herfst).

#### Hogedrukreiniger

##### WAARSCHUWING

De waterstraal van een hogedrukreiniger kan van buitenaf niet zichtbare schade aan de banden of de aandrijfriem veroorzaken. Dermate beschadigde onderdelen kunnen onverwachts uitvallen. Er bestaat gevaar voor ongevallen!

Voor het reinigen van de ebike geen hogedrukreiniger gebruiken. Beschadigde banden of aandrijfriemen direct laten vervangen.

**!** Voor het reinigen van de smart ebike geen hogedrukreiniger gebruiken. De krachtige waterstraal zou in de lagers



kunnen dringen of de elektrische onderdelen van het aandrijfsysteem beschadigen!

### Handmatig reinigen

---

#### WAARSCHUWING

Na het wassen van de fiets hebben de remmen een verminderde remwerking. Er bestaat gevaar voor ongevallen!

Na het wassen de ebike voorzichtig afremmen tot de remwerking weer normaal is. Daarbij rekening houden met de verkeerssituatie.

- ▶ Zo weinig mogelijk water gebruiken en het water uit de buurt van elektrische contacten houden.
- ▶ De elektrische contacten in de behuizing van de accu met de rubberdop afdekken.
- ▶ De ebike met een zachte spons of een zachte borstel reinigen.
- ▶ De behuizing van de accu met een vochtige doek reinigen.
- ▶ Na het reinigen de elektrische stekkers controleren en voor gebruik van de ebike laten drogen.

## Onderhoud

### Periodieke werkzaamheden

smart adviseert eenmaal per jaar onderhoud aan de ebike te laten uitvoeren bij een gekwalificeerde werkplaats.

Voor iedere rit	Maatregel
<ul style="list-style-type: none"> <li>• Banden en wielen controleren</li> <li>• Aandrijfriem controleren</li> <li>• Vergrendeling van de accu controleren</li> <li>• Werking van het remsysteem controleren</li> <li>• Slijtagetoestand van het remsysteem controleren</li> <li>• Boutverbindingen controleren</li> </ul>	Controle voor aanvang van de rit (▷ pagina 18)
Elke 300 - 500 km (186 - 310 mijl)	Maatregel
<ul style="list-style-type: none"> <li>• Aandrijfriem controleren op slijtage en correcte spanning resp. uitlijning</li> <li>• Vuil van aandrijfriem en poelies verwijderen</li> <li>• Alle boutverbindingen controleren op vastzitten</li> <li>• Slijtagetoestand van de remschijven meten</li> </ul>	Spanning aandrijfriem (▷ pagina 61) Slijtagetoestand remschijven (▷ pagina 49)
Elke 3.000 km (1864 mijl)	Maatregel
<p>De volgende onderdelen controleren en zo nodig vervangen:</p> <ul style="list-style-type: none"> <li>• Balhoofdstel</li> <li>• Wielnaven</li> <li>• Pedalen</li> <li>• Aandrijfriem</li> <li>• Schakelkabel.</li> </ul>	Door een gekwalificeerde werkplaats
1x per jaar	Maatregel
<ul style="list-style-type: none"> <li>• Aanhaalmomenten van alle boutverbindingen controleren</li> <li>• Afstelling van versnellingschakeling, balhoofdstel en remmen controleren</li> <li>• Aandrijfriem op correcte spanning en slijtage controleren</li> <li>• Banden en wielen controleren</li> <li>• Zwaar belaste onderdelen op slijtage controleren</li> </ul>	Door een gekwalificeerde werkplaats

## Slijtagetoestand van de remblokjes controleren

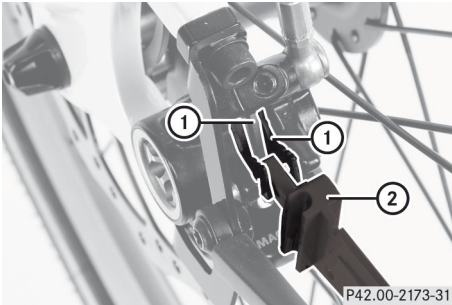

Remblokjes ingebouwd

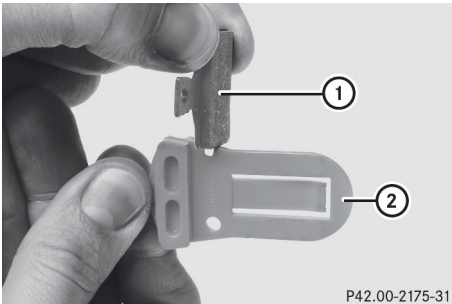

Remblokjes uitgebouwd

① Remblokje

② Gele transportbeveiliging

► Indien nodig de onderdelen laten afkoelen.

► **In ingebouwde toestand:** De transportbeveiliging ② met het dikke uiteinde tussen de lippen van de grondplaten van de remblokjes ① steken.

Als de transportbeveiliging ② niet meer tussen de lippen past, zijn de remblokjes versleten en moeten ze worden vervangen.

► **In uitgebouwde toestand:** De remblokjes ① uitbouwen (► pagina 63).

► Het remblokje ① op de dunste plaats opmeten met een schuifmaat. Bij minder dan 2,5 mm (0,1 in) voeringdikte zijn de remblokjes ① versleten en moeten ze worden vervangen.

of

► Het remblokje ① in de sleuf aan de zijkant van de transportbeveiliging ② steken.

Als het remblokje ① in de sleuf past, zijn de remblokjes versleten en moeten ze worden vervangen.

► De remblokjes ① inbouwen (► pagina 64)

## Slijtagetoestand van de remschijven controleren

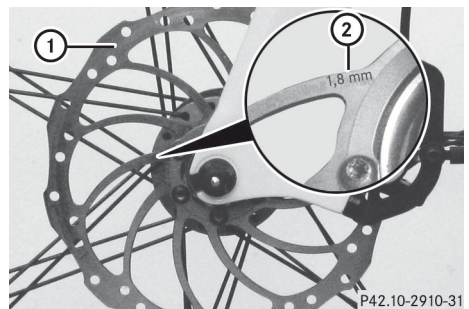

Regelmatig de dikte van de remschijven ① opmeten met een schuifmaat. De minimumdikte ② van 1,8 mm (0,07 in) is aangegeven op de remschijven. Deze mag over het gehele wrijfingsvlak niet onder de minimumwaarde komen. Als dat toch het geval is, de remschijf direct bij een gekwalificeerde werkplaats laten vervangen.

### Balhoofdstel controleren

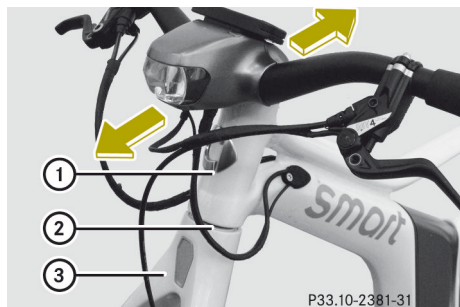

- ① Frame
- ② Uitsparing
- ③ Voorvork

De lagering van de voorvork ③ in het frame ① wordt aangeduid als balhoofdstel. De lagers van het balhoofdstel worden zwaar belast en moeten daarom regelmatig op slijtage worden gecontroleerd.

- ▶ De duim van de rechterhand tegen de uitsparing ② tussen de voorvork ③ en het frame ① plaatsen.
- ▶ Met de linkerhand de voorrem bedienen.
- ▶ De ebike krachtig vooruit en achteruit duwen. Het stuur daarbij niet heen en weer bewegen.

Bij de duim mag geen beweging voelbaar zijn. Er mag geen krakend of knarsend geluid bij de uitsparing ② te horen zijn.

Als u een onderlinge beweging tussen de voorvork ③ en het frame ① opmerkt, moet het balhoofdstel worden gecontroleerd en afgesteld. Hetzelfde geldt voor krakende of knarsende geluiden. Deze werkzaamheden bij een gekwalificeerde werkplaats laten uitvoeren.

### Pedalen

In de pedalen zijn speciale polymeerlagers gemonteerd. Deze zijn onderhoudsvrij en voor de gehele levensduur van de pedalen gesmeerd. Afhankelijk van gebruiks-

duur en belasting kunnen er toch slijtageverschijnselen bij de pedalen optreden. In de regel kunnen de pedalen meerdere jaren probleemloos worden gebruikt.



Wetenswaardigheid .....	52
Wat te doen wanneer ... ..	53
Voorwiel verwijderen en aanbrengen .....	57
Achterwiel verwijderen en aanbrengen ..	58
Aandrijfriem spannen en uitlijnen .....	61
Afloopbeveiliging aandrijfriem afstellen .....	63
Remblokjes verwijderen en aanbrengen ..	63
Remschijven verwijderen en aanbrengen ..	65
Sleutel accuslot .....	66
Lichtbundel afstellen .....	66

**Wetenswaardigheid**

- i** Deze handleiding beschrijft alle modellen en standaard- en speciale uitrustingen van uw ebike, die op het tijdstip van de redactiesluiting van deze handleiding verkrijgbaar waren. Landspecifieke afwijkingen zijn ook mogelijk. In acht nemen dat uw ebike niet met alle beschreven functies kan zijn uitgerust. Dit betreft ook veiligheidsrelevante systemen en functies.
- i** De informatie over gekwalificeerde werkplaatsen lezen (▷ pagina 10).

## Wat te doen wanneer ...

## Bedieningseenheid

Probleem	Mogelijke oorzaak en/of gevolg en ► oplossingen
Het systeem kan niet worden ingeschakeld, het LCD-display blijft donker.	De accu is leeg of bijna leeg. ► De laadtoestand direct bij de accu controleren (► pagina 27) en deze zo nodig opladen.
	De accu is niet correct in zijn behuizing aangebracht. ► De accu verwijderen en weer aanbrengen (► pagina 42). De slotcilinder moet volledig vergrendeld zijn.
	De bedieningseenheid is niet vergrendeld, stekkers zitten los. ► De bevestiging van de bedieningseenheid en de stekkers aan het stuur en bij de motor controleren.
	Als het probleem door deze maatregelen niet kan worden verholpen: ► De elektrische installatie bij een gekwalificeerde werkplaats laten controleren.

&gt;&gt; Zelfhulp.





## Verlichtingssysteem

Probleem	Mogelijke oorzaak en/of gevolg en ► oplossingen
Het verlichtingssysteem werkt niet.	De accu is leeg of bijna leeg. ► De laadtoestand direct bij de accu controleren (► pagina 27) en deze zo nodig opladen.
	De stekkers zitten los. ► De stekkers aan het stuur controleren.
	Als het probleem door deze maatregelen niet kan worden verholpen: ► Het verlichtingssysteem bij een gekwalificeerde werkplaats laten controleren.

Accu	
Probleem	Mogelijke oorzaak en/of gevolg en ► oplossingen
De laadtoestandsweergave van de bedieningseenheid geeft na een voltooide laadprocedure niet "vol" aan.	<p>De accu wordt beïnvloed door de omgevingstemperatuur. De accu wordt warm bij het opladen.</p> <ul style="list-style-type: none"> <li>► De accu laten afkoelen en laadprocedure herhalen.</li> <li>► De aanwijzingen voor het opladen van de accu aanhouden.</li> </ul>
De laadtoestandsweergave van de bedieningseenheid geeft de laadtoestand niet betrouwbaar weer.	<p>Door vaak kort ontladen en weer opladen kan de synchronisatie tussen laadtoestandsweergave en daadwerkelijke laadtoestand van de accu niet worden gekalibreerd.</p> <ul style="list-style-type: none"> <li>► Na circa 30 laadcycli de accu volledig ontladen. De laadtoestandsweergave wordt daarbij gekalibreerd op de laadtoestand van de accu. Dat heeft geen invloed op de levensduur van de accu.</li> </ul>

Aandrijfsysteem/elektromotor	
Probleem	Mogelijke oorzaak en/of gevolg en ► oplossingen
Het systeem kan worden ingeschakeld, maar de elektromotor levert geen ondersteuning.	<p>De stekerverbindingen aan het stuur of bij de motor zijn niet correct aangesloten of zitten los.</p> <ul style="list-style-type: none"> <li>► De stekkers aan het stuur en bij de motor controleren en zo nodig correct aansluiten.</li> </ul>
	<p>Als het probleem door deze maatregelen niet kan worden verholpen:</p> <ul style="list-style-type: none"> <li>► Het systeem laten controleren bij een gekwalificeerde werkplaats.</li> </ul>
De dynamofunctie (recuperatiefunctie) van het systeem is permanent actief en kan ook niet naar de ondersteuningsmodus worden omgeschakeld (▷ pagina 27).	<p>De remsensor in de remhendel van de voorrem reageert niet.</p> <p><b>⚠ WAARSCHUWING</b></p> <p>De dynamofunctie en de remondersteuning werken niet als de verbindingenkabel loszit. De remweg kan langer worden. Er bestaat gevaar voor ongevallen!</p> <ul style="list-style-type: none"> <li>► Het systeem uit- en weer inschakelen (▷ pagina 25).</li> </ul> <p>Als dat niet helpt:</p> <ul style="list-style-type: none"> <li>► De verbindingenkabel tussen de remhendel en de bedieningseenheid losmaken bij de stekker.</li> <li>► Het systeem direct bij een gekwalificeerde werkplaats laten controleren.</li> </ul>



Remsysteem	
Probleem	Mogelijke oorzaak en/of gevolg en ► oplossingen
Gering remvermogen.	<p>De remmen zijn niet ingeremd.</p> <p>► De remmen inremmen (► pagina 39).</p>
	<p>De remschijven of de remblokjes zijn vet.</p> <p> <b>WAARSCHUWING</b></p> <p>Vette remschijven of remblokjes kunnen de remweg aanzienlijk verlengen. Er bestaat gevaar voor letsel en ongevallen. Niet met vette remschijven of remblokjes rijden. Direct een gekwalificeerde werkplaats opzoeken.</p> <p>► De remschijven met alcohol reinigen.</p> <p>► De remblokjes vervangen.</p> <p>► De oorzaak van de vette remschijven en remblokjes bij een gekwalificeerde werkplaats laten verhelpen.</p>
Gering remvermogen, geen vast aangrijppunt.	<p>Lucht in het remsysteem.</p> <p> <b>WAARSCHUWING</b></p> <p>Lucht in het remsysteem kan de remweg aanzienlijk verlengen. Er bestaat gevaar voor letsel en ongevallen. Niet met lucht in het remsysteem rijden. Direct een gekwalificeerde werkplaats opzoeken.</p> <p>► Het remsysteem bij een gekwalificeerde werkplaats laten ontluchten.</p>
	<p>Het remsysteem is lek.</p> <p> <b>WAARSCHUWING</b></p> <p>Drukverlies door lekkage in het remsysteem kan de remweg aanzienlijk verlengen. Er bestaat gevaar voor ongevallen! Niet met een lek remsysteem rijden. Direct een gekwalificeerde werkplaats opzoeken.</p> <p>► Remklauwen, remleidingen en aansluitingen inspecteren.</p> <p>► Lekkages bij een gekwalificeerde werkplaats laten verhelpen.</p>
	<p>Het remsysteem is lek.</p> <p> <b>WAARSCHUWING</b></p> <p>Drukverlies door lekkage in het remsysteem kan de remweg aanzienlijk verlengen. Er bestaat gevaar voor ongevallen! Niet met een lek remsysteem rijden. Direct een gekwalificeerde werkplaats opzoeken.</p> <p>► Remklauwen, remleidingen en aansluitingen inspecteren.</p> <p>► Lekkages bij een gekwalificeerde werkplaats laten verhelpen.</p>
De remmen maken een schurend geluid tijdens het rijden.	<p>Vuil of water op de remschijf of remblokjes.</p> <p>► Meerdere malen remmen om vuil en water van de remschijf en remblokjes te verwijderen.</p>
	<p>De remklauw is niet exact uitgelijnd met de remschijf.</p> <p>► De remklauw bij een gekwalificeerde werkplaats correct laten uitlijnen.</p>

Probleem	Mogelijke oorzaak en/of gevolg en ► oplossingen
De remmen piepen tijdens het remmen.	De remklauw is niet exact uitgelijnd met de remschijf. ► De remklauw bij een gekwalificeerde werkplaats correct laten uitlijnen.
	De spaakspanning van het wiel is te laag. ► De spaakspanning bij een gekwalificeerde werkplaats laten controleren en corrigeren.
	Het wiel is niet vast genoeg bevestigd ► De voorspanning van de snelspanner van het voorwiel verhogen. ► De asmoeren en de bouten van de uitvaleinden bij het achterwiel met het voorgeschreven aanhaalmoment vastzetten (► pagina 73).
De remmen maken een metaalachtig geluid en vertragen zeer oncomfortabel.	 <b>WAARSCHUWING</b> Versleten remblokjes kunnen de remweg verlengen. Er bestaat gevaar voor ongevallen! De remblokjes hebben de slijtagegrens overschreden. De grondplaat van de remblokjes schuurt over het wrijvingsvlak van de remschijf. ► De remblokjes en eventueel de remschijven direct bij een gekwalificeerde werkplaats laten vervangen.
Het voor- of achterwiel kan niet worden aangebracht.	De resterende speling tussen de remblokjes is kleiner dan de dikte van de remschijf. ► De remblokjes voorzichtig met de gele transportbeveiliging uit elkaar drukken. ► Als het wiel is verwijderd altijd de gele transportbeveiliging tussen de remblokjes schuiven.

### Versnellingschakeling

Probleem	Mogelijke oorzaak en/of gevolg en ► oplossingen
De eerste versnelling kan niet worden ingeschakeld.	De schakelkabel heeft een te hoge spanning. ► De spanning van de schakelkabel bij de draaihandgreep verlagen (► pagina 61).
	Als het probleem door deze maatregelen niet kan worden verholpen: ► De versnellingschakeling bij een gekwalificeerde werkplaats laten controleren.

Probleem	Mogelijke oorzaak en/of gevolg en ► oplossingen
Er wordt vanzelf van de tweede naar de eerste versnelling geschakeld.	De schakelkabel heeft een te hoge spanning. ► De spanning van de schakelkabel bij de draaihandgreep verlagen (► pagina 61).
	Als het probleem door deze maatregelen niet kan worden verholpen: ► De versnellingschakeling bij een gekwalificeerde werkplaats laten controleren.
De derde versnelling kan niet worden ingeschakeld.	De schakelkabel heeft een te hoge spanning. ► De spanning van de schakelkabel bij de draaihandgreep verlagen (► pagina 61).
	De schakelkabel heeft een te lage spanning. ► De spanning van de schakelkabel bij de draaihandgreep verhogen (► pagina 61).
	Als het probleem door deze maatregelen niet kan worden verholpen: ► De versnellingschakeling bij een gekwalificeerde werkplaats laten controleren.

## Voorwiel verwijderen en aanbrengen

### Voorwiel verwijderen

**!** Hydraulische schijfremmen mogen niet worden bediend als het wiel verwijderd is. De remzuigers zouden daarbij volledig tegen elkaar aankomen. Direct na het uitbouwen van het wiel de gele transportbeveiliging tussen de remblokjes schuiven.

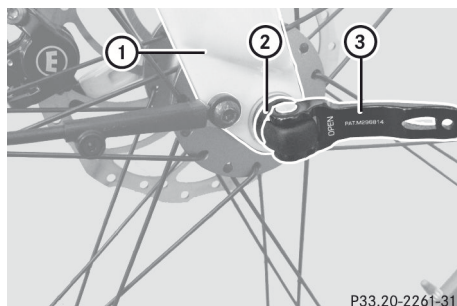

Snelspanner geopend

- ① Uitvalnaaf
- ② Snelspanner
- ③ Hendel

- Indien nodig de onderdelen laten afkoelen.
- De snelspanner ② openen door het omklappen van de hendel ③. Het opschrift "OPEN" geeft aan dat de snelspanner ② is losgezet.

- i** De uitvalbeveiliging op de voorvork voorkomt dat het voorwiel per ongeluk uit de vork kan vallen na het openen van de snelspanner.
- ▶ De moer aan het andere uiteinde van de snelspanner ② enkele omwentelingen losdraaien.  
De uitvalbeveiliging is overbrugd; het voorwiel kan uit de uitvaleinden van de voorvork ① worden geschoven.
- ▶ Het voorwiel zodanig wegzetten dat de remschijf beschermd is.
- ▶ De gele transportbeveiliging tussen de remblokjes schuiven.

### Voorwiel aanbrengen

#### WAARSCHUWING

Als de voorspanning van de snelspanner te laag is, kan het wiel tijdens het rijden loskomen. Er bestaat gevaar voor ongevallen! Het wiel altijd volgens de beschrijving monteren. Voor iedere rit controleren, of de hendel van de snelspanner een hoek van 90° ten opzichte van de as van het voorwiel maakt en niet kan worden verdraaid.

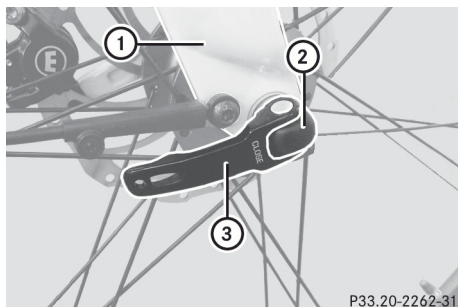

Snelspanner gesloten

- ① Uitvalnaaf
- ② Snelspanner
- ③ Hendel

- ▶ De gele transportbeveiliging tussen de remblokjes verwijderen.
- ▶ Het voorwiel voorzichtig aanbrengen.  
Erop letten dat de remschijf tussen de remblokjes door glijdt.  
De as van het voorwiel moet gelijkmatig in de beide uitvaleinden ① liggen.
- ▶ De hendel ③ zodanig omklappen, dat hij in het verlengde van de as van de snelspanner ② ligt.
- ▶ De moer aan het andere uiteinde van de snelspanner ② zover aandraaien, dat hij tegen het uitvaleinde ① rust.
- ▶ De hendel ③ circa 90° omklappen tot de eindaanslag. De daartoe benodigde kracht mag niet te laag zijn.  
De hendel maakt een hoek van 90° ten opzichte van de as van het voorwiel. Het opschrift "CLOSE" is zichtbaar.

- i** Als uw kracht niet groot genoeg is om de hendel tegen de eindaanslag te drukken, de moer aan het andere uiteinde van de snelspanner ② iets losdraaien. Als de kracht te laag was, de moer aan het andere uiteinde van de snelspanner ② iets verder aandraaien.

### Achterwiel verwijderen en aanbrengen

#### Achterwiel verwijderen

- !** Hydraulische schijfremmen mogen niet worden bediend als het wiel verwijderd is. De remzuigers zouden daarbij volledig tegen elkaar aankomen. Direct na het uitbouwen van het wiel de gele transportbeveiliging tussen de remblokjes schuiven.

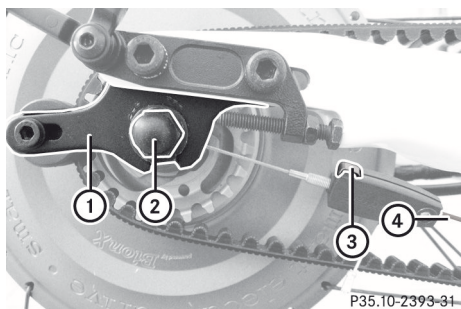

ebike in rijrichting gezien rechts

- ① Uitvaleinde
- ② Asmoer rechts
- ③ Vergrendeling
- ④ Schakelkabel

**i** De aanwijzingen voor het behandelen van de aandrijfriem in acht nemen (▷ pagina 43)

- ▶ De accu verwijderen (▷ pagina 42).
- ▶ De eerste versnelling inschakelen (▷ pagina 29).
- ▶ De vergrendeling ③ indrukken en de schakelkabel ④ losmaken.

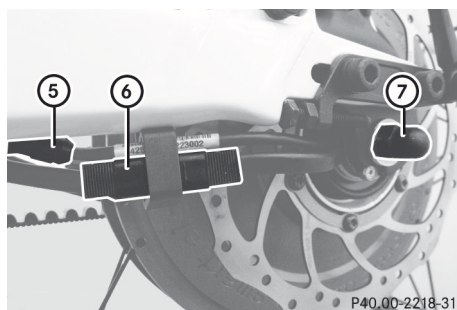

ebike in rijrichting gezien links

- ⑤ Stekker datakabel
- ⑥ Stekker stroomkabel
- ⑦ Asmoer links

- ▶ Indien nodig de onderdelen laten afkoelen.
- ▶ De stecker van de datakabel ⑤ losmaken.
- ▶ De stecker van de stroomkabel ⑥ losmaken.

- ▶ De beide asmoeren ② en ⑦ (sleutelwijdte 15 mm (0,59 in)) losdraaien.
- ▶ Het achterwiel vasthouden; de ebike aan het zadel optillen. Het achterwiel schuift uit de uitvaleinden ①
- ▶ Het aandrijfriem voorzichtig van de poelie schuiven.
- ▶ Het achterwiel zodanig wegzetten, dat het niet omvalt.
- ▶ De gele transportbeveiliging tussen de remblokkjes schuiven.

### Achterwiel aanbrengen

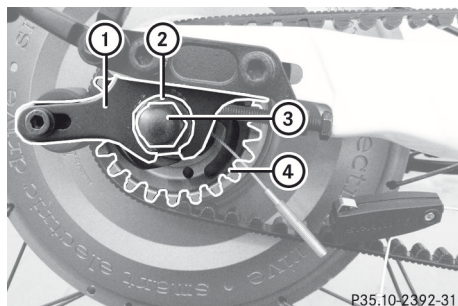

ebike in rijrichting gezien rechts

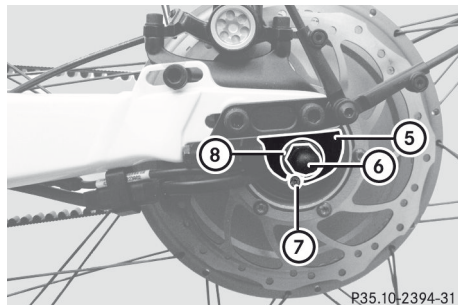

ebike in rijrichting gezien links

- ① Uitvaleinde rechts
- ② Anti-rotatie schijf (rechts)
- ③ Asmoer rechts
- ④ Poelie achterwiel
- ⑤ Uitvaleinde links
- ⑥ Asmoer links

⑦ Draaimomentsteun

⑧ Schijf (links)

**i** De aanwijzingen voor het behandelen van de aandrijfriem in acht nemen (▷ pagina 43)

▶ De gele transportbeveiliging verwijderen.

▶ De aandrijfriem voorzichtig op de poelie van het achterwiel ④ aanbrengen.

▶ **Achterwiel voorzichtig aanbrengen:** Het achterwiel zodanig plaatsen, dat de draaimomentsteun ⑦ in het linker uitvaleinde ⑤ kan glijden.

▶ Erop letten dat de remschijf tussen de remblokjes door glijdt. De as van het achterwiel moet gelijkmatig in de beide uitvaleinden ① en ⑤ liggen.

▶ De anti-rotatie schijf ② op de rechter aszijde aanbrengen. De omgezette lip van de schijf ② moet in het uitvaleinde ① liggen.

▶ De schijf ⑧ op de linker aszijde aanbrengen.

▶ De beide asmoeren ③ en ⑥ aanbrengen en afwisselend vastzetten.

▶ De beide asmoeren ③ en ⑥ met een aanhaalmoment van 40 Nm (29,5 lb-ft) vastzetten.

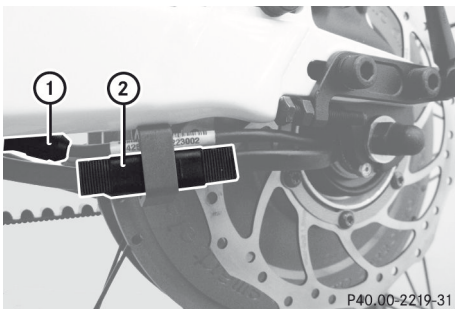

ebike in rijrichting gezien links

① Stekker datakabel

② Stekker stroomkabel

▶ De stekker van de stroomkabel ② aansluiten

▶ De stekker van de datakabel ① aansluiten

▶ De accu aanbrengen (▷ pagina 42).

▶ De schakelkabel verbinden en afstellen (▷ pagina 60).

smart adviseert om de spanning van de aandrijfriem bij een gekwalificeerde werkplaats te laten controleren.

## Schakelkabel verbinden en afstellen

### Schakelkabel verbinden

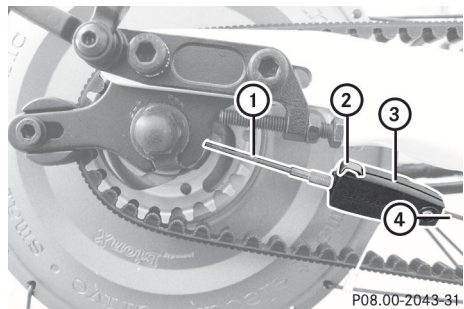

ebike in rijrichting gezien rechts

① Schakelkabel

② Vergrendeling

③ Huls

④ Schakelkabel

▶ De draaigreepversteller in de eerste versnelling zetten (▷ pagina 29).

▶ De huls ③ met de vergrendeling ② ingedrukt zo ver mogelijk over de schakelkabel ① schuiven. Daarbij niet aan de schakelkabel ① trekken.

▶ De vergrendeling loslaten ②. De schakelkabel ④ is verbonden.

▶ Meerdere malen door de versnellingen schakelen.

Als alle versnellingen gemakkelijk kunnen worden geschakeld en ook ingeschakeld blijven, hoeft de schakelkabel niet afgesteld te worden. Als dit niet het

geval is, moet de schakelkabel worden afgesteld (▷ pagina 61).

### Schakelkabel afstellen

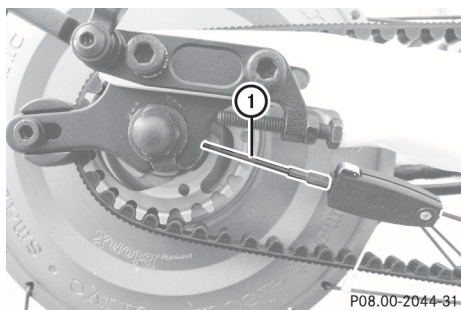

ebike in rijrichting gezien rechts

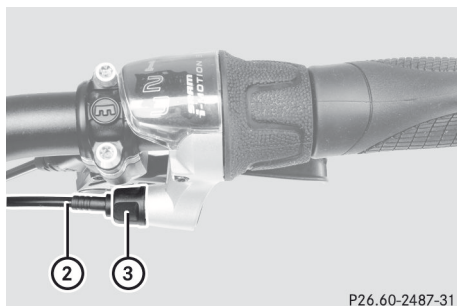

Draaihandgreep versnellingschakeling

- ① Schakelkabel
- ② Schakelkabel
- ③ Moer

► De derde versnelling inschakelen (▷ pagina 29). Daarbij de cranks draaien om ervoor te zorgen dat de versnelling is ingeschakeld.

► **Als de derde versnelling zich laat inschakelen:** Aan de schakelkabel ① trekken.

In de derde versnelling mag de schakelkabel ① niet verder meer uit de wielnaaf kunnen worden getrokken. Anders is de spanning van de schakelkabel ② te laag.

► Als de schakelkabel ① wel naar buiten kan worden getrokken, de moer ③ verder

uit de draaigreepversteller draaien (linksom).

► **Als de derde versnelling zich niet laat inschakelen:** De moer ③ verder in de draaigreepversteller draaien (rechtsom), omdat de spanning van de schakelkabel ② te hoog is.

► Na het afstellen meerdere malen door de versnellingen schakelen als test.

### Aandrijfriem spannen en uitlijnen

! Als de spanning van de aandrijfriem niet correct is afgesteld, kan dat tot beschadiging van de aandrijfriem en andere onderdelen leiden.

Bij een te lage spanning van de aandrijfriem kan deze overspringen bij de poelies. Daarbij kunnen de carbonvezels in de aandrijfriem worden beschadigd. Als de aandrijfriem eenmaal overgesprongen is, moet deze bij een gekwalificeerde werkplaats worden vervangen.

Bij een te hoge spanning van de aandrijfriem kunnen de lagers en afdichtingen in de wielnaaf worden beschadigd. Bovendien zijn de slijtage en de wrijvingsverliezen in de aandrijflijn hoger.

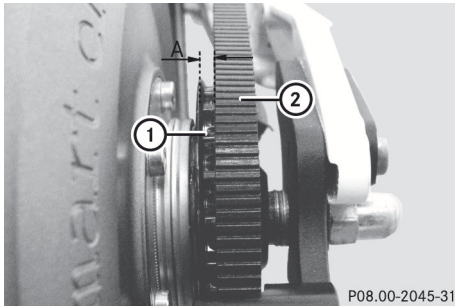

Uitlijning van de aandrijfriem verkeerd

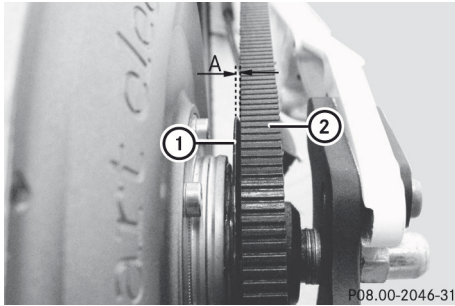

Uitlijning van de aandrijfriem correct

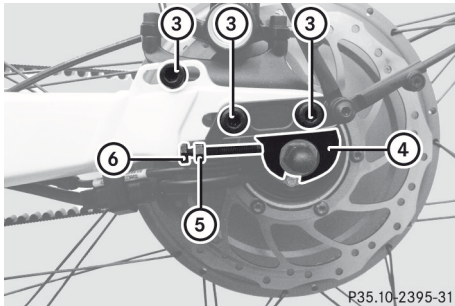

ebike linkerzijde

A Afstand tussen ① en ②

- ① Aanslag poelie
- ② Aandrijfriem
- ③ Bout uitvaleinde
- ④ Uitvaleinde
- ⑤ Borgmoer
- ⑥ Stelbout

**i** De aanwijzingen voor het behandelen van de aandrijfriem in acht nemen (> pagina 43)

- ▶ Aan de beide uitvaleinden ④ de bouten ③ met een inbussleutel 6 mm (0,24 in) losdraaien (in totaal 5 bouten).
- ▶ Aan de beide uitvaleinden ④ de borgmoer ⑤ met een steeksleutel 10 mm (0,39 in) losdraaien. Daartoe met een tweede de steeksleutel 10 mm (0,39 in) de stelbout ⑥ tegenhouden.

▶ **Spanning van de aandrijfriem verhogen:**

De beide stelbouten ⑥ even ver uit de uitvaleinden ④ schroeven (linksom).

▶ **Spanning van de aandrijfriem verlagen:**

De beide stelbouten ⑥ even ver in de uitvaleinden ④ schroeven (rechtsom). Het achterwiel in de richting van het voorwiel drukken.

- ▶ Bij het controleren van de spanning van de aandrijfriem ②, de cranks 4 maal een kwart omwenteling draaien en de aandrijfriem ② daarna telkens indrukken.

**i** Als de aandrijfriem in het midden tussen beide poelies circa 10 mm (0,39 in) kan worden ingedrukt, is de spanning correct. De daarbij uitgeoefende kracht met de duim moet circa 1 kg (2,2 lbs) bedragen.

smart adviseert om de spanning van de aandrijfriem bij een gekwalificeerde werkplaats te laten controleren.

- ▶ **Uitlijning controleren en afstellen:** De cranks 10 tot 15 keer in beide richtingen draaien en daarbij de uitlijning van de aandrijfriem ② controleren.

**i** Bij een correcte uitlijning heeft de aandrijfriem ② een optimale afstand "A" van 0,5 mm (0,02 in) tot de aanslag van de achterste poelie ①. De maximale afstand bedraagt 1 mm (0,04 in).

- ▶ **Afstand "A" verkleinen:** De stelbout ⑥ aan de rechterzijde losdraaien (linksom) of, afhankelijk van de spanning van de aandrijfriem,
- ▶ De stelbout ⑥ aan de linkerzijde aandraaien (rechtsom).



- ▶ **Afstand "A" vergroten:** De stelbout ⑥ aan de rechterzijde in het uitvaleinde ④ schroeven (rechtsom)
- of, afhankelijk van de spanning van de aandrijfriem,
- ▶ De stelbout ⑥ aan de linkerzijde uit het uitvaleinde ④ schroeven (linksom).
  - ▶ Als de uitlijning en de spanning van de aandrijfriem ② correct zijn afgesteld, alle 5 bouten ③ met een inbussleutel 6 mm (0,24 in) afwisselend vastzetten. Erop letten dat het achterwiel zijn positie behoudt.
  - ▶ Vervolgens alle 5 bouten ③ met een aanhaalmoment van 22 Nm (16,23 lb-ft) vastzetten.
  - ▶ Aan de beide uitvaleinden ④ de borgmoer ⑤ met een steeksleutel 10 mm (0,39 in) vastdraaien. Daarbij met een tweede steeksleutel 10 mm (0,39 in) de stelbout ⑥ tegenhouden.
  - ▶ De speling bij de afloopbeveiliging controleren en afstellen (> pagina 63).

### Afloopbeveiliging aandrijfriem afstellen

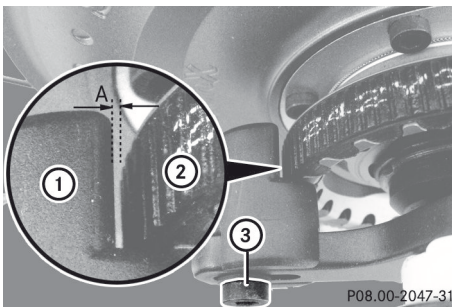

A Speling

- ① Afloopbeveiliging
- ② Aandrijfriem
- ③ Bout

De afloopbeveiliging ① voorkomt dat de aandrijfriem ② van de poelie kan schui-

ven. Bovendien voorkomt hij dat de aandrijfriem ② bij de achterste poelie kan overspringen.

- ▶ De speling "A" controleren.  
Als de speling "A" groter of kleiner dan 1 - 1,5 mm (0,04 - 0,06 in) is, de afloopbeveiliging ① afstellen.
- ▶ **Afloopbeveiliging afstellen:** De bout ③ met een inbussleutel 5 mm (0,2 in) losdraaien.
- ▶ De speling "A" door verschuiven van de afloopbeveiliging ① instellen op 1 - 1,5 mm (0,04 - 0,06 in).
- ▶ De bout ③ met een aanhaalmoment van 6 Nm (4,43 lb-ft) vastzetten.

### Remblokjes verwijderen en aanbrengen

#### Remblokjes verwijderen

- ! De zuigers van de remklauwen kunnen worden beschadigd. De zuigers van de remklauwen alleen terugdrukken met gemonteerde remblokjes.
- ! Hydraulische schijfremmen mogen niet worden bediend als het wiel verwijderd is. De remzuigers zouden daarbij volledig tegen elkaar aankomen.

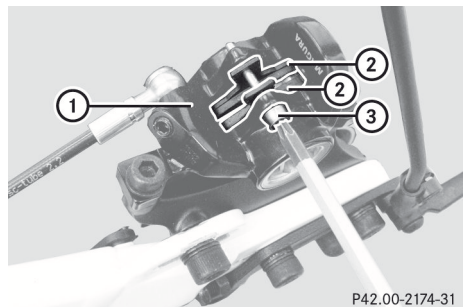

Remblokjes verwijderen (voorbeeld achterwiel)

- ① Remklauw
- ② Remblokjes
- ③ Bevestigingsbout remblokjes

De beschrijving voor het vervangen van de remblokjes geldt zowel voor het voor- als het achterwiel.

- ▶ Indien nodig de onderdelen laten afkoelen.
- ▶ Het voorwiel verwijderen (▷ pagina 57) of
- ▶ Het achterwiel verwijderen (▷ pagina 58).
- ▶ De remblokjes ② met de gele transportbeveiliging voorzichtig uit elkaar drukken.
- ▶ De bevestigingsbout ③ met een torxsleutel T25 losdraaien en verwijderen.
- ▶ De remblokjes ② naar boven toe uit de remklauw ① trekken. De rem niet bedienen.
- ▶ De remklauw ① bij de zuiger reinigen met een zachte doek.

### Remblokjes aanbrengen

#### WAARSCHUWING

De bevestigingsbout van de remblokjes is voorzien van een eenmalig werkende schroefdraadborging. Als de bevestigingsbout opnieuw wordt gebruikt, kan deze tijdens het rijden loskomen. Daardoor kunnen de remmen falen. Er bestaat gevaar voor ongevallen!

De bevestigingsbouten na het losdraaien altijd vervangen door nieuwe. Gebruikte bevestigingsbouten direct afvoeren.

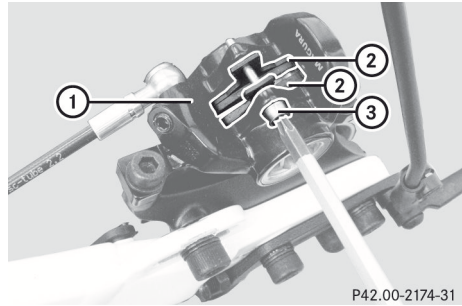

P42.00-2174-31

Remblokjes aanbrengen (voorbeeld achterwiel)

- ① Remklauw
- ② Remblokjes
- ③ Bevestigingsbout remblokjes
- ▶ De remblokjes ② met het wrijfingsvlak naar de remschijf toe in de remklauw ① aanbrengen.
- ▶ De nieuwe bevestigingsbout ③ in de remklauw ① aanbrengen en vastschroeven. Erop letten dat de bevestigingsbout ③ door de ogen van de beide remblokjes ② gaat.
- ▶ De bevestigingsbout ③ met een aanhaalmoment van 2,5 Nm (1,84 lb-ft) vastzetten.
- ▶ Het voorwiel aanbrengen (▷ pagina 58) of
- ▶ Het achterwiel aanbrengen (▷ pagina 59).
- ▶ Meerdere malen aan de remhendel trekken, tot het aangrijppunt stabiel is.
- ▶ De remblokjes ② inremmen (▷ pagina 39).

**Remschijven verwijderen en aanbrengen**

**Remschijven verwijderen**

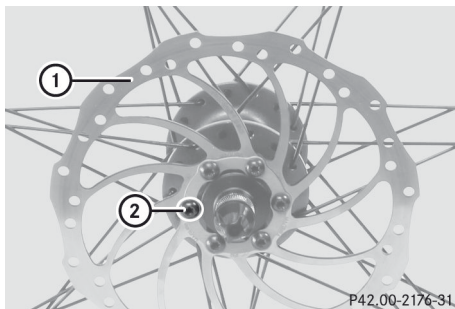

Remschijf (voorbeeld voorwiel)

- ① Remschijf
- ② Bout

De beschrijving voor het verwijderen van de remschijf geldt zowel voor het voor- als het achterwiel.

- ▶ Indien nodig de onderdelen laten afkoelen.
- ▶ Het voorwiel verwijderen (▷ pagina 57) of
- ▶ Het achterwiel verwijderen (▷ pagina 58).
- ▶ De bouten ② met een torx-sleutel T25 losdraaien en verwijderen.
- ▶ De remschijf ① van de wielflens verwijderen.

**Remschijf aanbrengen**

**⚠ WAARSCHUWING**

De bouten voor het bevestigen van de remschijf zijn voorzien van een eenmalig werkende schroefdraadborging. Als deze bouten opnieuw worden gebruikt, kunnen ze tijdens het rijden loskomen. Daardoor kunnen de remmen falen. Er bestaat gevaar voor ongevallen!

De bouten voor het bevestigen van de remschijf na het losdraaien altijd vervangen

door nieuwe. Gebruikte bouten direct afvoeren.

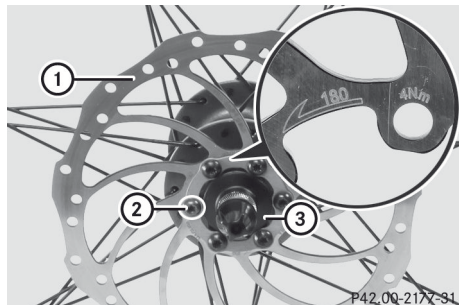

- ① Remschijf
- ② Bout
- ③ Wielflens

De beschrijving voor het aanbrengen van de remschijf geldt zowel voor het voor- als het achterwiel.

- ▶ De remschijf ① met de tekst naar buiten toe op de wielflens ③ plaatsen. De draairichting van de remschijf ① in acht nemen. De ingeslagen pijl op de remschijf ① moet in rijrichting wijzen.
- ▶ De nieuwe bouten ② aanbrengen en met een torx-sleutel T25 iets aandraaien.
- ▶ De remschijf ① op de wielflens ③ tegen de rijrichting in naar achteren draaien.
- ▶ De bouten ② met een aanhaalmoment van 4 Nm (2,95 lb-ft) vastzetten. Daarbij de volgorde in acht nemen: De bouten ② niet rondlopend, maar diagonaal vastdraaien.

## Sleutel accuslot

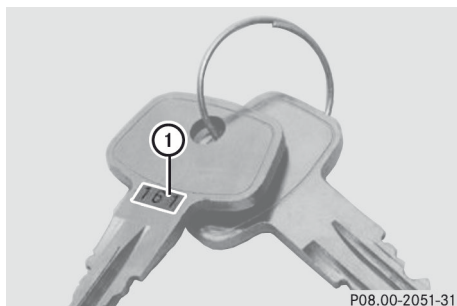

P08.00-2051-31

Uw smart ebike wordt standaard met twee sleutels voor het accuslot afgeleverd. Een van de sleutel op een veilige plaats opbergen.

Het sleutelnummer ① noteren. Als u een vervangingssleutel nodig heeft, met het sleutelnummer ① contact opnemen met een smart dealer.

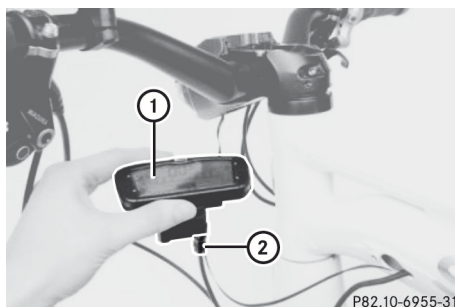

P82.10-6955-31

Bedieningseenheid aansluiten

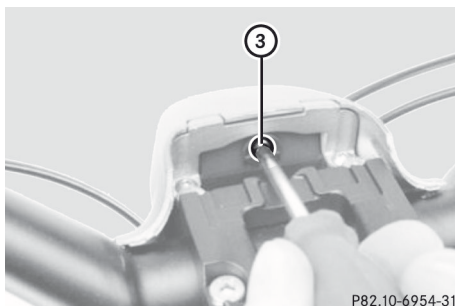

P82.10-6954-31

Stelschroef van koplamp

- ① Bedieningseenheid met contactplaat
- ② Datakabel
- ③ Stelschroef

► De ebike op een vlakke ondergrond zetten.

► De voorbouwkap verwijderen (▷ pagina 32).

► De bedieningseenheid ① op de contactplaat aanbrengen (▷ pagina 25) en de datakabel ② aansluiten.

► De verlichting inschakelen (▷ pagina 26).

► De lichtbundel afstellen door aan de stelschroef ③ te draaien

Voorbeeld: Het midden van de lichtbundel moet op 5 m (16,4 ft) afstand "B" een hoogte "A" van 0,5 m (1,64 ft) ten opzichte van de grond hebben.

**i** De aangegeven hoogte en afstanden zijn voorbeelden. De landelijke wetgeving voor de afstelling van de lichtbundel in acht nemen.

## Lichtbundel afstellen

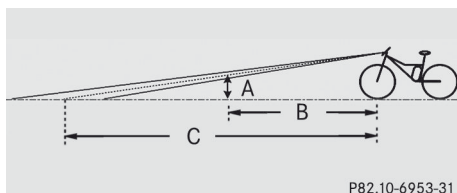

P82.10-6953-31

Hoek van de lichtbundel (voorbeeld)

A Hoogte 0,5 m (1,64 ft)

B Afstand 5 m (16,4 ft)

C Afstand 10 m (32,8 ft)

- ▶ Het systeem uitschakelen (▷ pagina 25).
- ▶ De borging van de datakabel ② met een schroevendraaier losmaken en de datakabel lostrekken van de contactplaat ①.
- ▶ De bedieningseenheid ① van de contactplaat verwijderen (▷ pagina 25).
- ▶ De voorbouwkap aanbrengen (▷ pagina 33).
- ▶ Controleren of het licht brandt en op het display van de bedieningseenheid alle informatie wordt weergegeven.
- ▶ Bij een proefrit controleren of de remondersteuning werkt door te remmen met de voorrem.





Wetenswaardigheid .....	70
Banden en wielen .....	70
Technische gegevens ebike .....	70
Aanhaalmomenten .....	73

## Wetenswaardigheid

**i** Deze handleiding beschrijft alle modellen en standaard- en speciale uitrustingen van uw ebike, die op het tijdstip van de redactiesluiting van deze handleiding verkrijgbaar waren. Landspecifieke afwijkingen zijn ook mogelijk. In acht nemen dat uw ebike niet met alle beschreven functies kan zijn uitgerust. Dit betreft ook veiligheidsrelevante systemen en functies.

**i** De informatie over gekwalificeerde werkplaatsen lezen (▷ pagina 10).

## Banden en wielen

### Banden

De goedgekeurde banden zijn speciaal geschikt voor pedelecs. Het gebruik van andere banden kan een hogere rolweerstand veroorzaken en daarmee de actieradius verkleinen. Tevens kunnen het rijgedrag, de kans op bandenpech en de geluidsontwikkeling negatief worden beïnvloed.

Daarom bij het vervangen ervoor zorgen dat een band van een overeenkomstig type met dezelfde maat en geschikt profiel wordt aangeschaft. In geval van twijfel contact opnemen met uw smart dealer.

De reflecterende stroken op de bandflanken vervangen de spaakreflectoren conform de wettelijke voorschriften.

Bij de montage van banden de draairichting van de band in acht nemen. Een pijl op de bandflank geeft de draairichting aan.

Meer informatie over banden en wielen vindt u in het hoofdstuk "Gebruik" (▷ pagina 44).

## Buiten- en binnenbanden

Goedgekeurde banden

### Voor- en achterwiel

Banden	Continental Eco-Contact Plus
ETRTO maat	47-559
Maat in inch	26 x 1,75

Bijpassende binnenband

### Voor- en achterwiel

Ventiel	Presta
ETRTO maat	37/47-559/597
Maat in inch	26 x 1 3/8 - 1,75 650 A/B

## Bandenspanning

**i** De door de fabrikant op de bandflank aangegeven bandenspanning in acht nemen. Het overschrijden van de maximaal toegestane bandenspanning bij het oppompen kan tot het klappen van de band leiden.

### Continental EcoContact Plus 47-559

Voorwiel	400 kPa (4,0 bar, 58 psi)
Achterwiel	400 kPa (4,0 bar, 58 psi)

## Technische gegevens ebike

**i** Het leeg gewicht is aangegeven voor de standaard leveringsomvang. Accessoires en opties verhogen het leeg gewicht, waardoor het nuttig laadvermogen wordt verlaagd.



<b>Gewichten</b>	
Leeg gewicht	26,1 kg (57,5 lbs)
Toegestaan totaalgewicht (ebike met bestuurder, accessoires en bagage)	140 kg (308 lbs)
Maximumdraagvermogen bagagedrager*	15 kg (33 lbs)

<b>Overbrengingen</b>	
Primaire overbrenging	50/22: i = 2,27
Totaal overbrengingsbereik	186%

<b>Remsysteem</b>	
Remblokjes	MT-modelreeks
Remschijf vóór (staal, 6 gats)	180 mm (7,09 in)
Remschijf achter (staal, 6 gats voor ebike)	180 mm (7,09 in)
Slijtagegrens remschijfdikte	1,8 mm (0,07 in)

<b>Elektromotor</b>	
Nominaal continuvermogen (Groot-Brittannië; zie identificatie op ebike)	200 W
Nominaal continuvermogen (EU-landen, behalve Groot-Brittannië; zie identificatie op ebike)	250 W

<b>Elektromotor</b>	
Nominaal continuvermogen (Canada; zie identificatie op ebike)	350 W
Maximum ondersteuningssnelheid (EU-landen; zie identificatie op ebike)	25 km/h (15,5 mph)
Maximum ondersteuningssnelheid (Canada; zie identificatie op ebike)	32 km/h (20 mph)
Maximumkoppel	35 Nm (25,81 lb-ft)
Toegestane bedrijfstemperatuur	-10 °C (14 °F) tot 40 °C (104 °F)
Toegestane opslagtemperatuur	-30 °C (-22 °F) tot 60 °C (140 °F)

<b>Accu</b>	
Accuspanning	48V
Capaciteit	8,4 Ah
Laadduur	circa 5 uur
Toegestane bedrijfstemperatuur	-10 °C (14 °F) tot 40 °C (104 °F)
Toegestane omgevingstemperatuur bij het opladen van de accu	0 °C (32 °F) tot 40 °C (104 °F)
Toegestane opslagtemperatuur	-10 °C (14 °F) tot 45 °C (113 °F)

<b>Acculader</b>	
Spanning acculader	100 - 240V
Frequentie acculader	50 - 60Hz

\* Optie

Acculader	
Toegestane bedrijfstemperatuur	-10 °C (14 °F) tot 40 °C (104 °F)
Toegestane opslagtemperatuur	-30 °C (-22 °F) tot 60 °C (140 °F)

## Aanhaalmomenten

### WAARSCHUWING

Als de bouten of moeren met het verkeerde aanhaalmoment worden vastgedraaid:

- kunnen ze bij een te laag aanhaalmoment vanzelf losdraaien
- kunnen ze bij een te hoog aanhaalmoment worden opgerekt en als gevolg daarvan breken.

Bovendien kunnen er bij een te hoog aanhaalmoment onderdelen worden beschadigd. Er bestaat gevaar voor ongevallen!

Bouten en moeren altijd met het voorgeschreven aanhaalmoment vastzetten. Als u geen momentsleutel heeft, deze werkzaamheden bij een gekwalificeerde werkplaats laten uitvoeren.

Achterwiel	Aanhaalmoment
Asmoer	40 Nm (29,50 lb-ft)
Uitvaleinden	22 Nm (16,23 lb-ft)

Remmen	Aanhaalmoment
Remschijf (staal) op wielflens	4 Nm (2,95 lb-ft)
Remklauw op frame/voorvork	6 Nm (4,43 lb-ft)
Remhendel	3 Nm (2,21 lb-ft)
Bevestigingsbout remblokjes	2,5 Nm (1,84 lb-ft)

Zadel	Aanhaalmoment
Klem zadelpen	9 Nm (6,64 lb-ft)
Zadel op zadelpen	12 Nm (8,85 lb-ft)

Aandrijving	Aanhaalmoment
Riempoelie op crank	4 Nm (2,95 lb-ft)
Geleider aandrijfriem	6 Nm (4,43 lb-ft)
Binnenlager	30 Nm (22,13 lb-ft)
Crank op trapas	34 - 44 Nm (25,08 - 32,45 lb-ft)
Pedaal links (linkse schroefdraad)	20 Nm (14,75 lb-ft)
Pedaal rechts (rechtse schroefdraad)	20 Nm (14,75 lb-ft)

Stuur	Aanhaalmoment
Klem voorbouw op vorkbuis	6 Nm (4,43 lb-ft)
Handvatten	5 Nm (3,69 lb-ft)
Contactplaat bedieningseenheid op voorbouw	1 Nm (0,74 lb-ft)
Klem stuur op voorbouw (stuurklem)	6 Nm (4,43 lb-ft)
Kap Smartphone Cradle	1 Nm (0,74 lb-ft)
Smartphone Cradle* op stuurklem	6 Nm (4,43 lb-ft)

Accu, elektrische installatie	Aanhaalmoment
Bevestiging behuizing van accu	4 Nm (2,95 lb-ft)
Kabelgeleidingen	2 Nm (1,48 lb-ft)

Frame, aanbouwdelen	Aanhaalmoment
Standaard-montageplaat aan frame	6 Nm (4,43 lb-ft)
Adapter spatbordstangen	2 Nm (1,48 lb-ft)
Spatbordstang bij uitvaleinde	4 Nm (2,95 lb-ft)
Bagagedrager*, bouten uitvaleinden	22 Nm (16,23 lb-ft)
Bagagedrager*, bouten klembeugel	6 Nm (4,43 lb-ft)





## **Impressum**

### **Internet**

Meer informatie over smart-voertuigen en over Daimler AG vindt u op internet:

<http://www.smart.com>

<http://www.daimler.com>

### **Redactie**

Bij vragen of suggesties ten aanzien van deze handleiding kunt u de Technische Redactie op het volgende adres bereiken:

Daimler AG, HPC: CAC, Customer Service,  
70546 Stuttgart, Deutschland

©Daimler AG: Nadruk, vertaling en reproductie, ook gedeeltelijk, is zonder schriftelijke toestemming van Daimler AG niet toegestaan.

Bestelnummer 6522 9000 76  
Onderdeelnummer ohne  
Uitgave NA 2012-4a

