

dutchid



Gebruikershandleiding Trekking+

1. Uw nieuwe Dutch ID E-Bike	3
2. Afmontage van uw Dutch ID E-Bike	4
3. Werking van de diverse componenten van uw Dutch ID E-Bike	6
3.1 Versnellingen en remmen	6
3.2 Stuurpen, zadelpen en verende voorvork	7
3.3 Abus slot / accuslot	8
3.4 Bosch Electric Assist Systeem	9
3.5 Motor	10
3.6 Bedieningscomputer Trekking+	11
3.7 Verlichting	13
4. Dutch ID E-Bike Accu	14
4.1 Accugebruik	14
4.2 Accu	15
4.3 Gebruik accu en acculader	16
5. Optimale actieradius	17
6. Onderhoud aan uw Dutch ID E-Bike	19
7. Garantie	20
8. Contact	22

Gefeliciteerd met de aanschaf van uw Dutch ID E-Bike voorzien van de Bosch elektrische aandrijving. Het Bosch systeem van uw E-Bike is uitgerust met de meest moderne motor- en accutechniek. Een prachtig Nederlands product waar u vele jaren fietsplezier aan zult beleven.

In deze handleiding staat een aantal belangrijke tips en gebruiksaanwijzingen om uw fietsplezier te kunnen garanderen. Het is dan ook belangrijk om deze handleiding voor gebruik goed door te nemen en te bewaren.

Om u een optimale after sales service en 2 jaar garantie te kunnen bieden, vragen wij u om de garantiekaart in te vullen op www.dutch-id.nl/garantie.

Wij wensen u veel plezier met uw Dutch ID E-Bike!

Met vriendelijke groet,
Het Dutch ID team

2 Afmontage van uw Dutch ID E-Bike



Afneembaar Bosch display en bedieningseenheid voor eenvoudige bediening en walkassist

Bosch bedienings-eenheid met 4 standen (eco, tour, sport, turbo)

Tubus Racktime achterdrager

Afneembare Bosch accu met Abus slot

Abus Amparo ART goedgekeurd anti-diefstalslot

Tektro Auriga schijfremmen

Satori verstelbare stuurpen

Volledig in het frame geïntegreerde bekabeling

Busch & Müller Lumotec IQ Fly T LED-verlichting

Lichtgewicht Toughshock verende voorvork (veerweg 40mm)

Schwalbe banden

36V Bosch trapasmotor met intelligente ondersteuning tot 25 km/u

Lichtgewicht aluminium frame

28" Rigida velgen met RVS spaken

Accu en motor: Bosch

Het gehele elektrische aandrijfsysteem van uw Dutch ID E-Bike is van het merk Bosch. Het 36 volt Bosch systeem bestaat uit een krachtige en energiezuinige direct aangedreven trapasmotor met een in de achterdrager weggewerkte accu.

Aandrijving: Shimano Nexus

De Dutch ID trekking fietsen zijn uitgerust met een lichtgewicht en soepel schakelend Shimano Alfine versnellings-systeem. Dit in combinatie met een roestwerende ketting zorgt voor een precies schakelend en onderhoudsarm aandrijfsysteem.

Verlichting: Busch & Müller

Busch & Müller LED-koplamp en -achterlicht zijn aangesloten op het Bosch systeem. Dit betekent dat u altijd de beschikking heeft over goed zichtbare en constant brandende verlichting, ook als u stilstaat.

Tektro Auriga schijfremmen

De krachtige hydraulische schijfremmen zorgen ervoor dat u ook bij hoge snelheden weer veilig tot stilstand kunt komen.

Sloten: Abus

Met het Abus Amparo slot kunt u de fiets altijd veilig achterlaten. Optioneel kan er een extra veiligheidsketting worden gebruikt die direct kan worden aangesloten op het Abus slot.

Bedieningscomputer en -eenheid: Bosch

De bedieningscomputer van Bosch is een geavanceerde fietscomputer. Naast het in- en uitschakelen van uw verlichting, kunt u op het display bijvoorbeeld uw snelheid en afgelegde afstand zien. Ook ziet u hier hoe ver u nog ondersteund kunt fietsen en voor welke ondersteuningsstand u gekozen heeft. Deze stand kiest u met de bedieningseenheid bij uw handvat. Hierdoor hoeft u uw stuur niet los te laten om van stand te veranderen!

Stuur, stuurpen en zadelpen

Hoogwaardige en lichtgewicht onderdelen van Satori, de verstelbare stuurpen zorgt ervoor dat u altijd comfortabel zit.

Verende voorvork

De fraai weggewerkte verende voorvork effent het pad voor u.

3 Werking van de diverse onderdelen van uw Dutch ID E-Bike

3.1 Versnellingen en remmen

Uw fiets is uitgerust met een Shimano Alfine versnellingsnaaf en bijbehorende versteller. Het schakelen met dit versnellingsstelsel is uitermate eenvoudig. Indien u de achterste duimversteller indrukt schakelt u lichter, indien u de voorste schakelaar met uw wijsvinger bedient schakelt u zwaarder.

Het is belangrijk dat u tijdens het schakelen even de benen **helemaal stil** houdt, omdat de naaf alleen kan schakelen als er geen kracht op de pedalen wordt uitgeoefend.

Zorg bij het wegrijden dat de fiets in een **lichte versnelling** staat. Naast het feit dat uw accu hierdoor een grotere actieradius heeft, zorgt dit er ook voor dat de aandrijving van uw fiets minder snel slijt. De versnellingskeuze aanpassen aan uw rij situatie zorgt ervoor dat er geen overmatige krachten op ketting en tandwielen uitgeoefend worden. Hierdoor kan excessieve slijtage voorkomen worden.

De Dutch ID E-Bike is uitgerust met een onderhoudsarm hydraulisch schijfremstelsel van Tektro. U komt zo onder alle omstandigheden en ook bij hogere snelheden veilig tot stilstand.

3.2 Stuurpen, verende zadelpen en verende voorvork

Uw dealer zal samen met u de fiets afstellen voor een prettige en gezonde fietshouding. Toch kan het wenselijk zijn om zelf kleine aanpassingen uit te voeren.

Uw zadelpen is in hoogte verstelbaar. Dit kunt u doen door de zadelpenklem met een inbussleutel los te draaien, hierna kunt u de zadelpen tot de gewenste hoogte uitschuiven. Let erop dat de zadelpen niet verder wordt uitgeschoven dan de markeringsstreep.

De hoek van het zadel en de stand van het stuur en de stuurpen zijn naar uw wensen aan te passen. Voor optimaal comfort zal uw Dutch ID E-Bike dealer dit voor u verzorgen bij het rijklaar maken van de fiets.

De voorspanning van uw Arotech Toughshock voorvork is af te stellen door uw Dutch ID E-Bike dealer.

3.3 Abus slot / accuslot

Uw fiets is uitgerust met een Abus Amparo ringslot, accuslot en een set originele Abus sleutels. De sleutels voor het ringslot en het accuslot zijn identiek. U heeft dus maar één sleutel nodig.

De sleutel kan alleen uit het ringslot als deze op slot staat. De fiets moet dus altijd op slot staan als u de accu wilt verwijderen.

Uw ringslot heeft aan de rechterkant een aansluiting voor een extra optionele Abus insteekkabel of insteekketting. Als u de fiets vaak op openbare plekken plaatst, raden wij het aan om een Abus insteekkabel te gebruiken. Deze is te verkrijgen bij uw Dutch ID E-Bike dealer.

Sleutels kwijt?

Reservesleutels zijn te bestellen op <http://www.abus-sleutelservice.nl>. Uw dealer kan u hierbij ook van dienst zijn. Let op! Een reservesleutel kan alleen aangevraagd worden aan de hand van het slot- en/of sleutelnummer.

3.4 Bosch Electric Assist Systeem

Uw Dutch ID E-Bike Trekking+ is uitgerust met een compleet Bosch Electric Assist Systeem. Dit Bosch systeem is ontworpen volgens de hoogste kwaliteitsnormen en is uitermate gebruiksvriendelijk. Toch dient u een aantal zaken te weten voordat u gaat fietsen op uw nieuwe Dutch ID E-Bike Trekking+.

Het Bosch systeem wordt geactiveerd met een drukknop aan de linkerzijde van de accu of de aan-uit toets op de bedieningscomputer. Het systeem kan pas gebruikt worden als zowel de accu als het display zijn geplaatst. Wanneer het systeem is geactiveerd, zullen het LCD display en de LED aanduiding op de accu gaan branden.

De pedalen van de Dutch ID E-Bike mogen bij het inschakelen van het systeem niet belast zijn anders wordt het vermogen van de aandrijving beperkt. In de tekstindicatie **C** verschijnt de foutmelding „Pedaal ontlasten”. Als het systeem bij vergissing met belaste pedalen is ingeschakeld, dient u deze uit te schakelen en zonder belasting opnieuw in te schakelen.

Het Bosch systeem op de Trekking+ versie is uitgerust met 4 ondersteuningsniveaus. Het is voor iedereen mogelijk om een prettig ondersteuningsniveau te vinden. Zelfs zonder motorondersteuning fietst uw Dutch ID E-Bike volledig zonder weerstand, zodat u altijd goed en veilig thuis kunt komen. Dan kunt u nog steeds gebruik maken van de computerfuncties en verlichting van de fiets.

De functie „Hulp bij het lopen” kan het lopen met de Dutch ID E-Bike vergemakkelijken. Deze mag uitsluitend bij het lopen met de fiets worden gebruikt. Als de wielen van de fiets geen contact met de grond maken bij het gebruik van deze functie, kan dit namelijk gevaarlijke situaties opleveren. De snelheid in deze functie is afhankelijk van de ingeschakelde versnelling en kan maximaal 6 km per uur bereiken. Hoe kleiner de gekozen versnelling, hoe lager de snelheid. U schakelt „Hulp bij het lopen” in, door de toets „Walk” op de bedieningseenheid ingedrukt te houden. De functie wordt uitgeschakeld als u de toets loslaat, de wielen worden geblokkeerd door een obstakel of de snelheid boven de 6 km/uur komt.

3.5 Motor

De elektrische Bosch motor is het hart van uw Dutch ID E-Bike. De motor is geplaatst in het midden van het frame om een optimale stabiliteit te garanderen, op de plaats van uw crankstel, pedalen (5) en voorste tandwiel (2). Alle bekabeling loopt aan de binnenzijde van het frame naar de Bosch motor. De Bosch motor drijft direct het voorste tandwiel (2) aan. Deze directe aandrijving zorgt voor een natuurlijke en soepele ondersteuning.

De Bosch motor is voorzien van 3 sensoren: een trapkrachtsensor, trapfrequentiesensor (cadans) en een snelheidssensor. Met behulp van deze 3 sensoren wordt er constant berekend hoeveel ondersteunend vermogen de motor dient te leveren.

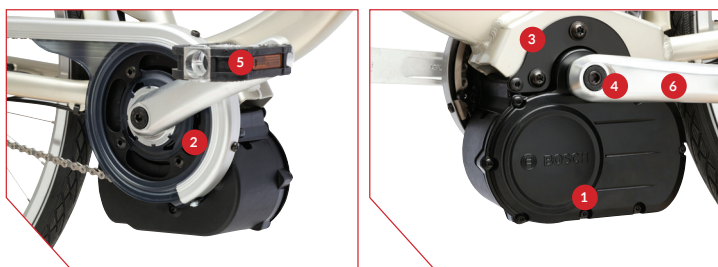

1. Bosch aandrijfeenheid
2. Voortandwiel
3. Frame-uitsparing bij bracket
4. ISIS crankbout
5. Pedaal
6. ISIS crankarm

De motor mag alleen door een officiële Dutch ID E-Bike dealer worden onderhouden. Dit garandeert de kwaliteit en veiligheid van de motor. Probeer zelf nooit de motor te openen, uit het frame te verwijderen of eraan te werken.

Andere componenten van de aandrijving (zoals ketting, het voortandwiel, de cassette, de achterderailleur en de crankarmen) moeten door uw Dutch ID E-Bike dealer worden onderhouden. Vervangingsonderdelen moeten identiek zijn aan de originele onderdelen voor de fiets. Vervanging met componenten die niet identiek zijn, kunnen leiden tot aanzienlijke overbelasting of andere schade aan de motor.

Bij het ongeautoriseerd openen of onderhoud plegen aan de motor vervalt de garantie.

3.6 Bedieningscomputer Trekking+

De bedieningscomputer op uw Dutch ID Trekking+ stuur herbergt alle instellingen van het Bosch systeem.

Op de bedieningscomputer kunt u de volgende zaken instellen en bekijken:

- Het E-Bike systeem in- en uitschakelen (als er een voldoende opgeladen accu is geplaatst);
- De verlichting van de fiets in- en uitschakelen;
- De diverse functies van de fietscomputer bekijken: snelheid, gemiddelde snelheid, trip afstand, odometer, tijd en verwachte actieradius;
- Het ingestelde ondersteuningsniveau bekijken. Met de bedieningseenheid bij uw handvat kunt u het gewenste ondersteuningsniveau instellen: Eco, Tour, Sport of Turbo. U kunt ook kiezen voor geen ondersteuning (OFF).

Om de bedieningscomputer te verwijderen, drukt u op de vergrendeling en duwt deze naar voren uit de houder. Om diefstal te voorkomen is het verstandig om het display altijd te verwijderen wanneer u de fiets ergens op slot zet. Eventueel kunt u het display ook vast laten zetten door uw dealer met de bijgeleverde blokverschroeven. Zonder de bedieningscomputer kan het E-Bike-systeem niet ingeschakeld worden.

U plaatst de bedieningscomputer terug door deze naar achteren in de houder te duwen.

Zodra u de bedieningscomputer en de accu heeft geplaatst kunt u het systeem activeren door kort op de aan/uit-knop van de bedieningscomputer of de accu te drukken. Dan zal automatisch de laatste ondersteuningsstand tevoorschijn komen en is uw fiets weer direct klaar voor gebruik.

Om de tijd op het display te programmeren drukt u 3 seconden lang tegelijkertijd op de „RESET” en „i” toetsen. Druk deze toetsen ook weer in om de programmering af te sluiten.

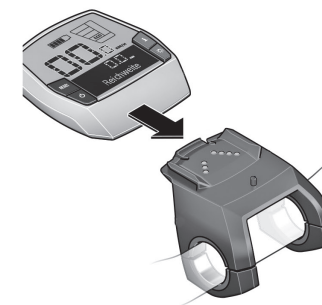

Bedieningscomputer en bedieningseenheid

1. Indicatiefunctie „i”
2. Verlichting
3. Bedieningscomputer
4. Houder bedieningscomputer
5. Aan-uit knop
6. Reset-knop „RESET”
7. USB-aansluiting
8. Beschermkapje van USB-aansluiting
10. Bedieningseenheid
11. Indicatiefunctie „i”
12. Waarde verlagen „-”
13. Waarde verhogen „+”
14. Hulp bij het lopen „WALK”



Download voor uitgebreidere informatie over het Bosch Intuvia systeem de handleiding op www.dutch-id.nl/intuvia.pdf

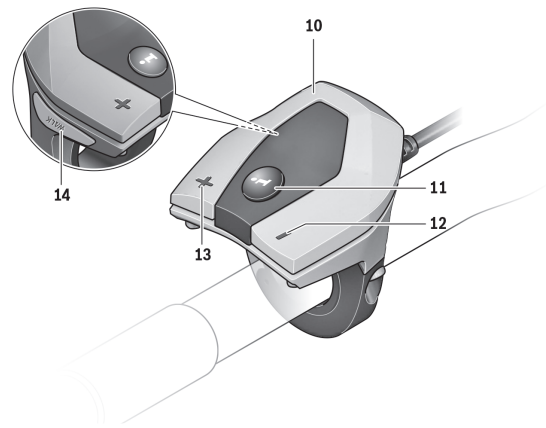

3.7 Verlichting

De Busch & Müller verlichting wordt geactiveerd via het display. Zodra u de verlichting aan zet, zal ook de achtergrondverlichting van het display oplichten.



Dutch ID E-Bike verlichting

De LED verlichting heeft een hoge lichtopbrengst tegen een laag stroomverbruik. **Indien de accu vrijwel leeg is en geen ondersteuning meer levert, zal deze nog 2 uur lang de verlichting kunnen voeden.** De Busch & Müller LED koplamp kan in hoogte worden afgesteld, dit kan handmatig door het lampdeel vast te pakken en te kantelen.

4 Dutch ID E-Bike Accu

4.1 Accugebruik

Er is een aantal belangrijke gebruiksaanwijzingen voor de Bosch accu:

Garantie

De garantie van de accu bestaat uit 500 volledige ladingen of 2 ½ jaar (na productie datum), uw dealer kan beide gegevens bij een servicebeurt uitlezen.

Levensduur

De verwachte levensduur van de accu is 1000 volledige ladingen.

LET OP! Rijd de accu de eerste 5 keer volledig leeg en laad hem weer volledig op,; dit verbetert de werking van de accu.

Temperatuur

Het opslaan van de accu bij kamertemperatuur (ca. 20°C) bevordert een langere levensduur. De optimale laadtoestand voor langdurige opslag (overwinteren) ligt bij 50% - 60%.

Accu's opslaan

Bosch accu's kunnen één jaar in lege laadtoestand worden opgeslagen voordat ze in een toestand van diepontlading gaan. Dan is de accu onherstelbaar beschadigd. Zorg er dus altijd voor dat uw accu binnen 1 jaar weer wordt opgeladen.

Ontlading

Bosch accu's hebben geen memory-effect en kunnen daarom naar behoefte deels worden opgeladen. Een regelmatige volledige ontlading is niet nodig. Volledige ladingen zijn gelijk aan opgetelde deelladingen (2 x 50% of 3 x 33% = 1 volledige laadcyclus).

Transport

Bij transport van uw Dutch ID E-Bike op of in de auto, dan wel op een externe fietsdrager, dient de accu altijd van de fiets gehaald te worden.

4.2 Accu



Standaard situatie



Uitnemen accu

De 36 volt accu van het Bosch systeem is in de achterdrager geplaatst, de accu schuift op een speciale rails en wordt met het accuslot geborgd.

Voor het verwijderen van de accu schakelt u deze uit en opent u het slot met de sleutel. Dan kunt u de accu uit de houder trekken.

Voor het terugplaatsen moet de accu uitgeschakeld zijn. Dan duwt u rustig de accu met de contacten naar voren in de houder in de bagagedrager tot de accu vastklikt. Controleer of de accu stevig vastzit.

Sluit de accu altijd met het slot af en neem de sleutel uit het slot.

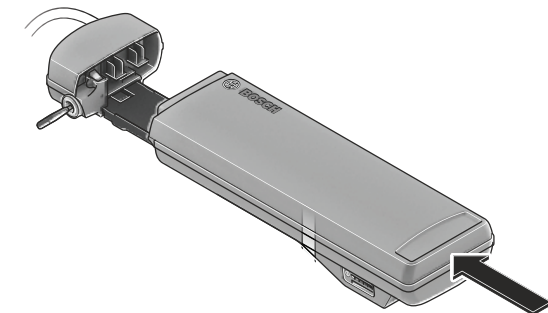

5 Optimale actieradius

4.3 Gebruik accu en acculader

Nadat u de accu heeft uitgeschakeld en verwijderd van de fiets kunt u deze opladen met behulp van de bijgeleverde Bosch acculader. Als u de accu los van de fiets inschakelt, ziet u kort een indicatie hoeveel inhoud de accu nog heeft. De indicator gaat vanzelf na enkele seconden weer uit.

Het opladen begint zodra het oplaadapparaat met de accu en het stroomnet verbonden wordt. Tijdens het opladen branden de leds van de oplaadindicator op de accu. Elke continu brandende led komt overeen met ca. 20% van de capaciteit van de lading. Een knipperende led geeft het opladen van de volgende 20% aan. De oplaadtijd van de accu is ongeveer 2,5 uur voor de 300Wh-accu en 3,5 uur voor de 400Wh-accu. De accu is volledig opgeladen als alle vijf leds van de indicator continu branden.

Het opladen van de accu is mogelijk bij een temperatuur tussen 0-50°C. Als led 1, 3 en 5 op de accu knipperen tijdens het laden is de omgevingstemperatuur te laag of te hoog. Wees voorzichtig wanneer u het oplaadapparaat tijdens het opladen aanraakt, dit kan in het bijzonder bij hoge omgevingstemperaturen zeer heet worden. Zorg ervoor dat het oplaadapparaat tijdens het opladen in een geventileerde ruimte wordt opgeladen en de ventilatieopeningen aan beide zijden vrij zijn. Voorkom het vuil worden van de contacten en de oplaadaansluiting, bijvoorbeeld door zand of aarde, door de accu altijd op een schone ondergrond te plaatsen.

Als led 2 en 4 knipperen is er een elektronische storing. Het systeem schakelt zichzelf uit. Ga bij deze storing voor service naar uw dealer.

De actieradius (zie pagina 18) is berekend onder ideale omstandigheden. De volgende variabelen zijn van belang om een maximale actieradius te kunnen halen:

Ondersteuningsniveau

Het door u gekozen ondersteuningsniveau heeft een sterke invloed op de actieradius van uw fiets.

Bandenspanning

Zorg ervoor dat uw banden altijd tot een druk van 5 tot 6 bar zijn opgepompt. Controleer uw bandenspanning regelmatig, te zachte banden zullen een zeer negatieve invloed hebben op de actieradius van uw Dutch ID E-Bike.

Versnellingen

Goed gebruik van de versnellingen heeft een positief effect op de actieradius. Zorg bij het wegrijden dat u in een lichte versnelling staat en dat u altijd een trapfrequentie van ongeveer 80 omwentelingen per minuut heeft.

Bagage

Indien de fiets wordt beladen met extra bagage zal de actieradius afnemen. Tevens bepaalt uw lichaamsgewicht mede de maximale actieradius van de fiets. Indien er meer gewicht moet worden verplaatst, zal de accu sneller leeg zijn.

Extreme weersomstandigheden

Met extreme temperaturen kan het zijn dat de actieradius van uw Dutch ID E-Bike systeem tijdelijk iets afneemt. Een sterke tegenwind of het fietsen in een heuvelachtig terrein kost natuurlijk meer energie van de accu, wind mee zal ervoor zorgen dat de actieradius weer toeneemt.

Onderhoud

Controleer regelmatig ook of de wielen vrij kan lopen zonder weerstand of aanlopen van de schijven. U kunt de remmen laten stellen door de dealer, voor correct gebruik en onderhoud verwijzen we u naar de bijgeleverde handleiding. Smeer uw remmen zoals beschreven in de Shimano handleiding.

6 Onderhoud van uw Dutch ID E-Bike

Actieradius

De actieradius (eerste en tweede balk) is gemeten onder ideale omstandigheden; vlak terrein, gemiddelde snelheid 20 km/u, geen wind, 20 °C, berijder schakelt altijd op het juiste moment, berijder van circa 70 kg.

De lichtgrijze balk (derde balk) is gemeten onder zware omstandigheden; terrein met lange en steile hellingen, gemiddelde snelheid 25 km/u, deels sterke tegenwind, <10 °C, lage effectiviteit (fiets, schakelgedrag), berijder van circa 70 kg.

PowerPack 300

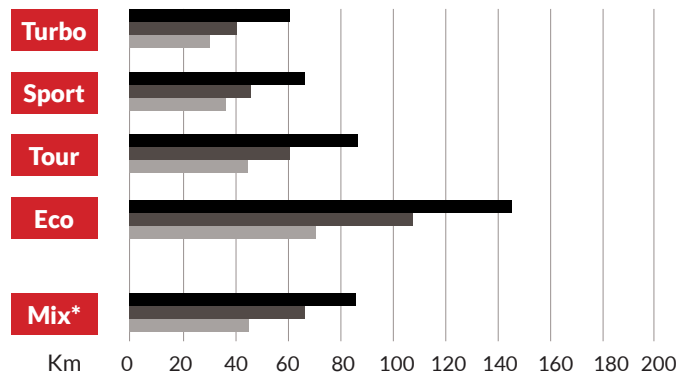

PowerPack 400

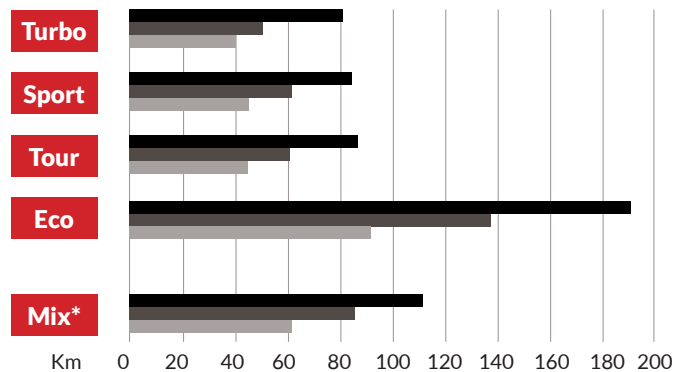

Voor iedere fietstocht dient u de volgende zaken te controleren:

1. Zit de accu in de slede / slot.
2. Is de bandenspanning 4 tot 5 bar.
3. Is het display goed vergrendeld in de stuurhouder.
4. Staat van de ketting (licht gespannen, schoon en licht ingevet).
5. Zet de motor aan, d.m.v. de aan/uit-knop op de accu of op de bedieningscomputer en controleer of het display aan gaat.
6. Controleer de remmen.
7. Controleer of de verlichting werkt en kies de gewenste ondersteuningsmodus.

Na deze korte inspectie is uw fiets klaar voor een onbezorgde rit.

Het is aan te raden om geregeld de fiets schoon te maken en de ketting lichtjes in te vetten. Het schoonmaken van de fiets kan het beste gebeuren met warm water, milde zeep en een zachte spons. Gebruik geen hogedrukreiniger of tuinslang, dit kan het elektrische systeem, de aandrijving en de lagers van de fiets zwaar beschadigen. Voor het invetten van de ketting kunt u een licht smeermiddel gebruiken, uw Dutch ID E-Bike dealer kan u hierover adviseren.

Na 200 km of 2 weken na aanschaf dient u de fiets bij uw dealer langs te brengen voor een eerste controlebeurt. Het is zeer belangrijk dat zowel de aandrijving als het elektrische systeem na deze eerste periode worden gecontroleerd en eventueel kunnen worden bijgesteld. Het is te adviseren om bij de aanschaf al direct een afspraak te maken voor deze controlebeurt.

Wij raden aan om na iedere 1500 km uw fiets door een expert na te laten kijken op onder andere de staat van ketting, tandwielen, wielen, banden en remmen. Het extra vermogen van de elektrische ondersteuning zorgt ervoor dat slijtagedelen (aandrijving, banden, remblokken) sneller slijten dan bij een traditionele fiets. Tevens is de kans groot dat u op uw Dutch ID E-Bike meer kilometers aflegt dan op uw vorige fiets, wat ervoor zorgt dat er relatief eerder slijtageonderdelen (banden, ketting en tandwielen) moeten worden vervangen.

7 Garantie

De Dutch ID E-Bikes zijn van uitstekende kwaliteit. Daar zijn wij trots op en daarom geven wij u 2 jaar volledige garantie!*

Ja, u leest het goed; de garantie krijgt u volledig van ons. Niet alleen op de onderdelen, maar ook op de reparatiekosten bij de officiële Dutch ID E-Bike dealer. De garantie is ook geldig voor een eventuele volgende eigenaar van de fiets.

Complete fiets

Niet alleen het frame en de voorvork, maar ook het elektrische gedeelte zoals motor en bedieningsdisplay vallen onder de garantie.

De slijtagedeelten zoals: versnellingsnaaf, ketting- en kettingbladen, banden en remsystemen zijn uitgezonderd van de garantie.

Alhoewel de accu een slijtagedeel is, geven wij hierop 2 jaar garantie. Hierbij garanderen wij u de werking van de accu, niet de capaciteit. Zoals bij alle accu's neemt ook bij de Dutch ID E-Bike accu de capaciteit af door veroudering en gebruik. Intensief commercieel gebruik is uitgesloten van de garantie.

*M.u.v. Slijtage onderdelen.

Online garantieformulier

Om gebruik te kunnen maken van uw 2 jaar garantie dient u het garantieformulier op www.dutch-id.nl/garantie volledig in te vullen. Wij wensen u veel fietsplezier!

The screenshot shows a web browser window with the URL <http://www.dutch-id.nl/garantie/>. The page title is "Garantieformulier". Below the title, there is a short introductory text: "Heeft u een Dutch ID E-bike aangeschaft? Gefeliciteerd met uw aankoop! Om gebruik te kunnen maken van uw twee jaar garantie vragen wij u onderstaand formulier volledig in te vullen. Wij wensen u veel fietsplezier!".

The form is divided into two main columns:

- Uw gegevens** (Your details): Includes fields for Name, Address, Postcode, Location, Country (set to "Nederland"), Birth date (with dropdowns for Day, Month, Year), Gender (radio buttons for "Man" and "Vrouw"), and E-mail address. There is also a checkbox for "Ja, ik wil de Dutch ID nieuwsbrief ontvangen" and a text area for "Eventuele opmerkingen".
- Gegevens fiets** (Bike details): Includes fields for Frame number (set to "MMDE"), Dutch ID Type (dropdown set to "Sport"), Frame size (dropdown set to "48 cm"), Bike type (radio buttons for "Herenfiets" and "Damesfiets"), Accu number, Serial number, and Purchase date (with dropdowns for Day, Month, Year).

At the bottom right of the form, there is a section for "Gegevens Dutch ID dealer" with fields for "Winkelnaam" and "Vestigingsplaats", and a "Versturen" (Send) button.

 www.dutch-id.nl/garantie

Heeft u vragen, opmerkingen of wilt u uw ervaring met de Dutch ID E-Bike met ons delen? Wij stellen uw feedback zeer op prijs!

U kunt contact met ons opnemen:

Dutch ID E-Bike
Salland 5-7
1948 RE Beverwijk

Tel: +31 [0]251 27 67 77
Email: info@dutch-id.nl

Dutch ID E-Bike

Wenst u veel fietsplezier!



100%
hand built
in **Holland**

dutchid
welcome to a new way of cycling

Dutch ID E-Bike
Salland 5-7
1948 RE Beverwijk

Tel: +31 [0]251 27 67 77
Fax: +31 [0]251 27 67 99

Email: info@dutch-id.nl
www.dutch-id.nl