

Kemp Starley
Bicycles since 1885



Elektrische vouwfiets met trapondersteuning

Gebruiksaanwijzing



NL

Black Knight



Inhoud

Inleiding	5
Belangrijke veiligheidsvoorschriften	6
Voor uw eigen veiligheid!	6
Veiligheidsvoorschriften voor lader en accu	6
Uitvouwen van de fiets	7
De accu	8
Opladen	8
Accu van de fiets nemen	8
Accustatus	9
Plaatsen van de accu	10
Onderdelen	11
Het eerste gebruik	12
Gereedschap	12
De verlichting	12
Het stuur	12
Het zadel	12
De banden	13
De eerste rit	13
Inschakelen van de trapondersteuning	13
Fietsen met trapondersteuning	13
Accustatus	13
Actieradius	14
De versnelling	14
De remmen	14
De verlichting	14
Opvouwen van de fiets	15
Onderhoud	15
Algemeen onderhoud	15
De verlichting	16
De remmen	16
Vervangen van de remblokjes	16
De ketting	16
De pedalen	16
De velgen	17
Zekering	17
Gebruik in de wintermaanden	17
Serienummer	17
Technische gegevens	18
Milieu	18
Garantie	18
Problemen en oplossingen	19



Inleiding



Geachte klant,

Hartelijk dank, dat u voor een Kemp Starley elektrische vouwfiets met trapondersteuning (ook wel E-Bike genoemd) hebt gekozen. Wij wensen u jarenlang fietsplezier.

Deze fiets is uitgerust met Pedelec trapondersteuning (Pedelec betekent *Pedal electric cycle*) en geeft u, tot een snelheid van ca. 25 km/u, ondersteuning tijdens het trappen door middel van een elektromotor.

De stille elektrische motor start zodra u de pedalen rond trapt. Daardoor fietst u bijzonder licht en ontspannen, ook heuvels op of met flinke wind tegen. Alsof u altijd de wind in de rug heeft! Zodra u stopt met trappen stopt ook de ondersteuning.

Voor dit soort fietsen geldt in Nederland geen kenteken- en verzekeringsplicht. Ook hebt u voor deze fiets geen rijbewijs nodig en kunt u gebruik maken van de fietspaden. Dankzij het compacte opgevouwen formaat mag u deze vouwfiets gratis in de trein meenemen (zie www.ns.nl voor de voorwaarden).

Lees deze gebruiksaanwijzing aandachtig door voordat u de fiets in gebruik neemt. Zo voorkomt u schade door foutieve bediening en raakt u met uw nieuwe elektrische fiets vertrouwd.

In deze gebruiksaanwijzing worden de volgende pictogrammen gebruikt:



Belangrijke aanwijzingen voor uw eigen veiligheid en die van andere weggebruikers. Volg deze aanwijzingen nauwkeurig op.



Goed onderhoud van uw elektrische fiets verzekert u van jarenlange trouwe dienst. Volg de aanwijzingen nauwkeurig op.

Wijzigingen voorbehouden; specificaties kunnen zonder opgave van redenen worden gewijzigd. Deze gebruiksaanwijzing is met zorg samengesteld. De importeur aanvaardt geen aansprakelijkheid voor eventuele onjuistheden van welke aard dan ook.

Voor de duidelijkheid is in deze gebruiksaanwijzing voor een aantal afbeeldingen gebruik gemaakt van een fiets in een aluminium gekleurde uitvoering.

Belangrijke veiligheidsvoorschriften



Elektrische fietsen moeten, volgens het Nederlands verkeersreglement, voorzien zijn van:

- 2 onafhankelijk van elkaar functionerende remmen
- reflecterende pedalen
- reflecterende banden of reflecterende velgen of spaakreflectoren
- een fietsbel
- voor- en achterreflector



Laat reminstallaties uitsluitend door erkende vakmensen repareren.



Om gevaar voor breuk te voorkomen mogen verbogen onderdelen zoals frame, stuur, stuurpen, voorvork, zadelpen, trapas en rem-mechanisme niet rechtgebogen worden maar moeten deze direct worden vervangen.

Voor uw eigen veiligheid!

- Draag geschikte kleding. Felle en/of reflecterende kleuren zorgen er voor dat u voor andere weggebruikers goed zichtbaar bent.
- Een fietshelm is in Nederland niet verplicht maar beslist aan te raden.
- Schakel, bij slecht zicht en 's avonds, altijd de verlichting in.
- Houd rekening met andere weggebruikers.
- Houdt u altijd aan de verkeersregels.
- Bij regen, ijzel en sneeuw altijd voorzichtig fietsen. Houd er rekening mee dat de remmen bij slecht weer niet altijd optimaal kunnen functioneren.
- Overschrijd het draagvermogen (zie specificaties) niet.
- Houd bij gebruik van een aanhanger rekening met het maximale draagvermogen van de fiets.
- Gebruik de bagagedrager niet voor het vervoeren van personen of dieren.

Veiligheidsvoorschriften voor lader en accu

Lees voor het opladen van de accu onderstaande veiligheidsvoorschriften aandachtig door.

- Gebruik uitsluitend de bijgeleverde lader om de accu op te laden.
- Laad geen accu's van een ander type op met deze lader.
- Gebruik de lader uitsluitend in een droge omgeving met een temperatuur tussen 10 °C en 40 °C.
- Gebruik de lader niet wanneer deze beschadigd is.
- Laat de lader en de accu uitsluitend repareren door een erkend reparateur.
- Neem de accu van de fiets als deze langere tijd niet zal worden gebruikt.
- Voorkom kortsluiting van de accu. Zorg ervoor dat de accuaansluitingen geen metalen objecten kunnen aanraken.
- Bewaar de lader en accu buiten bereik van kinderen.
- Bewaar accu en lader niet op plaatsen waar de temperatuur boven de 50 °C kan stijgen.
- Verbrand de accu niet.
- Probeer nooit de accu te openen.
- Laat de accu niet in contact komen met water of andere vloeistoffen (behalve regen, sneeuw of hagel).
- Indien de accuvloeistof met de huid in contact komt, de huid onmiddellijk met stromend water afspoelen. In geval van contact met de ogen gedurende minimaal 10 minuten met schoon stromend water spoelen en onmiddellijk een arts raadplegen.

De volgende pictogrammen zijn afgebeeld op de lader:



Uitsluitend voor binnenshuis gebruik.



Werp de lader niet weg in ongeschikte containers.



Raadpleeg de gebruiksaanwijzing.



Gevaar voor elektrische schok. De de lader niet demonteren.



Dubbel geïsoleerd

De volgende onderdelen zijn afgebeeld op de accu:



Raadpleeg de gebruiksaanwijzing.



Verbrand de accu niet.



Stel de accu niet bloot aan temperaturen boven 50 °C.



Stel de accu niet bloot aan water. Dompel de accu niet onder in water.



Werp de accu en batterijen niet weg in ongeschikte containers.

Uitvouwen van de fiets

De Kemp Starley Black Knight is in enkele stappen uit te vouwen:

- Breng het voorwiel naar voren en vergrendel het frame met de snelkoppeling.



- Zet de stuurstang rechtop en draai de snelkoppeling vast.



- Klap de trappers omhoog.



- Open de snelkoppeling op de zadelstang, stel de hoogte van het zadel in en vergrendel de snelkoppeling.



De accu

Opladen

De elektrische fiets is voorzien van een Lithium-ion accu die de motor van energie voorziet.

Lithium-ion accu's hebben in tegenstelling tot andere accu's geen last van een "geheugeneffect" en kunnen altijd worden bijgeladen.

Het volledig vermogen van de accu wordt na meerdere malen op- en ontladen bereikt. De eerste keer dient de accu 10 uur te worden opgeladen.



Voorkom dat de accu volledig ontladen wordt (diepontlading).

Hierdoor kan de accu defect raken (geen aanspraak op garantie).

Om de levensduur van de accu te verlengen is het belangrijk de accu na elk gebruik, maar ten minste elke 3 maanden 2 uur op te laden.

Accu van de fiets nemen

- Steek de sleutel in het slot, draai de sleutel naar links om de accu te ontgrendelen.

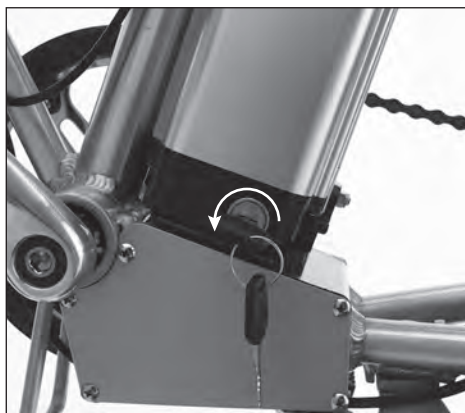

- Trek de vergrendelpen aan de linkerzijde van het zadel iets uit, druk de klem onder het zadel naar boven en klap het zadel naar voren.

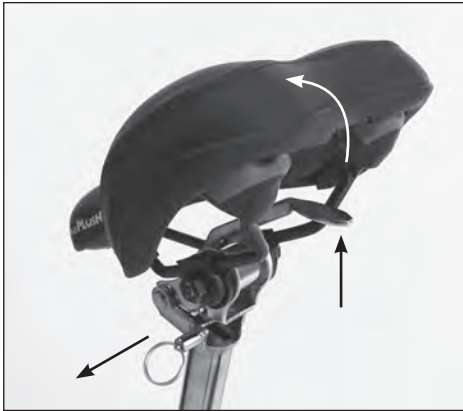

- Trek de accu voorzichtig aan de uitklapbare handgreep uit de houder.



- Sluit eerst de lader aan op de accu. De aansluiting voor de lader bevindt zich naast de aan/uit-schakelaar.
- Steek pas daarna de stekker van de lader in een stopcontact. Tijdens het laden licht de LED op de lader rood op als indicatie dat de accu wordt geladen. De LED licht groen op als de accu volledig geladen is.
- Neem na het laden eerst de stekker uit het stopcontact en daarna de stekker van de lader uit de accu.



Indien de LED niet rood oplicht, kan de accu te warm zijn. Laat in dit geval de accu voor het opladen afkoelen.

Accustatus

Op de bovenzijde van de accu bevinden zich de accustatus LED's. Bij het drukken op de rode knop kunt u de status van de accu controleren. De LED's geven de status van de accu aan:

- 5 LED's = de accu is 100% geladen.
- 3 LED's = de accu heeft een capaciteit tussen 70 en 40%.
- 1 LED = de accu heeft nog een capaciteit tussen 40 en 0%.



Als geen enkele LED brandt is de accu leeg en moet worden opgeladen.

Plaatsen van de accu

Schuif de accu voorzichtig aan de handgreep in de houder onder het zadel. Steek de sleutel in het slot, draai de sleutel naar rechts en verwijder de sleutel. De accu is nu beveiligd tegen diefstal.



Onderdelen

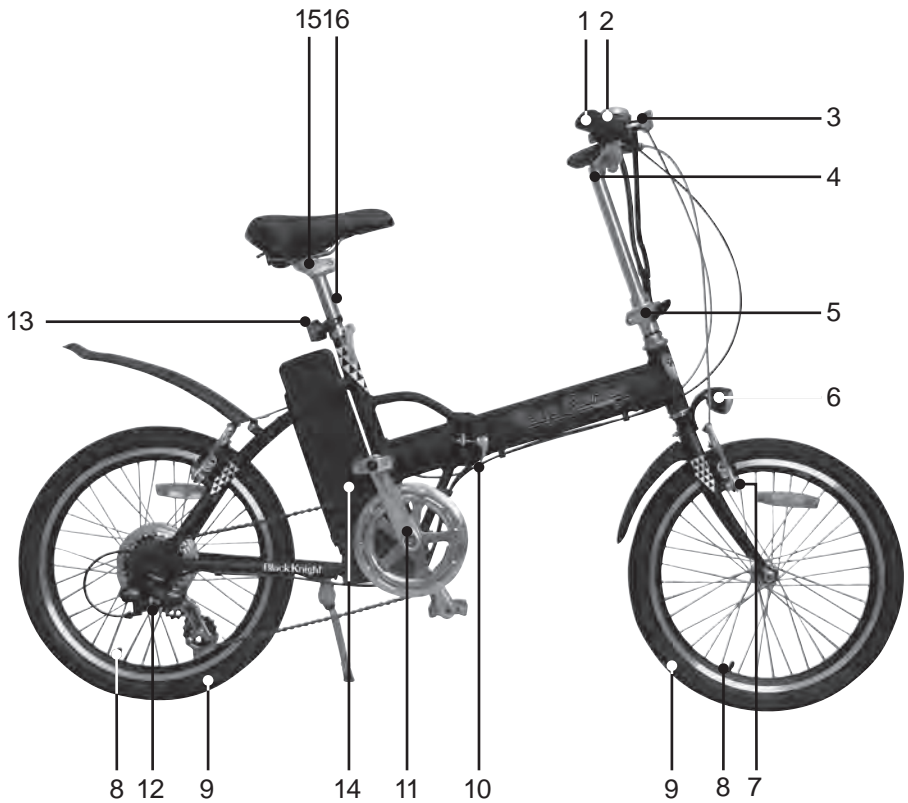

1. Versnelling
2. Controlepaneel
3. Remhendel
4. Voorbouw/stuurpen
5. Snelkoppeling
6. Koplamp
7. Voorrem
8. Ventiel

9. Banden
10. Snelkoppeling
11. Crankarm
12. Elektromotor
13. Achterlicht
14. Accu
15. Zadelpen
16. Snelkoppeling

Het eerste gebruik



Lees deze gebruiksaanwijzing aandachtig door.

Gereedschap

Bij uw nieuwe fiets wordt het volgende gereedschap geleverd:

- 1 steeksleutel, nr. 13/15
- 2 inbussleutels, nr. 5 en 6
- 1 dubbelzijdige schroevendraaier
- 1 schroevendraaierhandgreep

De verlichting

De batterijen in koplamp en achterlicht zijn voorzien van isolatiemateriaal. Verwijder dit materiaal voor het eerste gebruik.

Koplamp

- Verwijderd de achterzijde van de lamp. Neem het isolatiemateriaal weg en plaats de batterijen volgens de + en - aanduidingen in het deksel van het batterijvak.

Achterlicht

- Verwijder de rode reflector, verwijder het isolatiemateriaal en plaats de batterijen volgens de + en - aanduidingen in het batterijvak.

Het stuur

Verstel, indien gewenst, de hoek van het stuur.

- Draai de zeskant bout op de stuurkop met een inbussleutel los.
- Stel het stuur in de gewenste positie en draai de bout weer stevig vast.

Het zadel

Stel de hoogte van het zadel in. Let daarbij op de veiligheidsaanduiding.



- Open de snelkoppeling op de zadelstang, stel de hoogte van het zadel in en vergrendel de snelkoppeling.

Het zadel is op de juiste hoogte ingesteld als, zittend op het zadel, uw been niet volledig gestrekt is, uw voet vlak op het pedaal rust en uw tenen de weg kunnen raken.

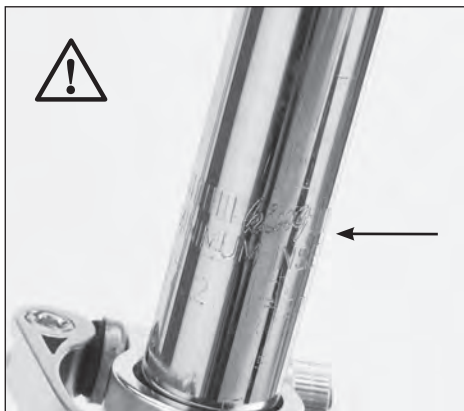

Stel het zadel nooit hoger in dan de veiligheidsaanduiding. Een te hoog afgesteld zadel (geen aanspraak op garantie) kan losraken en u kunt ten val komen.

Het zadel kan worden gekanteld door de bout aan de onderzijde van het zadel los te draaien, het zadel in de gewenste stand te kantelen en de bout weer vast te draaien.

De banden

- Pomp de banden op. Deze elektrische fiets is voorzien van Kenda K 924 (20" x 1.75") banden. De ideale bandenspanning ligt tussen 2,5 en 3,5 bar. Gebruik bij voorkeur een fietspomp die voorzien is van een bandenspanningsmeter.



Een te lage bandenspanning zorgt voor snellere slijtage van de band, kan schade aan de velg veroorzaken en kan de juiste werking van de remmen verminderen.

De eerste rit

Zonder trapondersteuning kan deze elektrische fiets als elke andere fiets worden gebruikt.

Maak de eerste rit op een parkeerterrein of in een rustig gedeelte van een straat. Oefen met beide remmen. Ga pas de openbare weg op als de bediening van de fiets helemaal duidelijk is.

Inschakelen van de trapondersteuning

- Schakel de trapondersteuning in door de schakelaar aan de rechterzijde van de accu op ON te zetten.



- Druk op het controlepaneel op ON/OFF om de trapondersteuning te starten.
- Met een druk op de knop MODE kan de mate van trapondersteuning worden ingesteld:

LOW (= laag)
MID (= middel)
HIGH (= hoog)



Fietsen met trapondersteuning

Zodra u begint met trappen wordt de trapondersteuning automatisch ingeschakeld.

Bij remmen en als u met trappen stopt wordt de ondersteuning automatisch uitgeschakeld. Ook als u harder fiets dan 25 km/u wordt de trapondersteuning uitgeschakeld en weer ingeschakeld zodra u snelheid vermindert.



Bij een bijna lege accu loopt de motor niet meer stationair. Schakel dan de trapondersteuning uit

Accustatus

Als de trapondersteuning is ingeschakeld wordt op het controlepaneel in de linker handgreep de status van de accu weergegeven met 4 LED's:

- 4 LED's = de accu is 100% geladen.
- 3 LED's = de accu heeft een capaciteit tussen 80 en 50 %
- 2 LED's = de accu heeft een capaciteit tussen 50 en 20%.
- 1 LED = de accu heeft nog een capaciteit tussen 20 en 0%.



Als geen enkele LED brandt is de accu leeg en moet worden opgeladen.

Actieradius

De actieradius (het aantal kilometers dat u met een volledig geladen accu kunt fietsen) is van een aantal factoren afhankelijk:

- gewicht berijder
- gewicht bagage
- weersomstandigheden
- wegomstandigheden
- mate van trapondersteuning
- bandenspanning

De omgevingstemperatuur is van grote invloed op de actieradius. Rond het vriespunt neemt het vermogen van de accu en daarmee de actieradius sterk af.

De leeftijd en het gebruik van de accu zijn mede bepalend voor de actieradius. De capaciteit van de accu neemt af naar mate deze ouder wordt.

In het algemeen geldt dat bij gunstige weer- en wegomstandigheden en bij een lage trapondersteuning de actieradius ongeveer 40 tot 50 km bedraagt.

De versnelling

Aan de rechter handgreep kunt u de versnelling naar wens verhogen of verlagen.

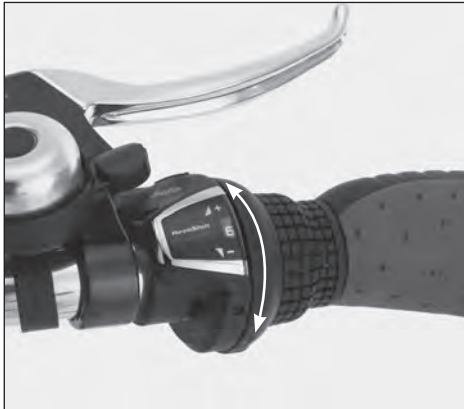

Let er bij de bediening op dat u één versnelling per keer overschakelt. Verminder het trappen enigszins tijdens het overschakelen. Trap nooit achteruit!



Als u de pedalen met kracht ronddraait en daarbij de bediening van de versnellingshendel probeert te forceren, kunnen uw voeten van

de pedalen glijden waardoor u ten val kunt komen.

Het trappen wordt zwaarder naarmate een hogere versnelling wordt gekozen:

- 1-2 Starten/rijden op zanderige of onverharde wegen. Oprijden van hellingen. Rijden met wind tegen.
- 3-4 Rijden op vlakke wegen.
- 5-6 Rijden met hoge snelheid.

De remmen

De rechter handrem bedient de velgrem op het voorwiel en de linker handgreep bedient de velgrem op het achterwiel.



Houd er rekening mee dat de remmen een hoog remvermogen hebben. Gebruik altijd beide remmen.



Bij een nat wegdek hebben de remmen een langere remweg.

De verlichting

Schakel de verlichting alleen in als de fiets volledig stil staat.



Zorg dat u gezien wordt. Schakel de verlichting altijd in bij schemering, 's nachts en bij slecht zicht overdag



Houd rekening met medeweggebruikers en stel de koplampverlichting zo af dat deze het tegemoet komend verkeer niet kan verblinden.

Koplamp

De koplamp kan met de schakelaar op de bovenzijde worden ingeschakeld.

Achterlicht

Het achterlicht kan met de schakelaar aan de onderzijde worden ingeschakeld.

Opvouwen van de fiets

De Kemp Starley Black Knight is in enkele stappen in te klappen, zodat u de fiets makkelijk kunt vervoeren.

- Open de snelkoppeling op de zadelstang, laat het zadel zakken en vergrendel de snelkoppeling.



- Druk de trappers in en klap de trappers naar beneden.



- Draai de snelkoppeling van de stuurstang los en klap de stuurstang naar beneden.



- Open de snelkoppeling van het frame en breng het voorwiel naar achteren.



Onderhoud

Algemeen onderhoud



Om een verkeersveilige conditie en een lange levensduur van uw elektrische fiets te garanderen is regelmatige inspectie en onderhoud noodzakelijk.

Regelmatig onderhoud maakt ook deel uit van onze garantievoorzieningen.

Tot het onderhoud behoren o.a. reinigen, smeren en afstellen. Gebruik alleen zachte

schoonmaakmiddelen en geen stoom- of hogedrukreiniger.

Maak de fiets regelmatig schoon met een zachte doek of spons.



Houd er rekening mee dat, met name in kustgebieden, als gevolg van zoutneerslag, de fiets frequenter zal moeten worden gereinigd.

De verlichting

Als de lichtbundel van de koplamp of het achterlicht zwakker wordt moeten de batterijen worden vervangen. Vervang altijd een complete set batterijen. Gebruik batterijen van het juiste type: 1,5 V AA.

Koplamp

- Verwijderd de achterzijde van de lamp. Verwijder de 3 batterijen en plaats een set nieuwe batterijen volgens de + en - aanduidingen in het deksel van het batterijvak.

Achterlicht

- Verwijder de rode reflector en plaats de batterijen volgens de + en - aanduidingen in het batterijvak.

De remmen



Controleer de remmen regelmatig op de juiste werking en stel de remmen indien nodig bij.

De remblokjes zijn aan slijtage onderhevig waardoor de afstand tussen de velg en de blokjes groter wordt. Dit merkt u als de speling van de remhendel groter wordt. Zodra u de remhendel voor meer als de helft moet inknippen voor een goede remkracht moet u de voorrem bijstellen.

Stel de remmen als volgt bij:

- Draai de stelschroef (1) los, trek de remkabel (2) zodanig aan dat de afstand tussen de remblokjes (3) en de velg ongeveer 1,5-2 mm bedraagt en draai de stelschroef vast.



De maximale werking van de remmen kan alleen worden bereikt als de remblokjes en de velgen op

elkaar zijn afgestemd en de remvlakken schoon en vetvrij zijn.

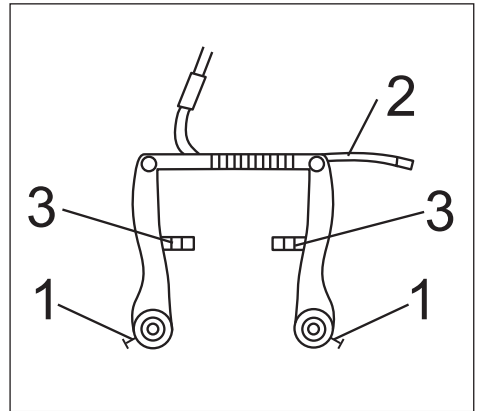

Vervangen van de remblokjes

Als de remkracht minder wordt zullen de remblokjes moeten worden vervangen.



Voor uw veiligheid raden wij u aan de remblokjes door een vakman te laten vervangen.

De ketting



De ketting moet regelmatig worden gesmeerd. Gebruik hiervoor in de handel verkrijgbaar kettingonderhoudsmiddel.

Tijdens het gebruik kan de ketting enigszins uitrekken en daarom moet de kettingspanning regelmatig worden gecontroleerd.

De ketting moet tussen 10 en 15 mm zowel naar boven als naar beneden kunnen worden bewogen. Als dit niet het geval is moet de ketting worden gespannen. Voor uw veiligheid adviseren wij u het spannen van de ketting aan een vakman over te laten.

De pedalen

Controleer regelmatig of de pedalen nog stevig vast zitten.



Verwissel de pedalen niet. Verkeerd gemonteerde pedalen (geen aanspraak op garantie) kunnen uit

de crank losbreken waardoor u ten val kunt komen.

De velgen

Door veelvuldig remmen slijten de velgen waardoor de remkracht afneemt.



Zodra dit zich voordoet moeten de velgen worden vervangen.

Zekering

Onder de kap van de accu bevindt zich een zekering. Vervang een doorgebrande zekering uitsluitend door een zekering met de juiste sterkte.

- Draai de 4 schroeven van de kap met een kruiskopschroevendraaier los.
- Neem de kap voorzichtig van de accu.



Let op dat de interne bedrading van de accu niet wordt losgetrokken.

- Trek de groene zekering uit de houder en vervang de zekering door een zekering van hetzelfde type.
- Zet de kap weer op de accu en draai de 4 schroeven vast.

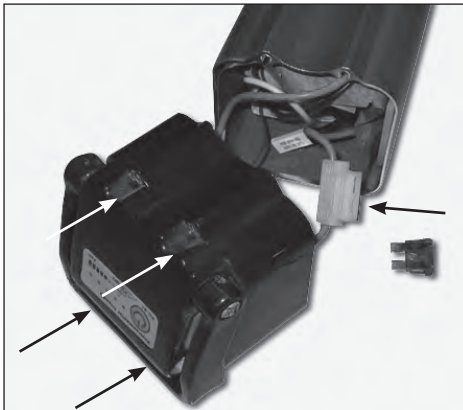

Gebruik in de wintermaanden



Tijdens de wintermaanden moet de fiets vaker worden schoongemaakt om schade door strooizout te voorkomen.

- Als de fiets tijdens de wintermaanden niet zal worden gebruikt moet de fiets eerst worden schoongemaakt.
- Stal de fiets op een droge en vorstvrije plaats om roestvorming te voorkomen.



Neem de accu van de fiets, bewaar deze op een koele en droge plaats en laad de accu elke 3 maanden 2 uur op.

Serienummer

Het serienummer vindt u bij het balhoofd.



Technische gegevens

Motor

Vermogen	220 W
Spanning	24 V=
Snelheid	max. 25 km/u
Actieradius	± 40-50 km

Accu

Type	Lithium-ion
Capaciteit	8 Ah
Spanning	24 V=
Gewicht	2,5 kg

Lader

Netspanning	230 V~
Netfrequentie	50 Hz
Uitgangsspanning	29,4 V=
Laadtijd	6 uur

Fiets

Versnelling	Shimano Tourney 6 speed
Wielmaat	20"x 1.75"
Instaphoogte	53 cm
Remsysteem	
voorwiel	velgrem
achterwiel	velgrem
Verlichting	
koplamp	high tech led
capaciteit	10 Lux
brandduur led	30.000 h
batterijen	3 x AA 1,5 V
achterlicht	led
capaciteit	10 CB
brandduur led	30.000 h
batterijen	2 x AA 1,5 V
Gewicht (incl. accu)	23 kg

Milieu



Ongewenste accu's en batterijen moeten op een milieuvriendelijke wijze en in overeenstemming met de lokale voorschriften worden verwerkt.

- Ontlaad de accu.
- Breng de accu als chemisch afval naar het verwerkingsstation in uw gemeente.

Uitsluitend voor EG-landen

Defecte of lege accu's en batterijen moeten worden verwerkt volgens de richtlijn 91/157/EEG.

Garantie

Voor de garantievoorwaarden verwijzen wij u naar naar de bijgevoegde garantiekaart.

Problemen en oplossingen

Probleem	Oorzaak	Oplossing
Met de ingeschakelde accu kan de motor niet worden gestart	<ul style="list-style-type: none"> ■ Accu-contactpunten zijn vuil ■ Accu is leeg ■ Accu-zekering defect ■ Accu-cellen defect 	<ul style="list-style-type: none"> ■ Contactpunten schoonmaken ■ Accu opladen ■ Zekering vervangen ■ Accu vervangen
Actieradius te klein ondanks volle accu	<ul style="list-style-type: none"> ■ Bandenspanning te laag ■ Sterke belasting van de motor door tegenwind en/of stijle hellingen. ■ Accu te oud 	<ul style="list-style-type: none"> ■ Banden oppompen ■ Ondersteuning verlagen ■ Accu vervangen
De rode LED gaat niet aan als de lader op het stopcontact wordt aangesloten	<ul style="list-style-type: none"> ■ Stopcontact heeft geen spanning 	<ul style="list-style-type: none"> ■ Controleer het stopcontact met een spanningszoeker of gebruik een ander stopcontact
De rode LED op de lader blijft branden, als de laadtijd is verstreken	<ul style="list-style-type: none"> ■ De laadstekker maakt geen contact ■ De zekering in de accu is defect 	<ul style="list-style-type: none"> ■ Trek de stekker uit de accu en steek de stekker opnieuw in de accu om het contact te herstellen ■ Vervang de zekering in de accu
Krakend voorwiel	<ul style="list-style-type: none"> ■ Er zijn spaken los ■ De as van het voorwiel is onvoldoende gesmeerd 	<ul style="list-style-type: none"> ■ Draai de spaken vast ■ Smeer de as van het voorwiel



www.kempstarley.nl