



Handleiding

Trenergy E-relax fietscomputer



1.	Inleiding	P. 4
2.	Functie-overzicht bedientoetsen	P. 6
2.1	Korte beschrijving gebruiksinstellingen	P. 6
2.2	Beschrijving weergave van het display	P. 6
2.3	Beschrijving van de bedientoetsen	P. 7
3.	Instelmenu	P. 8
3.1	Openen van instelmenu	P. 8
3.2	Tijdinstelling	P. 8
3.3	Instelling topsnelheid met motorhulp	P. 8
3.4	Keuze voor kilometers of mijlen	P. 9
3.5	Instellen van de wieldiameter	P. 10
3.6	Sterkte achtergrondverlichting instellen	P. 10
3.7	Sluiten van het instelmenu	P. 10
4.	Tijdens normaal gebruik	P. 11
4.1	Computer in- en uitschakelen	P. 11
4.2	Weergave snelheid	P. 11
4.3	Hulpniveau van de motor	P. 12
4.4	Motorhulp bij wandelen met de fiets	P. 13
4.5	In- en uitschakelen verlichting	P. 13
4.6	Kilometerteller	P. 13
4.7	Batterij niveau weergave	P. 14
4.8	Storingsweergave	P. 14
5.	Verwisselen geheugen batterij	P. 15
6.	Mogelijke oorzaken van mogelijke storingen	P. 16
7.	Kwaliteitsgarantie	P. 17



1. Inleiding

Beste gebruiker,

Om optimaal gebruik van uw E-relax elektrische fiets te kunnen maken. Vragen we u deze handleiding van de toegepaste fiets-computer aandachtig door te lezen en in u op te nemen, alvorens u de fiets gaat gebruiken.

Deze computer behoort bij de in deze fiets toegepaste elektrische aandrijving en de controller die in de batterij behuizing is ondergebracht. Zonder deze fietscomputer kunt u de elektrische aandrijving van de E-relax fiets niet gebruiken.

We zullen zo duidelijk mogelijk, en waar nodig, geïllustreerd met afbeeldingen, de werking en bediening van deze fietscomputer aan u uitleggen.

Het goed lezen van deze handleiding zal u wijzen op alle mogelijkheden die de fietscomputer u kan bieden en kan “storingen” of onduidelijkheden voorkomen.

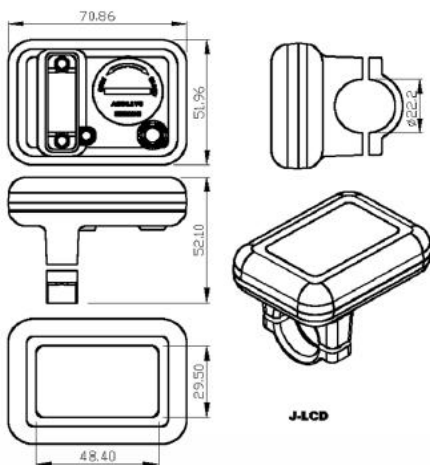

2. Functie-overzicht en beschrijving bedientoetsen

2.1 Korte beschrijving van de gebruiks instellingen

De fietscomputer heeft de navolgende instelfuncties;

- Klok
- Maximale snelheid waarbij de motor u helpt bij het fietsen
- Regio notatie voor snelheden/afstanden in Km/H of MPH
- Instellen van de wieldiameter
- Instellen van de mate van achtergrond verlichting

2.2 Beschrijving weergave van het display

De fietscomputer geeft de navolgende zaken weer;

- Energie hoeveelheid van de fietsbatterij
- Actuele tijd
- Gekozen mate van "assist" ofwel hoeveel helpt de motor met u mee
- Motorassist bij het wandelen met de fiets aan de hand
- Snelheidsteller
- Afstandsteller
- Foutcode bij storingen in het elektrische systeem

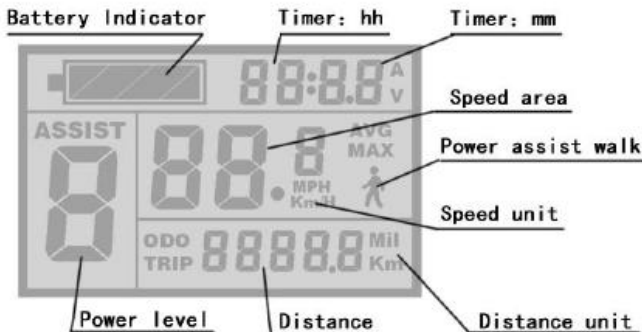

2.3 Beschrijving van de bedientoetsen

De fietscomputer is verbonden met een bedienconsole met 3 toetsen. In deze handleiding worden deze toetsen als volgt benoemd;



Instelmode



Op



Neer

3. Instelmenu

3.1 Openen van instelmenu

Druk de toets “instelmode” in, het display zal nu opstarten. Na het opstarten houdt u de toetsen “op” en “neer” 3 seconden lang tegelijk in. De fietscomputer komt nu in het instelmenu

3.2 Tijdinstelling

U kunt nu de lokale actuele tijd instellen op de fietscomputer, te beginnen met de uren. Deze kunt u instellen door op de toetsen “op” of “neer” te drukken tot het juiste uur is bereikt. Vervolgens bevestigt u door op de toets “instelmode” te drukken waarna u op dezelfde wijze de minuten kunt instellen. Ook deze bevestigt u weer door de toets “instelmode” in te drukken, waarna u de topsnelheid kunt instellen.

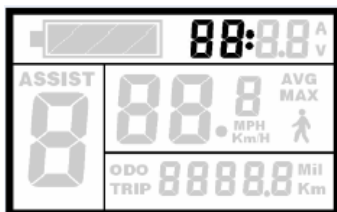

Uren



Minuten

3.3 Instelling topsnelheid met motorhulp

Bij deze instelling kunt u ingeven tot welke snelheid u wenst dat de motor u helpt bij het fietsen. Het instelbereik ligt tussen 10 en 35 kilometer per uur. Zodra de hier ingestelde snelheid bereikt wordt bij het fietsen, zal de motor uitgeschakeld worden, dit ter bescherming van de berijder.

De fabrieksinstelling staat op 25 kilometer per uur. Vanwege wetgeving in Europa mag deze waarde alleen neerwaarts worden bijgesteld. Wij adviseren u dan ook bij voorkeur deze instelling ongewijzigd te laten, tenzij u de maximum snelheid naar beneden wilt brengen. Instellen doet u met de “op” en “neer” toetsen.

Het bevestigen van de nieuw ingestelde waarde doet u door nogmaals op de “instelmode” toets te drukken.

LET OP: In Nederland mag deze instelling niet hoger zijn dan 25 kilometer per uur!



Instelling maximale snelheid waarbij de motor meehelpt

3.4 Keuze voor kilometers of mijlen

Nu kunt u instellen of u de uitlezing in kilometers of in mijlen wilt hebben. In Europa wordt doorgaans (met uitzondering van Groot Brittanie) kilometers gebruikt. Ter bevestiging van de instelling drukt u nogmaals op de toets “instelmode”.

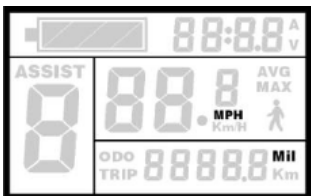

Engels systeem - Mijlen

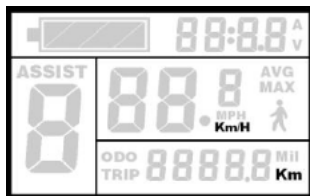

Metrisch systeem – Kilometers

3.5 Instellen van de wieldiameter

Bij deze instelling kiest u de diameter. De E-relax heeft 28 inch wielen. Deze instelling staat af fabriek juist ingesteld en kunt u dus negeren. U kunt dus direct op de “instelmode” toets drukken.



Instelling wieldiameter

3.6 Sterkte van de achtergrondverlichting instellen

Hier stelt u de sterkte van de achtergrond verlichting in. Het bereik loopt van 1 naar 3, waarbij deze standaard op 1 ingesteld is. Door deze instelling naar 2 of 3 te verhogen creëert u een sterkere achtergrond verlichting, wat de leesbaarheid in het donker kan vergroten. Instellen doet u ook hier met de “op” en “neer” toetsen. De ingestelde waarde bevestigt u door opnieuw de toets “instelmode” in te drukken.

3.7 Sluiten van het instelmenu

Indien u het instelmenu wilt verlaten, kunt u de toets “instelmode” minimaal 2 seconden ingedrukt houden. De ingestelde waarden zijn opgeslagen en u keert terug naar het standaard scherm.

4. Tijdens normaal gebruik

4.1 Computer in- en uitschakelen

Druk op de toets “instelmode” om het display in te schakelen en de fietsbesturing in te schakelen. Om het display en de fietsbesturing weer uit te schakelen kunt u opnieuw de toets “instelmode” ingeschakeld houden.

Als het display is uitgeschakeld verbruikt de fiets in het geheel geen energie.

Advies; Als u niet van plan bent de fiets de komende 8 uren te gebruiken, adviseren we de batterij uit te nemen en deze te bewaren op een geschikte plaats.

4.2 Weergave snelheid

Standaard na inschakeling van het display geeft het display de huidige snelheid weer.



Huidige snelheid

Door het ingedrukt houden van de toets “op” zal het display u de maximum snelheid tonen die tijdens deze trip is behaald.

Door nogmaals de “op” toets ingedrukt te houden, zal het display u de gemiddelde snelheid tonen die tijdens deze trip bereikt is.

Door een andermaal de “op” toets ingedrukt te houden, zal het display terugkeren naar de originele weergave van de huidige snelheid.

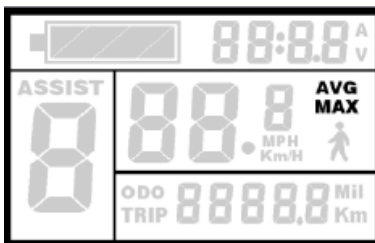

Het display toont welke waarde actueel wordt weergegeven

4.3 Hulpniveau van de motor

Door op “op” te drukken (kort indrukken) verhoogt u de kracht welke de motor levert om u te helpen bij het fietsen. De maximaal instelbare kracht is het niveau 5.

Door op “neer” te drukken (kort indrukken) verlaagt u de kracht welke de motor levert om u te helpen bij het fietsen. De minimaal instelbare kracht is het niveau 1.

Het is aan de gebruiker en de omstandigheden om een juiste instelling te selecteren en u kunt dit uiteraard tijdens het fietsen gewoon wijzigen. Let erop dat bij een niveau 5 de motor de meeste energie vraagt van de batterij en dus de batterij beduidend sneller leeg zal zijn dan wanneer men een veel lager niveau selecteert.

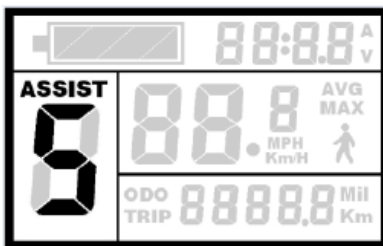

Hier wordt de mate van hulp weergegeven bij het fietsen

4.4 Motorhulp bij het aan de hand wandelen met de fiets

Als u de “neer” toets ingedrukt houdt, zal de wandelhulp worden ingeschakeld. De fiets zal nu een standaard snelheid van 6Km. per uur gaan rijden. Schakel deze niet onnodig in. De functie is bedoeld voor als u hulp wenst van de motor als u met de fiets aan de hand wandelt of als u wat snelheid wenst bij het opstappen.

Waarschuwing! Deze functie niet gebruiken tijdens het fietsen.

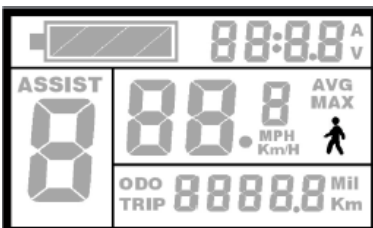

Als dit symbool oplicht, is de wandelhulp ingeschakeld

4.5 In- en uitschakelen verlichting

U kunt de verlichting (koplamp en achtergrondverlichting van de fietscomputer) in- en uitschakelen door de toetsen “op” en “instel-mode” tegelijk in te drukken en 3 seconden ingedrukt te houden.

4.6 Kilometer teller

De kilometer teller heeft een totaal teller (ODO) en een trip teller (TRIP). Door de toets “instelmode” in te drukken kunt u omschakelen van de ene naar de andere uitlezing.

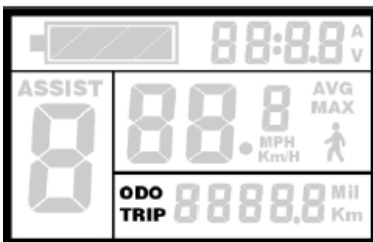

Aanduiding of de totaal teller of de tripteller wordt weergegeven

4.7 Batterij niveau weergave

Deze functie geeft u inzicht in het niveau van de fietsbatterij. Als alle vijf de vakjes van de batterij oplichten is de batterij helemaal vol. Als de batterij echter leeg is zijn alle vakjes leeg en als de batterij echt nagenoeg niets meer in zich heeft zal het batterij symbool gaan knipperen.

In dat geval adviseren we u de batterij direct op te laden.



Capaciteit van uw fietsbatterij



Dit symbool knippert als de batterij een te laag niveau bereikt

4.8 Storingsweergave

Als er iets mis is met het elektrische circuit van de fiets, zal het display een foutcode weergeven. De volgende foutcodes kunnen bij een storing voorkomen;

Displaycode	Betekenis
-------------	-----------

21	Er wordt een abnormaal stroomverbruik gemeten
22	Er is een storing met de snelheidssensor
23	Er is iets met de motor of de verbinding naar de motor
24	De sensor in de motor die de snelheid meet is defect
25	Er is iets mis met de remmen

In alle gevallen adviseren we u direct een specialist in te schakelen om de genoemde storing op te sporen en te verhelpen.



5. Verwisselen geheugen batterij

Sla of klop niet op het display, dit kan schade opleveren en de functies beïnvloeden.

Als de geheugenbatterij leeg is, dient u het display eerst los te nemen van het stuur, dan dient u het batterij dekseltje af te nemen en vervolgens kunt u de batterij vervangen.

Als de batterij vervangen is dient u wel opnieuw de tijd in te stellen op de fietscomputer. Hiervoor kunt u hoofdstuk 3.2 op pagina 4 raadplegen.

Het model van de batterij in deze fietscomputer is de CR2032. Deze knoopcel is alleen maar bedoeld om de tijd klok in het display te voeden op een moment dat het display niet is ingeschakeld. De verwachte levensduur van deze batterij is meer dan 3 jaar.



6. Mogelijke oorzaken van eventuele problemen

Probleem : Waarom kan ik het display niet inschakelen?

Mogelijke oorzaak : Controleer of de kabel met de controller niet is onderbroken.

Probleem : Waarom geeft mijn klok een storing of vreemde waarde?

Mogelijke oplossing : De batterij is waarschijnlijk leeg. Vervang deze.

Probleem : Wat moet ik doen als er een foutcode op mijn display verschijnt?

Mogelijke oplossing : Schakel een specialist in bij het bedrijf waar u de fiets heeft gekocht.



7. Kwaliteitsgarantie

De garantietermijn op deze fietscomputer bedraagt 18 maanden na aflevering van de fiets.

De garantie betreft uitsluitend eigen gebreken en dus geen gebreken komend van buitenaf.

Na aflevering van de fiets welke is voorzien van deze fietscomputer, waarbij u de fiets heeft kunnen inspecteren, zijn we niet verantwoordelijk voor krassen of breuken in de behuizing van deze fietscomputer.

Als bedrading is beschadigd of zelfs onderbroken, adviseren we om deze te vervangen en niet te repareren of solderen.