

**HANDLEIDING VOOR  
EIGENAREN  
VAN EEN  
CROSS  
FIETS MET HULPMOTOR**

# HANDLEIDING VOOR EIGENAREN

---

## Voorwoord

### DE PEDAALFIETS MET ELEKTRISCHE HULPMOTOR HANDLEIDING VOOR DE EIGENAAR

Allereerst gefeliciteerd met de aankoop van deze **Cross**-pedaal fiets met elektrische hulpmotor. De fiets is met zorg ontworpen en vervaardigd onder strikte kwaliteitscontrole, overeenkomstig de huidige internationale standaarden, waaronder:

**EN 14764-2005**

**EN 15194-2009**

Deze handleiding bevat twee delen, het ene deel gaat over de mechanische onderdelen van de fiets, het andere deel over de elektrische onderdelen. De handleiding omvat vijf modellen met het zelfde elektrische hulpmotorsysteem maar met verschillende types accu, versteller en versnellingen. Sommige modellen hebben een bagagedrageraccu, van andere is de 7-speed accu weggewerkt in de framebuis en bij sommigen zit de 6-speed accu aan de buitenkant van de framebuis.

Gelieve deze handleiding nauwgezet en grondig te lezen voordat u de fiets gebruikt. Er staat veel zeer belangrijke informatie in betreffende veiligheid, onderhoud en eenvoudige montage. Het is de verantwoordelijkheid van de eigenaar om deze handleiding te lezen alvorens de fiets in gebruik te nemen.

# HANDLEIDING VOOR EIGENAREN

---

## Inhoud

Voorwoord.....	2
Voorwaarden voor het Gebruik Van Deze Pedaalfiets met Elektrische Hulpmotor .....	5
Naam van de onderdelen van de elektrische pedaalfiets .....	6
De geschikte fiets & instellingen .....	7
Een geschikt frame.....	7
Het afstellen van het zadel en de stuurpen .....	8
Veilig fietsen en veiligheidstips .....	10
Punten om te checken voorafgaand aan het gebruik .....	10
Niet te doen tijdens het gebruik van de elektrische pedaalfiets .....	10
Routine-onderhoudscheck en doorsmeren .....	12
Montagehandleiding.....	14
Stap 1: Voorbereiding.....	14
Stap 2: De montage van het zadel (zie Fig. 7).....	14
Stap 3: Montage van stuur en stuurpen .....	15
Stap 4 Het monteren van de pedalen (zie Fig. 10): .....	16
Stap 5: Het afstellen van de remmen.....	17
Stap 6: Onderhoud en afstellen van derailleurversnellingen.....	18
Stap 7: Voor het afstellen van de binnenkant van de versnelling verwijzen wij u naar de bijlage:.....	19
Handleiding voor het elektrische gedeelte .....	20
De bouw van uw Cross-pedaalfiets met elektrische hulpmotor .....	20
Belangrijke veiligheidsvoorschriften: .....	21
Bediening van de fiets.....	22
Punten om te checken voorafgaand aan het gebruik .....	22
De accu inschakelen.....	22
Verschillende functies van de Display .....	24
AAN/UIT-knop op het stuurdisplay .....	24
Vermogenoverzicht op het stuurdisplay.....	24
Het ondersteuningsniveau van de hulpmotor op het stuurdisplay instellen .....	24
Functies in detail van het Lcd-display (Fig. 20): .....	25
Het instellen van de wielmaat .....	26
Functies in detail van het led-display (Fig. 21):.....	27
Gebruik en opladen van de accu .....	28
Voordelen van de Li-ion accu .....	28
Verwijderen en plaatsen van de Accu in stappen .....	28
Oplaadprocedure .....	30
Gebruik en onderhoud verschillende onderdelen.....	31
Gebruik en onderhoud van de accu .....	31
Gebruik en onderhoud van de acculader .....	31
Gebruik en onderhoud van de elektrische naafmotor.....	32

## HANDLEIDING VOOR EIGENAREN

---

Onderhoud van de regelaar .....	32
Onderhoud van de vermogensschakelaar van de remhendels* .....	32
Eenvoudige probleemoplossing .....	32
Overzicht en specificaties .....	34
Overzicht van de belangrijkste technische specificaties .....	36
Algemene technische informatie over de Cross elektrische fiets .....	37
Technische informatie over de motor van uw fiets .....	37
Technische informatie over de accu van uw fiets en lader .....	37

### Voorwaarden voor het Gebruik Van Deze Pedaalfiets met Elektrische Hulpmotor

Deze pedaal fiets met elektrische hulp motor is ontworpen voor het gebruik op de weg of op een bestraat oppervlak waar de banden het contact met de grond niet verliezen, zoals op stadswegen. De e-bike dient correct te worden onderhouden zoals beschreven in deze handleiding;

Het maximale gewicht van de berijder en de bepakking is 90 kg (oftewel 200lb).

**Waarschuwing:** Indien u de bovenstaande voorwaarden niet opvolgt, neemt u zelf het risico op u voor persoonlijk letsel, schade of enig nadeel anderszins. Tevens komt de garantie automatisch te vervallen.

## Naam van de onderdelen van de elektrische pedaalfiets

E-city 8600 HT



1. Binnen & buitenbanden
2. Velgen
3. Spaken
4. Voorvork
5. Rem voor
6. Spatbord voor
7. Koplamp
8. Frame
9. Stuur & stuurpen
10. Remhendels
11. Stuurdisplay
12. Rem achter
13. Zadelpenklem met quick release
14. Zadel & zadelpenbout
15. Regelaar
16. Accu
17. Bagagedrager
18. Bagagedragerlicht
19. Achterspatbord
20. Standaard
21. Cranks & tandwiel
22. Pedalen
23. Kettingkast
24. Verbindingskabel motor
25. Naafmotor

## De geschikte fiets & instellingen

### *Een geschikt frame*

Een pedaalfiets met elektrische hulpmotor moet geschikt zijn voor de beoogde berijder. Let hierop bij het uitkiezen van het frame. Wanneer de berijder aan beide zijden van de elektrische pedaalfiets de voeten plat op de grond staat, moet er minstens 25 mm (oftewel 1") ruimte zijn boven de horizontale framebuis (ofwel de bovenste buis, zie **Fig. 2**). Het frame van uw pedaalfiets met elektrische hulpmotor is enigszins kleiner dan dat van een conventionele pedaalfiets met elektrische hulpmotor. Uw dealer kan u helpen een goed passend frame uit te kiezen. Na het vaststellen van de juiste framegrootte, kunnen het zadel en het stuur worden afgesteld voor maximaal comfort en veiligheid. Een verscheidenheid aan aanvullende optionele uitrusting is verkrijgbaar. Verzekert u ervan dat u alle aanvullende uitrusting leert te bedienen alvorens deze in gebruik te nemen.

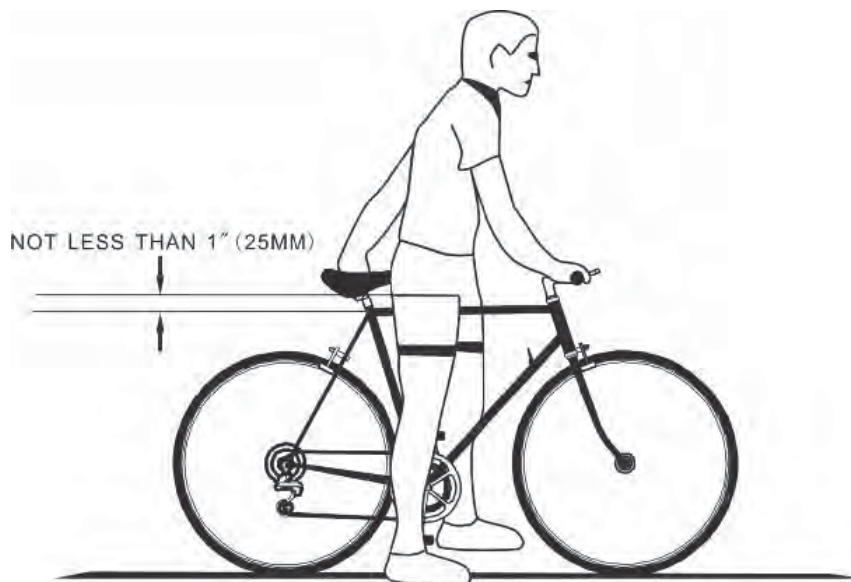

**Fig. 2:** Wanneer de berijder aan beide zijden van de elektrische pedaalfiets de voeten plat op de grond staat, moet er minstens 25 mm (oftewel 1") ruimte zijn boven de horizontale framebuis.

**Fig. 2:** Niet minder dan 25mm (1")

**NB:** Voor dames moeten de maten worden genomen op basis van een herenmodel.

## *Het afstellen van het zadel en de stuurpen*

Het zadel kan eenvoudig zowel naar boven als naar beneden worden verplaatst. Stel het zadel af met de voet van de berijder op de trapper in de laagste positie. De knie dient licht gebogen te zijn. (zie **Fig. 3**). Stel de stuurpen bij benadering op de zelfde hoogte af als het zadel, of iets lager. Voor meer tips omtrent het afstellen, zie de onderstaande **Fig. 4**:

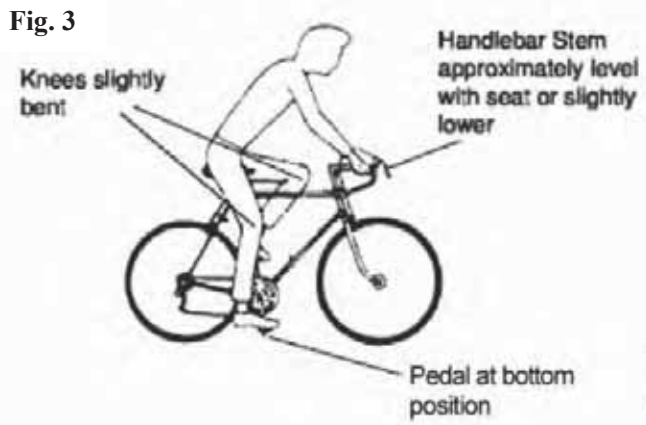

Houdt uw knieën licht gebogen. Plaats de stuurpen bij benadering op dezelfde hoogte als het zadel of iets lager, en houdt één pedaal op de laagste positie

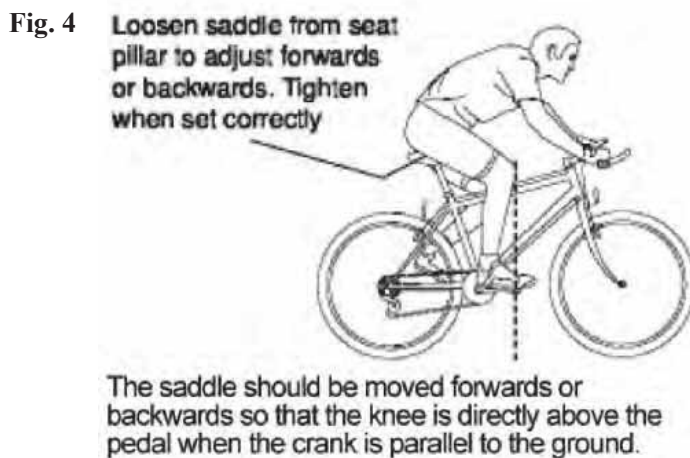

Maak het zadel los van de zadelpen om naar voor of achter bij te stellen, zet hem vast in de juiste positie. Verplaats het zadel naar voren of naar achteren zodat de knie zich recht boven het pedaal bevindt wanneer de crank evenwijdig is aan de grond.

**Waarschuwing:** Als de zadelpen buiten de aangegeven minimale of maximale uitschuifbare hoogte wordt gemonteerd, kan de ze breken (zie **Fig. 5**) .



## HANDLEIDING VOOR EIGENAREN

---

Verzekeer u ervan dat wanneer het zadel op de juiste hoogte is afgesteld, de zadelpen binnen de minimale en maximale uitersten blijft. Deze uitersten zijn met een lijn op de zadelpen aangegeven (zie figuur 5).



**Fig. 5:** Lijn ter markering van maximaal uitschuifbare hoogte

### **Waarschuwing:**

Op een standaard holle stuurpen mag de lijn ter markering van de minimale uitschuifbare hoogte niet zichtbaar zijn boven de bovenkant van het balhoofd. Als de zadelpen uitsteekt boven de minimummarkering kan de stuurpen breken of de stuurbuis van de voorvork verzwakken.

### **Montage:**

Volg zorgvuldig de aanwijzingen op in de montagehandleiding (zie hoofdstuk 6). Verzekeer u ervan dat alle moeren, bouten en schroeven stevig zijn vastgedraaid.

### **NB:**

De fabrikant is niet verantwoordelijk voor letsel, schade of ander gebrek als resultaat van onjuiste montage of onderhoud na verzending.

## Veilig fietsen en veiligheidstips

### *Punten om te checken voorafgaand aan het gebruik*

Verzekeer u er telkens voorafgaand aan het gebruik van uw elektrische pedaalfiets van dat deze in een veilige staat verkeert. Zorg er in het bijzonder voor dat:

- De bouten, moeren, quick release en de onderdelen van uw pedaalfiets met elektrische hulpmotor die strak zijn vastgedraaid, niet versleten of beschadigd zijn;
- Uw houding op de fiets comfortabel is;
- De remmen werken (mocht het nodig zijn de remmen zelf bij te stellen, raadpleeg dan voor meer details inzake het afstellen van de remmen hoofdstuk 6);
- Het sturen niet wordt belemmerd; er is geen sprake van overmatige speling;
- De wielen zuiver draaien en de kogellagers van de naaf correct staan afgesteld;
- De wielen juist zijn bevestigd en vastgezet aan het frame / de voorvork;
- De banden in goede conditie verkeren en zijn opgepompt tot de juiste druk;
- De pedalen goed zijn vastgemaakt aan de cranks;
- De versnellingen correct zijn afgesteld;
- Alle reflectoren zich op de juiste plaats bevinden;

Nadat u een aanpassing (welke dan ook) hebt gedaan aan uw elektrische pedaalfiets dient u te controleren of alle bouten en moeren goed vastgedraaid zijn, of er geen knik zit in de kabels en of deze goed zijn vastgemaakt aan het frame van de pedaalfiets met elektrische hulpmotor. Uw pedaalfiets met elektrische hulpmotor dient iedere zes maanden te worden nagekeken door een professional om er zeker van te zijn dat deze in de correcte en veilige staat verkeert. Het is de verantwoordelijkheid van de berijder om er op toe te zien dat alle onderdelen in juist werkende conditie zijn, alvorens de elektrische pedaalfiets te gebruiken.

### *Niet te doen tijdens het gebruik van de elektrische pedaalfiets*

- Gebruik de fiets niet zonder een door de EU/USA goedgekeurde helm of een soortgelijk beschermingsmiddel te dragen (u dient zich te houden aan de wetten en regels van uw land);
- Rijd niet tegen het tegemoetkomend verkeer in;
- Vervoer geen personen tenzij de fiets hiertoe is uitgerust;
- Geef geen spullen door over het stuur. Hierdoor kan het sturen worden verhinderd of kunnen de goederen klem komen te zitten in het voorwiel;
- Houd niet met uw hand een ander voertuig vast;
- Rijd niet te dicht achter een ander voertuig.

## HANDLEIDING VOOR EIGENAREN

---

**Waarschuwing:** Fietsen met nat weer. Geen enkele rem werkt onder natte weersomstandigheden of als het vriest net zo goed als onder droge omstandigheden. De remafstand is met nat weer langer dan met droog weer. U dient extra voorbereidingen te treffen om uzelf ervan te verzekeren dat u veilig kunt stoppen. Rijd langzamer dan gewoonlijk en gebruik uw remmen ruim voor u verwacht te stoppen.

**Waarschuwing:** 's Nachts fietsen. We raden u aan 's nachts zo min mogelijk te fietsen. Mocht u toch 's nachts uw elektrische pedaalfiets gebruiken dan dient u zich te houden aan de wetten en regels die in uw land van toepassing zijn. Zorg dat uw pedaalfiets met elektrische hulpmotor voorzien is van een koplamp (wit) en een achterlicht (rood) ter aanvulling op de reflectoren die op de gehele fiets zijn aangebracht. Voor extra veiligheid: draag lichtgekleurde kleding met reflecterende strepen. Controleer of de reflectoren goed vastzitten op de juiste plaats en schoon en niet verduisterd zijn. Beschadigde reflectoren dienen onmiddellijk vervangen te worden.

**Waarschuwing:** De verkeersregels voor fietsers zijn bij bovenstaande instructies inbegrepen. Voor aanvullingen op deze regels dient u contact op te nemen met uw lokale autoriteit op het gebied van wetshandhaving. Het niet opvolgen van de VERKEERSREGELS kan resulteren in letsel voor de berijder of anderen.

## Routine-onderhoudscheck en doorsmeren

Voor het blijvend goed functioneren van de pedaal fiets met hulpmotor is het volgende routine-onderhoud en doorsmeren noodzakelijk (zie Fig. 6):



**Fig. 6:** Schematische voorstelling voor routine-onderhoud en doorsmeren

<p><b>A - Balhoofd</b> Jaarlijks de kogellager eruit halen; ontvetten, smeren en schoonmaken. Controleren of vervanging noodzakelijk is.</p>	<p><b>H - Spatborden</b> Controleren of de spatborden schoon zijn en goed vast zitten. Verzeker u ervan dat de spatborden veilig en onbeschadigd zijn, vervang deze indien nodig.</p>	<p><b>O - Trapas</b> Jaarlijks schoonmaken; ontvetten en smeren. Tijdens het onderhoud controleren op slijtage.</p>
<p><b>B - Moeren van de stuurpen</b> Verzeker u ervan dat de bouten en moeren goed vast zitten.</p>	<p><b>I - Quick release</b> Controleren of de quick release goed vast zit. Verzeker u ervan dat de spatborden veilig en onbeschadigd zijn, vervang deze indien nodig.</p>	<p><b>P - Versnellingen</b> De bewegende delen van de versnellingen voor en achter smeren met wat olie. De voorste en achterste derailleurs regelmatig afstellen.</p>
<p><b>C - Stuur</b> Controleren of de bout van het stuur goed vast zit. Controleren of de remhendels goed vast zitten aan het stuur en de remmen om geleidelijk en efficiënt tot stilstand te komen.</p>	<p><b>J - Wielnaven</b> De kogellagers maandelijks smeren. Stel de lagers af om speling van de ene naar de andere kant te vermijden.</p>	<p><b>Q - Kettingkast</b> Controleren of de kettingkast veilig en onbeschadigd is, vervang deze indien nodig.</p>
<p><b>D - Remmen</b> De blootgelegde kabels maandelijks smeren met wat olie. Juist afstellen de remblokken vervangen wanneer deze versleten zijn en de remkabels wanneer deze gerafeld zijn.</p>	<p><b>K - (Pedaal)Reflector</b> Controleren of alle reflectoren veilig zijn.</p>	<p><b>R - Moeren van zadel en zadelpen</b> Verzeker u ervan dat de moeren van het zadel en de zadelpen goed vastzitten.</p>

## HANDLEIDING VOOR EIGENAREN

---

<p>E - Licht op batterijen (koplamp en achterlicht) Verzekert u ervan dat het voor- en achterlicht op batterijen veilig en onbeschadigd zijn, vervang deze indien nodig.</p>	<p>L - Cranks De kogellager maandelijks smeren en controleren of de asbouten en de borgmoeren goed vastzitten. Controleren op speling in de trapas.</p>	<p>S - Pedalen De kogellagers maandelijks smeren met wat olie.</p>
<p>F - Veringsunit in de voorvork Mag uitsluitend worden afgesteld door de dealer.</p>	<p>M - Ketting Wekelijks smeren met wat olie. Ieder half jaar schoonmaken en doorsmeren.</p>	<p>T - Framenummer</p>
<p>G - Banden Controleren op beschadigingen en slijtage. Voor maximale efficiëntie de luchtdruk aanhouden zoals aangegeven op de bandenmuur.</p>	<p>N - Wielen Controleren of de assen juist zijn bevestigd en vastgezet. De velg dient vrij gehouden te worden van was, olie, vet en lijm. Controleren of er spaken los zitten of ontbreken (zie onderstaande waarschuwing).</p>	<p>U - De elektrische onderdelen Voor de elektrische onderdelen verwijzen wij u naar de handleiding voor elektrische onderdelen.</p>

**Halfjaarlijks:** De ketting, derailleurversnellingen en alle kabels verwijderen, schoonmaken en smeren. Controleer en vervang onderdelen indien nodig.

**NB:** Was de fiets wekelijks met warm water met zeepsop en wrijf deze droog met een zachte doek.

**\*WAARSCHUWING:** Als de velg deel uitmaakt van het remsysteem (zoals het geval is bij schijfremmen als V-brakes en remmen met een caliper) is het uiterst belangrijk om de velg maandelijks te controleren op slijtage en de remschoenen dienovereenkomstig bij te stellen om 1-1,5 mm ruimte te behouden ten opzichte van de ruimte die de velg nodig heeft bij het ronddraaien. De slijtage van de velg kan het remsysteem vernielen, hetgeen kan resulteren in persoonlijk letsel voor de berijder of voor anderen.

## Montagehandleiding

In dit hoofdstuk vindt u belangrijke informatie over de montage van de pedaalfiets met elektrische hulpmotor die zeer bruikbaar is bij het onderhoud en in het bijzonder nuttig is na aankoop van onze gedeeltelijk geassembleerde pedaalfietsen met elektrische hulpmotor (geleverd in kartonnen verpakking).

### Stap 1: Voorbereiding

Haal de pedaalfiets met elektrische hulpmotor en de doos met onderdelen uit de kartonnen verpakking en maak alle aan het frame gebonden onderdelen los. Wees bij het verwijderen van de verpakking voorzichtig dat u het frame niet bekrast of in de banden snijdt. Kijk de verpakking nauwgezet na op losse onderdelen. Verzeker u ervan dat er geen onderdelen met het verpakkingsmateriaal worden weggegooid.

### Stap 2: De montage van het zadel (zie Fig. 7)

- 1) Maak de klemmoeren van het zadel los (aan beide kanten)
- 2) Plaats de zadelpen in de zadelpenklem. De zadelpen dient minstens 6-7mm (1/4 inch) boven de rand van de zadelpenklem uit te steken.
- 3) Draai de moeren van de zadelpenklem aan beide kanten weer vast (met de hand).
- 4) Duw de zadelpen in de zadelbuis van het frame van de pedaalfiets met elektrische hulpmotoren. Draai het zadel tot de punt zich recht boven de horizontale framebuis van de pedaalfiets met elektrische hulpmotor bevindt.

**Waarschuwing:** De zadelpen dient in de zadelbuis te worden geplaatst op een hoogte waarbij de lijn ter markering van minimale uitschuifbare hoogte niet zichtbaar is.

- 5) Draai de stelbout en moer van de zadelpen op de gewenste hoogte stevig vast (aandraaimoment: 18Nm of 14 foot.lbs). Wacht 2 minuten en draai dan de stelbout en moer van de zadelpen nogmaals aan (aandraaimoment: 18Nm of 14 foot.lbs).
- 6) Verplaats de punt van het zadel naar boven of naar beneden tot het zadel evenwijdig is aan de grond.
- 7) Draai de klemmoeren van het zadel goed vast met een verstelbare sleutel (aandraaimoment 18Nm of 14 foot.lbs).

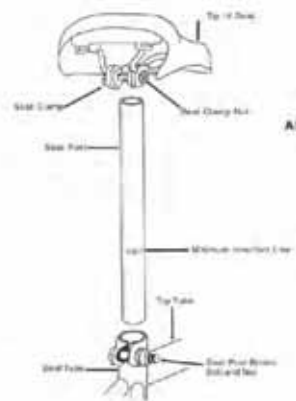

**Fig. 7:** De montage van het zadel

Voor de correcte montage van het zadel, zie ook Fig. 5, hoofdstuk 3.

## HANDLEIDING VOOR EIGENAREN

Onder normale omstandigheden is het stuur in de fabriek voor gemonteerd met de remhendels, verstellerhendels / handvatversteller en handvatten. Zet de langste kabel vast aan de rechterhendel (achterrem) en de korte kabel aan de linker (voorrem) volgens de regels en gebruiken van uw land (NB: In sommige landen, zoals het Verenigd Koninkrijk dienen de kabels andersom vastgezet te worden).

### Stap 3: Montage van stuur en stuurpen

Omdat uw fiets is uitgerust met een standaard holle stuurpen of een Ahead-stuurpen (zie Fig. 9) dient u altijd te controleren of alle bouten goed vast zitten, alvorens u gaat fietsen. Volg de onderstaande instructies op, gebaseerd op een fiets met een standaard stuurpen.

- 1) Duw de stuurpen in de buis van de voorvork (aan de bovenkant van de voorzijde van het frame) tot aan de streep op de zijkant van de stuurpen die de minimale uitschuifbare hoogte aangeeft. Het kan nodig zijn om de expansiebout los te draaien zodat de stuurpen in de buis van de voorvork kan glijden tot de gewenste hoogte (zie **Fig. 4**, hoofdstuk 3).
- 2) Breng het stuur op één lijn met het voorwiel (zie **Fig. 9**). Draai de expansiebout goed vast met een verstelbare sleutel. NB:
- 3) Voor sommige modellen is een 6mm inbussleutel vereist (aandraaimoment: 18Nm of 14 foot.lbs).

**WAARSCHUWING:** Gebruik het juiste aandraaimoment voor de expansiebout, anders kan de buis van de voorvork van binnen beschadigd raken, hetgeen stuurproblemen en mogelijk letsel voor de berijder tot gevolg kan hebben.

- 4) Draai de klembout en moer los van de stuurpen.
- 5) Positioneer het stuur in de gewenste hoek. Verzeker u ervan dat de stuurpen zich in het midden van het stuur bevindt.

Draai de klembout van het stuur stevig vast (aandraaimoment: 18Nm of 14 foot.lbs).

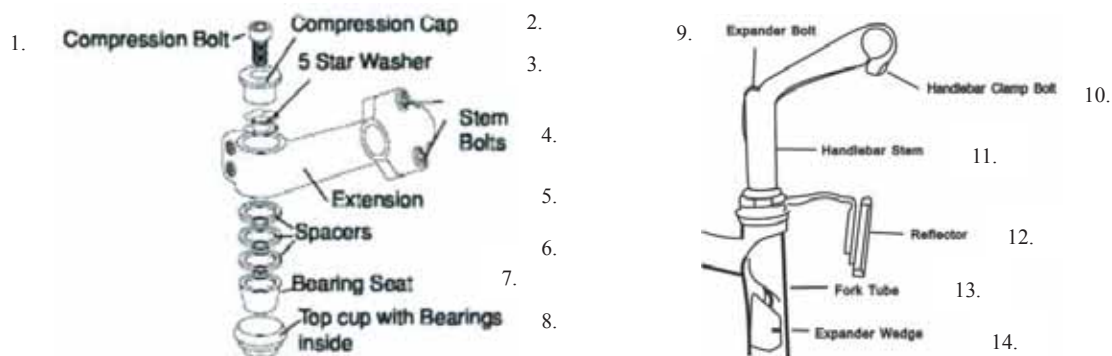

**Fig. 8:** 1. Compressiebout 2. Compressiemoer 3. Tandveerring (5-tands)  
4. Zadelpenbouten 5. Verlengstuk 6. Afstandsring 7. Kogellager van het zadel  
8. Bovenmoer met ingebouwde kogellagers 9. Expansiebout  
10. Klembout voor het stuur 11. Stuurpen 12. Reflector 13. Buis van de voorvork  
14. Expansiewig

## HANDLEIDING VOOR EIGENAREN

- 6) **WAARSCHUWING:** Verzekert u zich ervan dat het stuur en de stuurpenassemblage goed vast zitten voor u de pedaalfiets met hulpmotor gebruikt. Het stuur hoort niet te draaien in de stuurpen, ook niet wanneer u met gespreide benen staat, het voorwiel tussen uw knieën plaatst en horizontale drukt uitoefent. Zie Fig. 9.

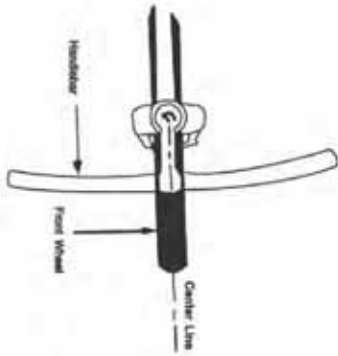

Fig. 15 Handlebar and Handlebar Stem Assembly

**Fig. 9: Zorg ervoor dat u de stuurpen gelijk aan het voorwiel vastzet.**

In het geval uw fiets een Ahead-stuurpen heeft, kunt u de hier boven genoemde handelingen uitvoeren. U gebruikt slechts een ander aandraaimoment. Aandraaimoment compressiebout: 23Nm of 17 foot.lbs; aandraaimoment klembout voor de stuurpen: 12Nm of 9 foot.lbs

### Stap 4 Het monteren van de pedalen (zie Fig. 10):

- 1) De pedalen zijn gemarkeerd met een "R" ofwel een "L" op het uiteinde van het schroefdraad van de pedaalas.
- 2) Schroef het pedaal met de "R" in de rechterzijde van de crankassemblage (aan de kant waar de ketting van uw pedaalfiets met hulpmotor zit). Draai het pedaal met de hand met de klok mee. Draai stevig vast met een verstelbare sleutel of een geharde pedaalsleutel (aandraaimoment: 34Nm of 26 foot.lbs).
- 3) Schroef het pedaal met de "L" in de linkerkant van de crankassemblage. Draai het pedaal met de hand met de klok mee. Draai stevig vast met een verstelbare sleutel of een geharde pedaalsleutel (aandraaimoment: 34Nm of 26 foot.lbs).

#### PEDAL IDENTIFICATION

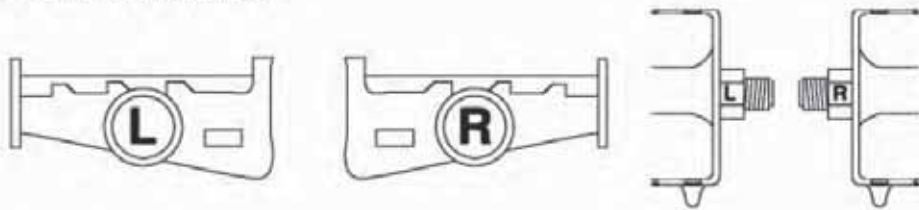

**Fig. 10: De pedalen zijn voorzien van een L voor Links en een R voor Rechts**

**WAARSCHUWING:** Als u de pedalen in de verkeerde crank arm forceert, beschadigt u het schroefdraad. U heeft dan nieuwe onderdelen nodig.



## Stap 5: Het afstellen van de remmen

De rem van uw pedaalfiets met elektrische hulpmotor hoort in onze fabriek correct te zijn afgesteld, desalniettemin is het belangrijk om de afstelling van de remmen te controleren na uw eerste rit. De kabels kunnen namelijk oprekken. De meeste remmen zullen moeten worden bijgesteld na enkele keren gebruik.

### Afstellen van V-brakes

- a. Duw de binnenste kabel door de binnenste kabelgeleider. Zorg voor 2 mm ruimte tussen de linker en de rechter remschoen en de velg en draai de kabelstelbout vast met aandraaimoment 6-8Nm of 5-6 foot.lbs (zie **Fig. 11**).
- b. Stel het evenwicht af met de springveer stelschroeven (zie **Fig.12**).
- c. Druk de remhendel ongeveer tien keer in zoals in een normale remsituatie en controleer of alles naar behoren functioneert en de ruimte tussen de remschoenen en de velg voorafgaand aan het gebruik van de remmen correct is.

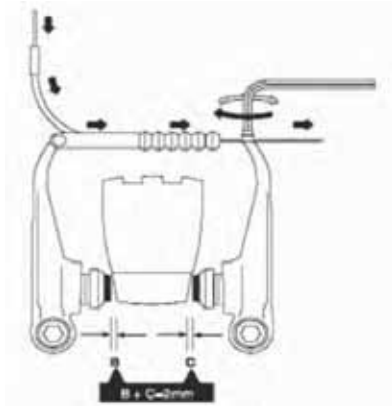

**Fig. 11:** Het afstellen van de binnenste kabel



**Fig. 12:** Stel het evenwicht af met de springveer

Mocht het niet lukken de remmen juist af te stellen, raden wij u sterk aan om dit door een professional te laten uitvoeren. Wanneer na een lange periode van slijtage de afstand tussen de remschoenen (links en rechts) en de velg meer dan 2 mm bedraagt, is het om de veiligheid te garanderen noodzakelijk om de linker en rechter remschoen te vervangen.

## Stap 6: Onderhoud en afstellen van derailleurversnellingen

Om een efficiënte werking te verzekeren en de levensduur van uw derailleur te verlengen dient deze schoon en vrij van overmatig opgehoopt vuil te blijven en op de juiste manier te worden gesmeerd.

Verzekeer u ervan dat onderstaande gegevens van toepassing zijn op uw fiets, alvorens u begint met het afstellen:

- De rechter versteller regelt de achterste derailleur en het kettingwiel.
- Het grootste achterste kettingwiel zorgt voor weinig weerstand bij het beklimmen van heuvels; het kleine achterste kettingwiel zorgt voor hoge versnellingsverhoudingen om snelheid te maken en bergafwaarts te fietsen.
- De kleine tandwielen zorgen voor lage versnellingsverhoudingen, terwijl de grotere voortandwielen voor hogere versnellingsverhoudingen zorgen.
- Voor efficiënt gebruik van uw derailleurversnellingen en om schade, slijtage en geluid tot een minimum te beperken, vermijdt u het schakelen van het grote tandwiel/grote achterste kettingwiel naar kleine tandwiel/ kleine achterste kettingwiel.
- Waarschuwing: Neem de volgende vier voorzorgsmaatregelen voor juist schakelen tussen de versnellingen:
  - 1) Schakel slechts naar een andere versnelling wanneer de pedalen en wielen voorwaarts bewegen.
  - 2) Verminder de druk op het pedaal wanneer u schakelt.
  - 3) Trap nooit achteruit terwijl u schakelt.
  - 4) Forceer de versnellingshendels nooit.

### Afstellen van de achterste derailleur:

Beweeg de versteller helemaal naar voren (richting het zadel). De ketting bevindt zich op het kleinste kettingwiel achter en het grootste kettingwiel voor. Controleer de kabelspanning op punt "B". Als de kabel slap hangt, draait u de moer of schroef los en trekt u met een combinatietang aan het eind van de kabel. Houd de kabel op spanning en draai de moer of schroef van de kabel vast (aandraaimoment: 5-7Nm of 4-5 foot.lbs).

### Afstellen van de hoge versnellingen:

Draai aan stelschroef "H" (ofwel de stelschroef boven-achter) op het versnellingsmechanisme tot de kettinggeleider van achteren gezien, zich onder de buitenste rij van de hoogste versnelling bevindt.

### Afstellen van de lage versnellingen:

Draai aan stelschroef "L" (ofwel de stelschroef van de lage versnelling) zodat de kettinggeleider naar een positie recht onder de laagste versnelling beweegt.

- 1) Gebruik de hendel van de versteller om de ketting van de hoogste naar de tweede versnelling te doen bewegen.

\*Mocht de ketting niet naar de tweede versnelling over gaan, draai dan aan de instelring (tegen de klok in) om de spanning te verhogen.

\*Mocht de ketting langs de tweede versnelling bewegen, laat de spanning dan afnemen 2 (draai met de klok mee)

## HANDLEIDING VOOR EIGENAREN

---

- 2) Laat vervolgens met de ketting op de tweede versnelling, de spanning op de binnenste kabel toenemen terwijl u de crank naar voren beweegt. Stop met draaien aan de instelring net voor de ketting geluid maakt omdat hij tegen de derde versnelling aan loopt. Tot slot dient u zich ervan te verzekeren dat ieder deel van het transfermechanisme ter onderhoud gesmeerd wordt met olie. De best geschikte olie is droge molybdenum-olie of een gelijkwaardige variant.

**Stap 7: Voor het afstellen van de binnenkant van de versnelling verwijzen wij u naar de bijlage:**

**Veilige reserve-onderdelen:**

<b>Naam van het reserveonderdeel</b>	<b>Specificatie</b>	<b>Opmerking</b>
<b>Voorvork</b>		
<b>Stuur en stuurpen</b>		
<b>Rem</b>		
<b>Zadelpen</b>		
<b>Pedalen</b>		
<b>Ketting</b>		
<b>BB onderdelen</b>		
<b>Wiel</b>		
<b>Overige</b>		

**NB:** Breng de fiets wanneer nodig naar een dealer of professionele fietsenmaker en schaf de reserveonderdelen van de juiste kwaliteit en het juiste merk aan. Dit is heel belangrijk voor de veiligheid van u als berijder en om te genieten van uitstekende fietsprestaties.

## Handleiding voor het elektrische gedeelte

Alle vijf de modellen in deze handleiding hebben een ingebouwde startaandrijf, oftewel geen “zero starting”. Zo helpt het hulpmotorsysteem van de elektrische pedaalfiets u als berijder om de energie in uw lijf te behouden terwijl u geniet van gemakkelijke lichaamsbeweging.

De functie zonder zero starting bevindt zich hier: druk op de knop en het stuurdisplay licht op. De motor werkt niet tot u het pedaal 3/4 rond het kettingwiel hebt getrapt. Deze startwijze (zonder zero starting) beschermt de motor en de regelaar effectief tegen schade en verlengt de levensduur van de elektrische onderdelen.

### *De bouw van uw Cross-pedaalfiets met elektrische hulpmotor*

Fig. 13: Voorbeeld: 8600HT



fig. 13

1. Binnen & buitenbanden
2. Velgen
3. Spaken
4. Voorvork
5. Rem voor
6. Spatbord voor
7. Koplamp
8. Frame
9. Stuur & stuurpen
10. Remhendels
11. Stuurdisplay
12. Rem achter
13. Zadelpenklep met quick release
14. Zadel & zadelpenbout
15. Regelaar
16. Accu
17. Bagagedrager
18. Bagagedragerlicht
19. Achterspatbord
20. Standaard
21. Cranks & tandwiel
22. Pedalen
23. Kettingkast
24. Verbindingskabel Motor
25. Naafmotor

### *Belangrijke veiligheidsvoorschriften:*

- Wij raden u met klem aan een helm te dragen die voldoet aan de Europese of Amerikaanse veiligheidseisen (afhankelijk van uw verblijfplaats).
- Houdt u zich aan de lokale verkeersregels wanneer u de openbare weg gebruikt.
- Wees u bewust van de verkeersomstandigheden.
- Ouders dienen zich er van te verzekeren dat op fietsende kinderen wordt toegezien.
- Laat onderhoud slechts uitvoeren in een geautoriseerde fietswinkel. Regelmatig onderhoud verzekert u van een betere en veiligere fietsprestatie.
- Overschrijd de maximale belasting van 100kg (inclusief berijder) niet.
- Rijd niet met meer dan één persoon tegelijk op de fiets.
- Zorg ervoor dat de fiets regelmatig wordt onderhouden volgens de instructies in deze handleiding voor eigenaren.
- Open nooit zelf de elektrische onderdelen en doe geen poging ze zelf te onderhouden. Neem wanneer nodig contact op met uw fietsmaker voor gekwalificeerde dienstverlening en onderhoud.
- Gebruik uw fiets niet verkeerd, door bijvoorbeeld springen, racen of het doen van stunts.
- Gebruik de fiets nooit onder invloed van drugs of alcohol.
- Gebruik in het donker, met mist of met slecht zicht altijd de fietsverlichting.
- Gelieve bij het schoonmaken met een zacht stuk stof over het oppervlak van de fiets te wrijven. Op zeer vuile plekken kunt u een beetje natuurlijk schoonmaakproduct gebruiken.

**Waarschuwing:** besproei deze elektrische fiets niet met water en voorkom dat er water in de elektrische onderdelen binnendringt. Dit kan resulteren in schade aan de elektrische onderdelen waardoor de hulpmotor niet meer kan worden gebruikt.

## Bediening van de fiets

Uw nieuwe pedaalfiets met elektrische hulpmotor is een revolutionair nieuw transportmiddel ter ondersteuning van het fietsen aangedreven door de spierkracht van de berijder. De fiets heeft een frame van aluminiumlegering, Li-ion accu, een super high-efficiency naafmotor met elektrisch pedaalhulpsysteem. Deze uitrusting verzekert u van optimale veiligheid en uitstekende prestatie van uw fiets. Om het beste uit uw elektrische fietservaring te halen is het belangrijk dat u de volgende richtlijnen opvolgt.

### *Punten om te checken voorafgaand aan het gebruik*

1. Gelieve ervoor te zorgen dat de banden volledig zijn opgepompt tot 45psi, alvorens gebruik te maken van de fiets. Onthoud dat de prestatie van de fiets direct afhankelijk is van het gewicht van de berijder en diens bagage, en van het aanwezige vermogen in de accu.
2. Laad de fiets de nacht voor gebruik op.
3. Smeer de ketting regelmatig en maak hem schoon wanneer deze vies of plakkerig is. Ontvet de ketting, wrijf hem schoon en smeer hem door.

### *De accu inschakelen*

Deze handleiding bevat de instructies voor elektrische fietsen met **vier** verschillende typen accu's: **-bagagedrageraccu** (de accu is direct verbonden met de regelaar); er zijn twee soorten van dit type accu, bij het ene type delen de accu en de vermogensschakelaar hetzelfde slot. Bij de andere soort hebben accu en de vermogensschakelaar ieder een eigen slot. Zie onder voor details over de bediening.

**-zadelpenaccu;**

**-accu achter het zadel**

Zoals te zien op **Fig. 14, 15, 16 en 17.**



**Fig. 14**



**Fig. 15**



Fig. 16



Fig. 17

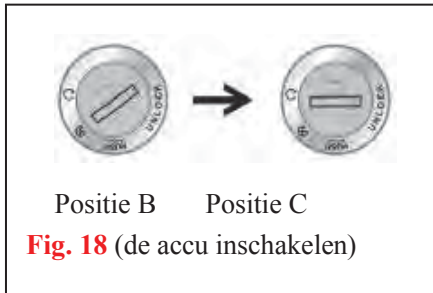

**Fig. 18:** De uitgangspositie is B (de accu is gesloten en de schakelaar staat uit). Gelieve de sleutel in het slot te steken en hem met de klok mee te draaien tot positie C.

Gelieve u er allereerst van te verzekeren dat de accu correct is geplaatst en dat de uitvoerstekker goed vast zit aan de regelaar. Schakel de accu in volgens de volgende stappen (voor alle vier de typen accu):

Controleer vervolgens of het stuurdisplay oplicht. Licht het display niet op? Druk op de AAN/UIT-knop op het display. (Zie **Fig. 19 en 20**); het intelligente stuurdisplay). Alle onderstaande displays tonen u het overzicht van de aanwezige hoeveelheid vermogen in de accu (vermogensoverzicht).



Fig. 19



Fig. 20



## *Verskillende functies van de Display*

### **AAN/UIT-knop op het stuurdisplay**

Met de rode AAN/UIT-knop (zie **Fig. 19**) kunt u in noodgevallen het systeem uitschakelen. Doe dit bijvoorbeeld in het geval dat de accu tijdens het fietsen leeg dreigt te raken. Om de accu te beschermen zodat genoeg vermogen wordt behouden om op te laden kunt u hem per direct uitschakelen door op deze knop te drukken.

### **Vermogensoverzicht op het stuurdisplay**

Wanneer u onder normale omstandigheden de AAN/UIT-knop op het display indrukt, geven de drie ledlampjes op de vierkante schermen u het vermogensoverzicht. Wanneer alleen de ledlampjes aan de linkerkant oplichten, dient u de fiets direct op te laden alvorens deze te gebruiken.

### **Het ondersteuningsniveau van de hulpmotor op het stuurdisplay instellen**

Na het inschakelen van de AAN/UIT-knop kunt u kiezen uit drie ondersteuningsniveau's: LAAG, GEMIDDELD EN HOOG. Druk op de 'MODUS'knop om het ondersteuningsniveau te wijzigen (HOOG, GEMIDDELD of LAAG). Het wijzigen van het ondersteuningsniveau gaat als volgt in zijn werk:

Druk op de 'MODUS'knop. De drie ledlampjes op het vierkante display lichten tegelijk op ten teken dat het niveau HOOG is geselecteerd. Druk de knop opnieuw in en de twee ledlampjes van de vierkante schermen LAAG EN GEMIDDELD lichten op. Het niveau GEMIDDELD is geselecteerd. Druk nogmaals en alleen het ledlampje aan de linkerkant licht op. Dit betekent dat het ondersteuningsniveau LAAG is geselecteerd.

Wanneer u het ondersteuningsniveau HOOG selecteert, wordt meer elektrisch vermogen gebruikt en minder spierkracht gevraagd van de berijder. Dit niveau is geschikt om de heuvel op, tegen de wind in of met zware bepakking te fietsen.

Als u kiest voor ondersteuningsniveau MIDDEN gaan het benodigde elektrische vermogen en de spierkracht van de berijder ongeveer gelijk op. Kies dit ondersteuningsniveau bij het fietsen op een normale, vlakke, bestrate weg.

Voor het ondersteuningsniveau LAAG is minder elektrisch vermogen nodig, en wordt er meer spierkracht van de berijder gevraagd. Hierdoor bespaart u elektriciteit. Wij raden u aan dit niveau te kiezen wanneer u de fiets gebruikt voor recreatieve sport of voor uw conditie.



## *Functies in detail van het Lcd-display (Fig. 20):*



1. Het verlichten van het Lcd-display:

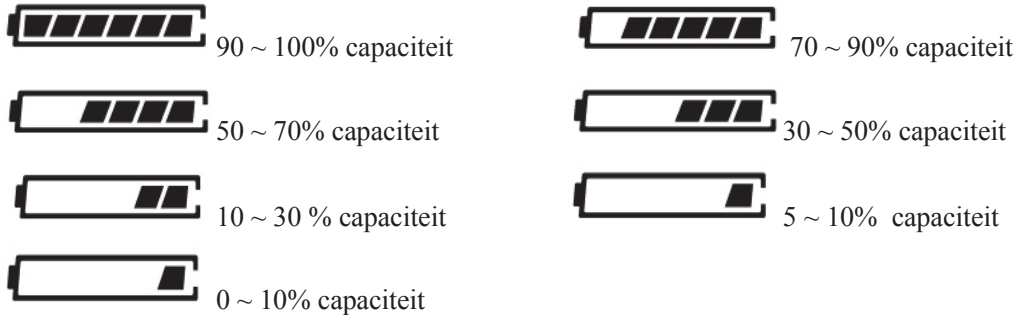

Druk op de  knop om de displayverlichting aan en uit te schakelen.

1. De capaciteit van de accu:





2. Schakel de stroom in. Het ondersteuningsniveau van de hulpmotor start automatisch op

niveau. **Het ondersteuningsniveau aanpassen:** Gebruik de knoppen  en  om het ondersteuningsniveau te wijzigen. In totaal zijn er 7 niveau's, genummerd van 0 tm 6. Niveau 0 biedt geen ondersteuning. Niveau 6 is de maximale snelheid (zie linksonder op het display).

3. Houd de  knop 10 seconden lang ingedrukt. In de rechter bovenhoek van het display verschijnen de snelheidsopties. Kies de snelheid # of # door middel van de  of  knop. Druk tot slot op de SET knop om uw keuze vast te leggen.

4. Houd de  knop meer dan twee seconden ingedrukt om de startpositie met een snelheid van 6 km/uur in te schakelen.

5. Als u op de  knop drukt gaat de rechter fietsindicator op het display knipperen. Door middel van de  en  knop kunt u de volgende informatie aflezen:



- Totale fietstduur
- Duur van de huidige rit
- Afstand van de huidige rit
- Topsnelheid

U kunt er ook voor kiezen deze informatie één voor één met een interval van vijf seconden voorbij te laten komen.

Druk op de  knop om de instelling vast te leggen. Het display gaat terug naar de uitgangspositie van de elektrische fiets.

# HANDLEIDING VOOR EIGENAREN



## Het instellen van de wielmaat

Houd de  knop ingedrukt om de wielmaat in te stellen. Zie hiervoor de bijlage. Selecteer met de  of  knop de instelling die het dichtst komt bij de afstand van één rondgang van het wiel (de omtrek).

N.B. De fabriek stelt dit in. Onder normale omstandigheden hoeft de berijder dit niet zelf te doen.

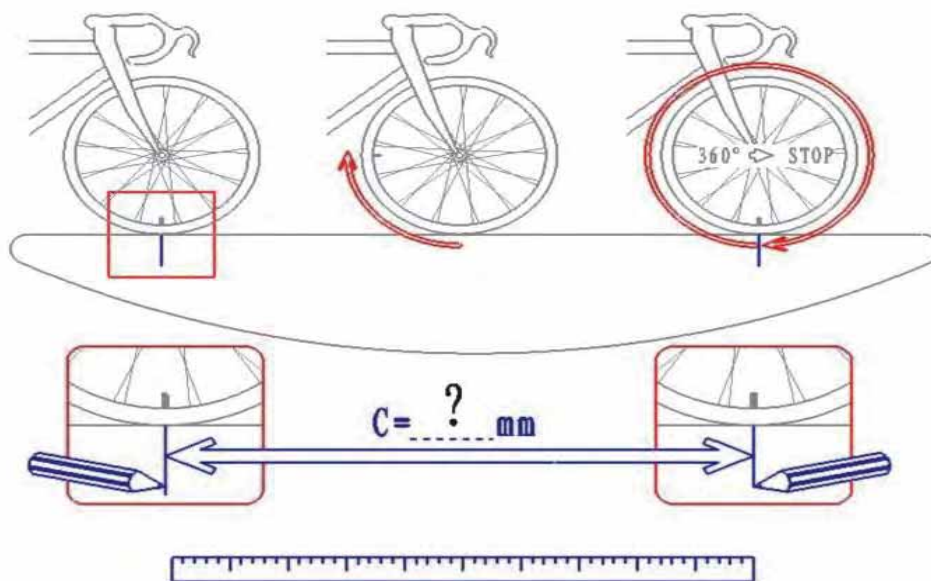
### WIELMAAT VERANDEREN: Onderzoek de omtrek van het wiel op de grond om de afstand van één rondgang vast te stellen



	$C = ? \text{ mm}$		$C = ? \text{ mm}$		
16×1.75×2	47-305	1272	27×1 1/4	32-630	2199
20×1.75×2	47-406	1590	27×1 1/4 Fifty	28-630	2174
24×1 3/8 A	37-504	1948	28×1.5	40-622	2224
24×1.75×2	47-507	1907	28×1.75	47-622	2268
26×1	23-571	1973	28×1 1/2	40-635	2265
26×1.5	40-559	2026	28×1 3/8×1 5/8	37-622	2205
26×1.6	44-559	2051	700×18C	18-622	2102
26×1.75×2	47-559	2072	700×20C	20-622	2114
26×1.9	50-559	2089	700×23C	23-622	2133
26×2.00	54-559	2114	700×25C	25-622	2146
26×2.125	57-559	2133	700×28C	28-622	2149
26×1 3/8	37-590	2105	700×32C	32-622	2174
26×1 3/8×1 1/2	37-584	2086	700×35C	35-622	2205
26×3/4	20-571	1954	700×40C	40-622	2224

### *Functies in detail van het led-display (Fig. 21):*

Onder normale omstandigheden vormen de vijf ledlampjes op het display het vermogensoverzicht. Wanneer alleen de ledlampjes aan de linkerkant oplichten, dient u de accu nog voor u hem gebruikt op te laden (zie **Fig. 21**).

Wanneer er tijdens het fietsen slechts één ledlampje oplicht, raden wij u aan om de hoofdschakelaar van de accu direct uit te schakelen en als op een gewone fiets op spierkracht door te fietsen. Als de capaciteit van de accu onder een bepaald minimum geraakt kan deze beschadigd raken.

**NB:** Het exacte vermogensoverzicht van de accu wordt op het stuurdisplay getoond terwijl u fietst. Het exacte overzicht van het accuvermogen is afhankelijk van het dynamische indicatieresultaat op het stuurdisplay.



**Waarschuwing:** Zet de hoofdschakelaar altijd uit wanneer u stopt met fietsen. Dit bespaart de elektriciteit die in de accu ligt opgeslagen.

Om er voor te zorgen dat u de fiets veilig kunt gebruiken, het verbruik laag te houden en het gebruiksgemak te bevorderen is deze fiets uitgerust met de volgende belangrijke functies:

#### **Hoge-voltagebescherming**

Ter bescherming van de accu en het elektrische systeem vermindert de regelaar de stroomtoevoer wanneer de fiets zeer zwaar beladen is en u tegen een zeer sterke wind in fietst. De regelaar verlengt zo de levensduur van de accu en het regelsysteem.

**NB:** Het exacte vermogensoverzicht van de accu wordt op het stuurdisplay getoond terwijl u fietst. Het exacte overzicht van het accuvermogen afhankelijk is van het dynamische indicatieresultaat op het stuurdisplay.

#### **Fietstip voor normaal gebruik met ondersteuning van de hulpmotor**

Na het selecteren van deze modus en het kiezen van het ondersteuningsniveau, kunt u beginnen met fietsen. Begint u vanuit stilstand? Trap het pedaal dan 3/4 rond tot de intelligente hulpmotor inschakelt.

Op droog wegdek is de remweg nooit korter dan 4 meter en op nat wegdek nooit korter dan 15 meter. Let daarom altijd op bij het gebruik van de rem.

## Gebruik en opladen van de accu

### Voordelen van de Li-ion accu

Alle Cross-fietsen met elektrische hulpmotor zijn uitgerust met een Li-ion accu van hoge kwaliteit. De accu is licht en vervuult het milieu niet. Het is een kenmerkende milieuvriendelijke energiebron. Naast bovenstaande kenmerken, heeft de Li-ion accu de volgende gunstige eigenschappen:

- Opladen zonder het geheugen te beïnvloeden
- Grote capaciteit voor elektriciteit, klein, lichtgewicht en met een grote elektriciteitsuitvoer, geschikt voor voertuigen met een hoog vermogen
- Lange levensduur
- Functioneert bij een grote variatie aan temperaturen: van -10°C tot +40°C

### Verwijderen en plaatsen van de Accu in stappen

Als er een stopcontact binnen het bereik van uw fiets aanwezig is, kunt u uw fiets hier opladen.

Om de accu te kunnen opladen op een locatie waar de fiets in zijn geheel wellicht niet past, of als de fiets op een plaats staat waar geen stopcontact aanwezig is, is het handig om de accu voor het laden los te koppelen van de fiets.

**Gelieve de volgende drie accu's (fig. 14, fig. 15, fig. 16 op pagina's 22-23) te verwijderen en te plaatsen volgens onderstaande stappen:**

**Stap 1:** Verwijder de stekker uit de accu.

**Stap 2:** Verwijder de accu op volgende wijze van de fiets. Steek de sleutel in het slot van de accu.

Duw en draai de sleutel tegen de klok in tot positie **A** via positie **B** zoals weergegeven op **Fig. 22**. De accu wordt ontgrendeld. Neem de sleutel uit de accu en bewaar deze goed.

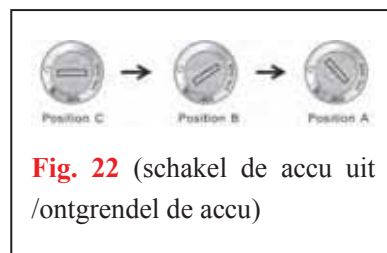

**Stap 3:** Verwijder de accu door middel van de hendel uit de accuhouder. Zie **Fig. 24, 25 en 26**.

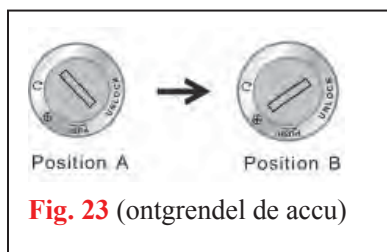

**Stap 4:** Het plaatsen van de accu: plaats de accu in de accuhouder van de fiets langs het hellende vlak en verzeker u ervan dat deze goed past. Steek de sleutel in het slot zoals in positie **A** van figuur 23. Duw en draai met de klok mee naar positie **B**. Sluit de accu en de accuhouder. Verwijder de sleutel uit het slot.

De installatie van de accu is voltooid.

**Stap 5:** Gelieve de instructies betreffende de bediening van de fiets op te volgen om de accu in te schakelen voor gebruik (zie hoofdstuk 3.2).



**Fig. 24**



**Fig. 25**



**Fig. 26**

**Voor het verwijderen en plaatsen van het type accu zoals afgebeeld op Fig. 17, volgt u de volgende stappen:**

**Stap 1:** Verwijder de stekker uit de accu.

**Stap 2:** Verwijder de accu op de volgende wijze van de fiets. Steek de sleutel in het slot van de accu. Duw en draai de sleutel tegen de klok in. De accu wordt ontgrendeld. Verwijder de sleutel uit de accu en bewaar deze goed (zie Fig. 27).

**Stap 3:** Verwijder de accu door middel van de hendel van de bagagedrager (zie Fig. 28).

**Stap 4:** Het plaatsen van de accu: plaats de accu in de accuhouder van de fiets langs het hellende vlak en zorg dat deze goed aansluit. Steek de sleutel in het slot. Duw en draai tegen de klok in, zoals te zien op de figuur. Sluit de accu in de accuhouder. Verwijder de sleutel uit het slot. U heeft de accu geplaatst.

**Stap 5:** Gelieve de instructies betreffende de bediening van de fiets op te volgen om de accu in te schakelen voor gebruik (zie hoofdstuk 3.2).



**Fig. 27**



**Fig. 28**

**NB:** Bij iedere fiets worden twee sleutels geleverd. Hiervan kunt een exemplaar het beste als reservesleutel bewaren. Bewaart u deze sleutel goed!

## Oplaadprocedure

### **Wij verzoeken u de accu van de fiets als volgt op te laden:**

**Stap 1:** Zorg ervoor dat de hoofdschakelaar is uitgeschakeld. Als dit het geval is, opent u het deksel van de contactdoos. Deze vindt u aan het uiteinde van de accu.

**Stap 2:** Steek de uitvoerstekker van de lader stevig in de accu en vervolgens de lichtnetstekker in een stopcontact in de omgeving;

**Stap 3:** Het ledlampje wordt rood ten teken dat het opladen is begonnen. Wanneer de accu volledig geladen is, verandert de kleur van het ledlampje in groen.

**Stap 4:** Om het laden te beëindigen dient u de stekkers in onderstaande volgorde te verwijderen. Allereerst verwijdert u de stekker uit het stopcontact en ten tweede de uitvoerstekker van de lader uit de accu. Sluit tot slot het deksel van de contactdoos en controleer of deze goed afgesloten is!

### **Waarschuwing:**

- 1) Gebruik alleen de bij de elektrische fiets geleverde lader. Andere laders brengen de accu schade toe, waardoor uw garantie komt te vervallen!
- 2) Zorg ervoor dat zowel de lader als de accu ten alle tijden minimaal 10 cm van de muur zijn verwijderd en zich in een geventileerde, koele ruimte bevinden. Plaats nooit objecten rond de lader als deze in gebruik is!

**NB:** Lees voor het gebruiken van de lader eerst de bij deze fiets geleverde handleiding. Deze is uitgegeven door de betreffende fabrikant en bevat meer details.

## Gebruik en onderhoud verschillende onderdelen

### Gebruik en onderhoud van de accu

Om de accu tegen schade te beschermen en een langere levensduur te verzekeren dient u hem volgens onderstaande richtlijnen te gebruiken en te onderhouden.

1. Laad de accu na het gebruik van de fiets ALTIJD op
2. Als u de fiets minder vaak gebruikt, laad de accu dan maandelijks langdurig en volledig op voor het behoud van de levensduur en de capaciteit.
3. Als de accu voor een vrij lange periode niet wordt gebruikt en wordt opgeslagen, is het nodig om hem iedere maand volledig op te laden en iedere drie maanden volledig te ontladen en weer volledig op te laden.
4. De Li-ion accu dient gebruikt te worden bij temperaturen tussen de -10 en de +40°C en een vochtigheidsgraad van 65±20% en opgeslagen bij temperaturen tussen de 0 en de +40°C en een vochtigheid van 65±20%.

### Waarschuwing:

- 1) Langdurige opslag zonder regelmatig opladen beperkt de levensduur van de accu als gevolg van langdurige natuurlijke ontlading tot onder het minimum;
- 2) Verbind de twee polen van de accu nooit met elkaar via metaal. Hierdoor veroorzaakt u kortsluiting die de accu blijvend beschadigt!
- 3) Plaats de accu nooit in de nabijheid van een vlam of gloeiend voorwerp.
- 4) Schud of gooi nooit met de accu.
- 5) Bewaar de accu buiten bereik van kinderen om ongevallen te voorkomen.

### Gebruik en onderhoud van de acculader

Lees voor het laden van uw accu altijd zorgvuldig de handleiding voor eigenaren die bij iedere nieuwe fiets wordt geleverd. Bij het gebruik van de acculader dient u de volgende punten in acht te nemen:

1. Het is verboden deze lader te gebruiken in een omgeving met explosief gas of bijtende stoffen.
2. Schud of gooi nooit met de acculader. Bescherm deze zo tegen schade.
3. Het is zeer belangrijk om de lader te beschermen tegen regen en vocht!
4. De lader dient gebruikt te worden bij temperaturen variërend tussen de 0 en de 40°C.

## ***Gebruik en onderhoud van de elektrische naafmotor***

- 5.1 Om schade aan de motor te voorkomen, raden wij u aan om de motor alleen te starten, als de fiets al in beweging is. Uw intelligente e-bike is geprogrammeerd om onder normale omstandigheden de elektrische hulpmotor te starten na 2/3 omloop van het kettingwiel.
- 5.2 Gebruik de fiets niet tijdens een storm of onweer, noch in het water. Dit kan de elektrische motor beschadigen.
- 5.3 Vermijd schokken en stoten op de naafmotor. De aluminium kast en kern kunnen breken.
- 5.4 Controleer de schroeven aan beide zijden van de naafmotor regelmatig. Draai ze vast, ook als ze maar een klein beetje los zitten.
- 5.5 Het is nodig om de kabelverbinding met de motor vaak te controleren om u ervan te verzekeren dat de naafmotor normaal functioneert.

## ***Onderhoud van de regelaar***

Het is zeer belangrijk om volgens onderstaande richtlijnen voor dit elektronische onderdeel te zorgen:

- 6.1 Bescherm de regelaar extra goed tegen regen en lekwater. Deze kunnen het onderdeel beschadigen. NB: Als er water de behuizing van de regelaar in lekt, schakelt u dan direct het vermogen uit en fiets zonder hulpmotor. Zodra de regelaar is opgedroogd kunt u de hulpmotor weer gebruiken!
- 6.2 Bescherm de regelaar tegen sterk schudden en schokken. Hierdoor kan deze beschadigen.
- 6.3 De regelaar functioneert bij temperaturen variërend tussen de -15 en de +40°C.

Waarschuwing: open NOOIT zelf de behuizing van de regelaar! Indien u dit doet, of de instellingen van de regelaar probeert te veranderen, komt de garantie te vervallen. Schakel voor reparaties altijd een geautoriseerde dealer of reparateur in!

## ***Onderhoud van de vermogensschakelaar van de remhendels\****

De vermogensschakelaar van de remhendels is een uiterst belangrijk onderdeel voor de veiligheid van de fiets. Bescherm de rem allereerst tegen sterk schudden om schade te voorkomen. Controleer regelmatig alle bouten en moeren en draai deze stevig vast (\*NB: Mocht uw fiets niet over dit onderdeel beschikken, slaat u dit onderwerp dan over).

## **Eenvoudige probleemoplossing**

Onderstaande informatie is bedoeld ter kennisgeving, niet als advies voor gebruikers om zelf reparaties uit te voeren. Iedere beschreven aanpak dient te worden uitgevoerd door een deskundige die zich bewust is van de veiligheidsvoorschriften en voldoende vertrouwd is met elektrisch onderhoud. Wanneer onderstaande niet werkt, neem contact op met uw dealer of een geautoriseerde dienstverlener.



## HANDLEIDING VOOR EIGENAREN

Beschrijving van het probleem	Oorzaak	Aanpak
De hulpmotor slaat niet aan terwijl de fiets in beweging is en de accu is ingeschakeld. NB: de fiets is uitgerust met een pedaalsysteem met torque sensor. De motor slaat niet aan wanneer u de pedalen met de hand ronddraait. Hij functioneert slechts wanneer u fietst door op de pedalen te trappen. (U oefent hiermee druk uit op de pedalen.)	Het stuurdisplay is uitgeschakeld.	Drukt u op de AAN/UIT-knop op het display.
	Het stuurdisplay blijft uit, ook al drukt u op de AAN/UIT-knop.	Controleer of de accu leeg is. Zo ja, laad de accu onmiddellijk opnieuw op.
	De motorkabel zit los.	Controleer of de verbinding stevig vast zit, en zet vast als deze los zit geraakt.
	De remhendel komt niet in de correcte beginpositie terug waardoor de vermogensschakelaar in de "vermogen uit" positie blijft staan.	Breng de remhendel behoedzaam en zonder te remmen terug in de beginpositie.
	De zekering van de accu is defect.	Open de bovenkant van de accu en controleer of de zekering defect is. Zo ja, ga naar uw dealer of geautoriseerde dienstverlener om een nieuwe zekering te laten plaatsen.
De rijafstand per oplaadbeurt is kort. NB: de prestatie van de accu van de fiets is direct verbonden met het gewicht van de berijder en zijn bagage.	De laadtijd is niet voldoende.	Gelieve de accu op te laden volgens de instructies in hoofdstuk 4.3.
	De omgevingstemperatuur is dermate laag dat dit het functioneren van de accu beïnvloedt.	In de winter of bij temperaturen onder de 0°C, kunt u de accu het best binnenshuis bewaren.
	Frequent heuvelopwaarts, tegen de wind in of bij slechte weersomstandigheden fietsen.	De accu zal weer normaal functioneren wanneer de weersomstandigheden normaliseren.
	De banden hebben een lage spanning (dienen te worden opgepompt).	Pomp de banden op tot 45psi en controleer de bandenspanning.
	Frequent remmen en starten.	De accu zal weer normaal functioneren wanneer de fietsomstandigheden verbeteren. Maakt u zich over dergelijke problemen geen zorgen.
	De accu is lange tijd opgeslagen zonder te gebruiken.	Laad de accu regelmatig op volgens de instructies in deze handleiding (zie Hoofdstuk 4.4.2 en 4.4.3).
De uitvoerstekker is aangesloten maar het ledlampje van de lader licht niet op.	De uitvoerstekker is defect.	Controleer en repareer de uitvoerstekker.
	Slecht contact tussen de stekker in het stopcontact en de uitvoerstekker van de lader.	Controleer de uitvoerstekker en steek deze stevig in het contact.
Het ledlampje van de lader is na 4-5 uur op te hebben geladen nog steeds rood en de accu is nog niet vol. NB: het is van groot belang uw fiets strikt volgens de instructie in hoofdstuk 4.4 op te laden om problemen en schade aan uw fiets te voorkomen.	De omgevingstemperatuur is 40°C en hoger.	Laad de accu op in een ruimte met een temperatuur onder de 40°C, of volgens de instructie in hoofdstuk 4.5.4.
	De omgevingstemperatuur ligt onder de 0°C.	Laad de accu binnenshuis op, of volgens de instructie in hoofdstuk 4.5.4.
	Het opladen van de accu na het gebruik van de fiets lukt niet, resulterend in ontlading van de accu tot onder het minimum.	Gelieve contact op te nemen met uw dealer of geautoriseerde dienstverlener: deze kan het elektrische vermogen voor u herstellen.
	De voltage van de uitvoer is te laag om de accu op te laden.	Laad de accu niet op wanneer de vermogenstoevoer lager is dan 100V.

## Overzicht en specificaties

Hier vindt u de belangrijkste technische specificaties betreffende uw fiets. Cross houdt zich het recht voor om het product aan te passen zonder hierover nader te berichten. Neemt u voor nader advies contact op met uw dealer.

### Stroomdiagram 1, 2, 3

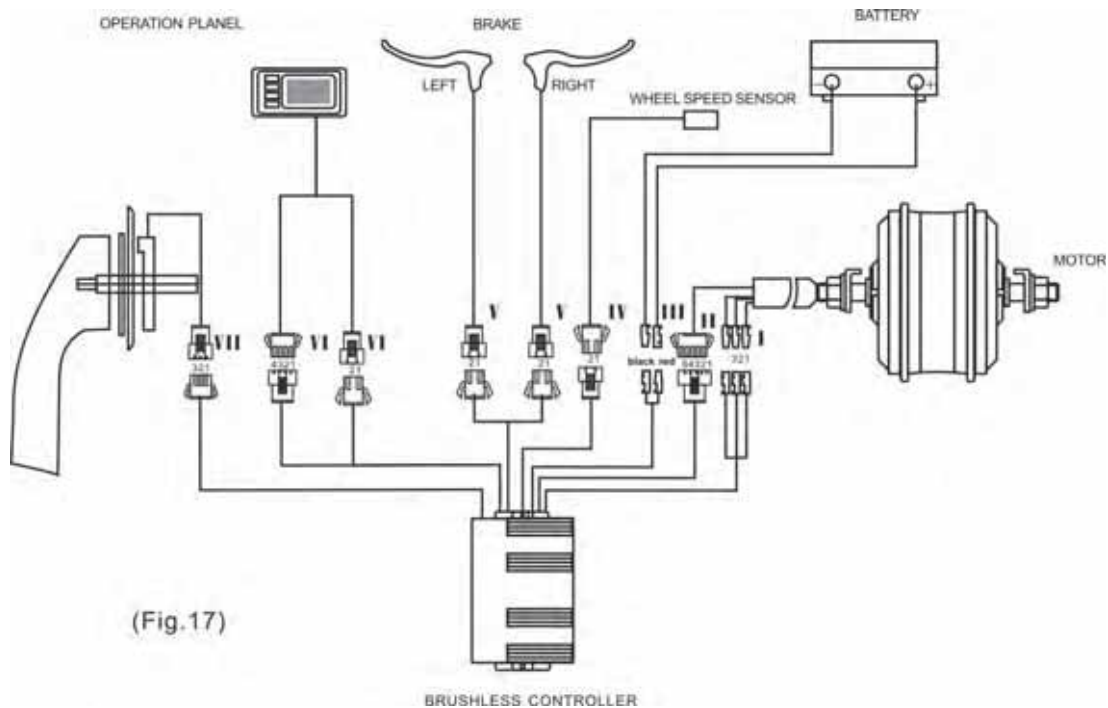

**Fig. 17**

<p>I. Motor. De driefasenkabel is verbonden met de motor.                      1. Groen (motor HA)                      2. Geel (motor HB)                      3. Blauw (motor HC)</p>	<p>II. Motor                      1. Rood (<math>\pm 5V</math>)                      2. Geel (motor HA)                      3. Groen (motor HA)                      4. Blauw (motor HC)                      Zwart (aarding)</p>	<p>III. De elektriciteitskabel is verbonden met het stopcontact.                      1. Rood (36+ / 24V+)                      2. Zwart (aarding)</p>
<p>IV. De snelheidsdetectiekabel is verbonden met de snelheidsmeter op het wiel.                      1. Zwart (aarding)                      2. Bruin (snelheidssignaal)</p>	<p>V. De remkabel is verbonden met de remhendel.                      1. Blauw (aarding)                      2. Rood (signaal van de remhendel)</p>	<p>VI. De displaykabel is verbonden met het stuurdisplay.                      1. Bruin (signaal wielsnelheid)                      2. Grijs (remsignaal)</p>
<p>VI.                      1. Rood (+36V/24V)                      2. Zwart (aarding)                      3. Wit (kabel van de gasklep)                      4. Blauw (signaal van de snelheidssensor)</p>	<p>VII. De elektriciteitskabel van de snelheidssensor is verbonden met de regelaar.                      1. Blauw (kabel van het snelheidssignaal)                      2. Rood (<math>\pm 5V</math>)                      3. Geel (aarding)</p>	

# HANDLEIDING VOOR EIGENAREN

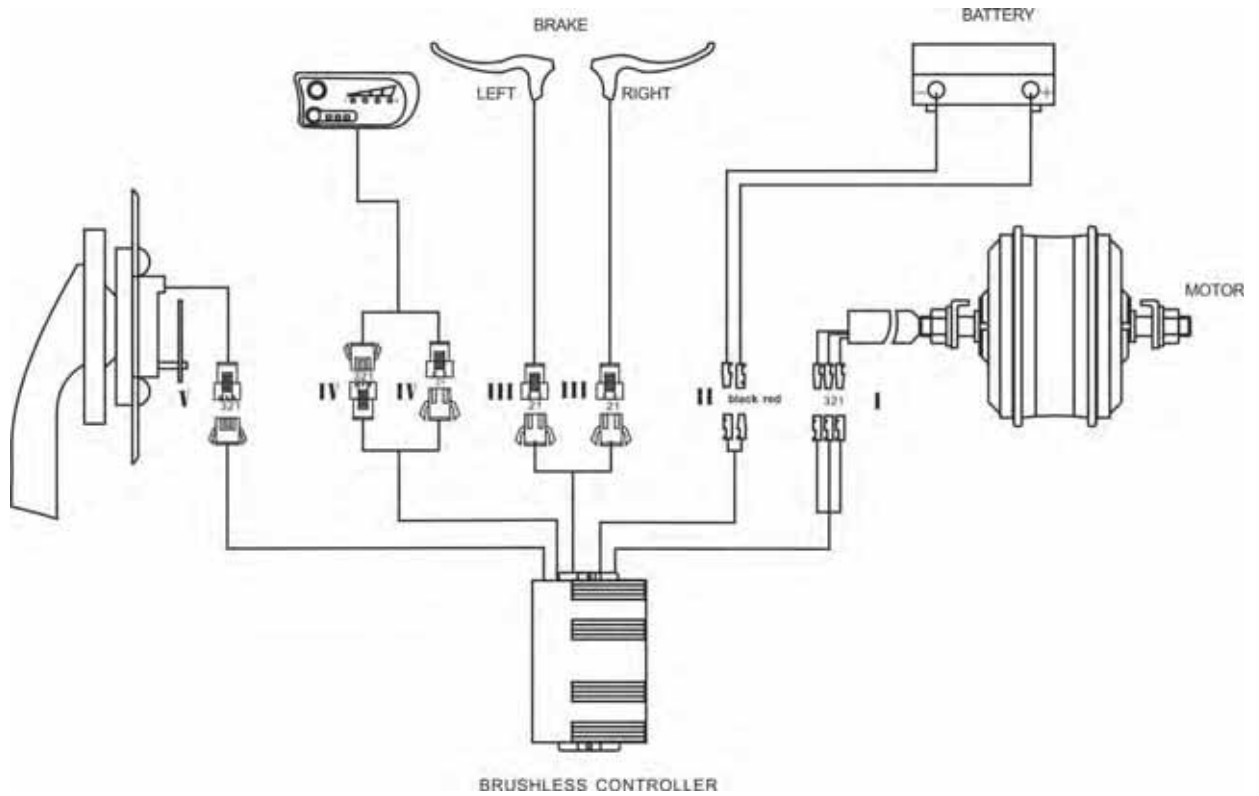

<p>I. Motor. De driefasenkabel is verbonden met de motor.</p> <ol style="list-style-type: none"> <li>1. Groen (motor HA)</li> <li>2. Geel (motor HB)</li> <li>3. Blauw (motor HC)</li> </ol>	<p>II. De elektriciteitskabel is verbonden met het stopcontact.</p> <ol style="list-style-type: none"> <li>1. Rood (36+)</li> <li>2. Zwart (aarding)</li> </ol>	<p>III. De remkabel is verbonden met de remhendel.</p> <ol style="list-style-type: none"> <li>1. Blauw (aarding)</li> <li>2. Rood (signaal van de remhendel)</li> </ol>
	<p>IV. De displaykabel is verbonden met het stuurdisplay.</p> <ol style="list-style-type: none"> <li>1. Rood (+)</li> <li>2. Blauw (veiligheidsdraad)</li> <li>3. Zwart (-)</li> <li>4. Groen (signaal)</li> <li>5. -----</li> </ol>	<p>V. De elektriciteitskabel van de snelheidssensor is verbonden met de regelaar.</p> <ol style="list-style-type: none"> <li>1. Zwart (aarding)</li> <li>2. Blauw (kabel van snelheidssignaal)</li> <li>3. Rood (+5)</li> </ol>

# HANDLEIDING VOOR EIGENAREN

## Stroomdiagram (zonder gasklep)

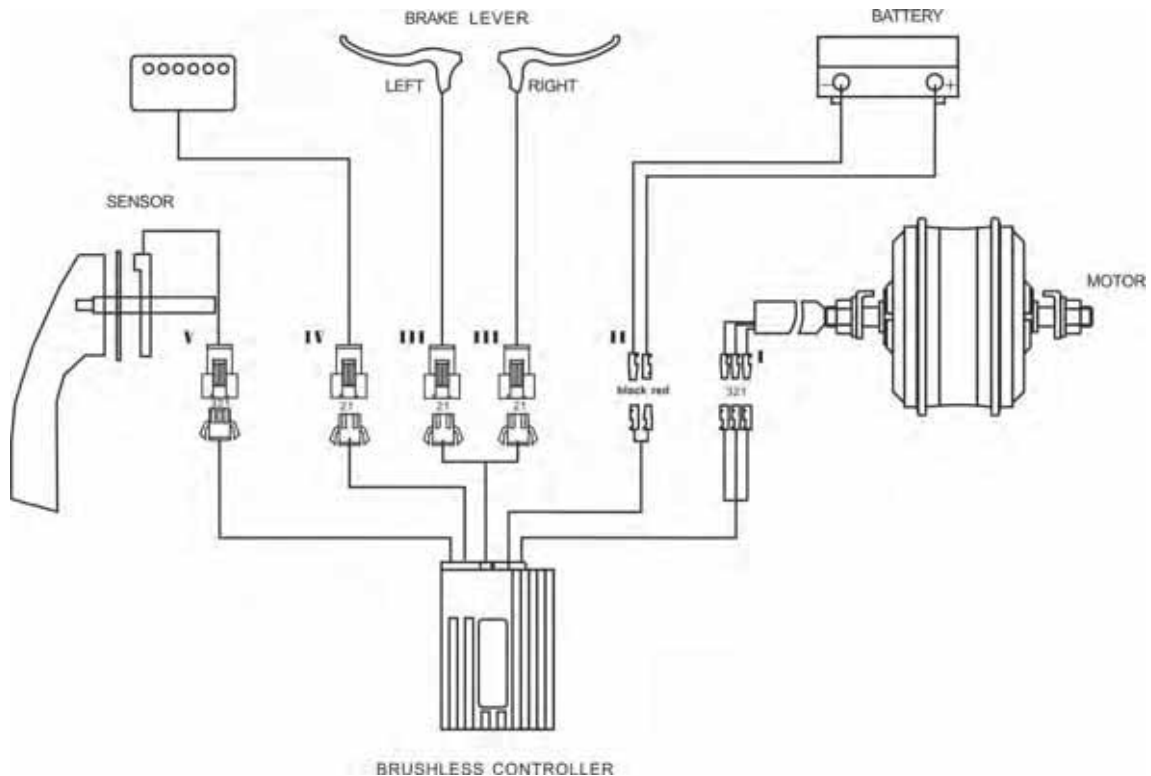

## E-times coty 4000 GS / Air Cycle

<p>I. Motor. De driefasenkabel is verbonden met de motor.</p> <ol style="list-style-type: none"> <li>1. Groen (motor HA)</li> <li>2. Geel (motor HB)</li> <li>3. Blauw (motor HC)</li> </ol>	<p>II. De elektriciteitskabel is verbonden met het stopcontact.</p> <ol style="list-style-type: none"> <li>1. Rood (36+ / 24V+)</li> <li>2. Zwart (aarding)</li> </ol>	<p>III. De remkabel is verbonden met de remhendel.</p> <ol style="list-style-type: none"> <li>1. Blauw (aarding)</li> <li>2. Rood (signaal van de remhendel)</li> </ol>
<p>IV. Capaciteit accu</p> <ol style="list-style-type: none"> <li>1. Rood (36 / 24V)</li> <li>2. Zwart (aarding)</li> </ol>	<p>VI. De kabel van de snelheidssensor is verbonden met de regelaar.</p> <ol style="list-style-type: none"> <li>1. Zwart (aarding)</li> <li>2. Geel (kabel van snelheidssignaal)</li> <li>3. Rood (+5)</li> </ol>	

## Overzicht van de belangrijkste technische specificaties

Zoek het model van uw fiets in onderstaande lijst:

	Uw model	Opmerking (ter referentie)
	8600HT	Gewicht: 28.5 kg
	8000HT	Gewicht: 26.8 kg
	4000GS	Gewicht: 28.5 kg
	E-transformer	Gewicht: 24.5 kg
	Air cycle	Gewicht: 22.5 kg

## HANDLEIDING VOOR EIGENAREN

---

### Algemene technische informatie over de Cross elektrische fiets

Maximale snelheid met ondersteuning van de elektrische hulpmotor:	25 km/uur
Afstand per volledig opgeladen accu:	36v: 70~80 km; 24v: 40~50 km (met ondersteuning van de elektrische hulpmotor)
Stroombeschermingswaarde boven:	15±1A (onderwaarde 36V); 12±1A (onderwaarde 36V);
Laagspanning beschermingswaarde:	31V (onderwaarde 36V); 21,5V (onderwaarde 24V);

### Technische informatie over de motor van uw fiets

Type motor:	Borstelloos met starry versnellingen, zonder Hall-sensor
Maximaal geluid tijdens het gebruik van de fiets:	<60 dB
Vermogen:	200W
Maximaal uitvoervermogen:	250W
Voltage:	36V/ 24V

### Technische informatie over de accu van uw fiets en lader

Type accu:	Li-ion
Voltage:	24V/ 36V
Capaciteit:	8 A/uur, 10 A/uur



### E-times City 8600HT



**E-times City 8000HT**



**E-times city 4000 GS**



**E-Folding**



**Air Cycle**