

**GEBRUIKSAANWIJZING EN ONDERHOUDSBOEKJE
LUXE MODEL**



Gefeliciteerd met de aankoop van uw Van Speijk

**De intellectuele Elektrische Fiets, één van de meest
betrouwbare fietsen met uitstekende prestaties.**

**Deze instructie handleiding is alleen voor de fiets en
elektrische onderdelen geschreven.**

Wij wensen u veel plezier met uw aankoop!

Belangrijke veiligheids waarschuwingen en mededelingen voor het behoud van uw garantie:

- Gehoorzaam de lokale regels als u de openbare weg gebruikt.
- Wees u bewust van de verkeerssituatie.
- Laat uw fiets alleen onderhouden door een erkende rijwielspecialist.
- Laat regelmatig onderhoud plegen aan deze fiets, volgens deze handleiding.
- Maakt u geen elektrische componenten open om er zelf onderhoud aan te plegen.
- Bij regelmatig onderhoud bent u zeker van een goede betrouwbare fiets.
- Belast de fiets met niet meer dan 125kg, incl. het gewicht van de berijder en accu.
- Wat u niet met deze fiets dient te doen is: springen, racen, stunts of op elk andere manier misbruiken.
- Gebruik uw fiets nooit als u onder de invloed van verdovende middelen, drug of alcohol bent.
- Gebruik de verlichting altijd in het donker en bij mist.

Gebruik:

Uw nieuwe Intellectuele elektrische fiets is een revolutionair transportmiddel, dit betekent dat er gebruik wordt gemaakt van een frame van een aluminium legering, een Li-ion of NiMH accu, een efficiënte elektrische Hub Motor en controller, met het Intellectuele Pedaal assistentie systeem, om te assisteren bij de voortstuwing van u en uw fiets. De hiervoor beschreven apparatuur maakt het zeker dat uw fiets veilig en uitstekend zal presteren. Het is belangrijk voor u om de hierna beschreven richtlijnen op te volgen om er zeker van te zijn dat u de best mogelijke ervaring krijgt met uw elektrische fiets

Onderhoud

Laat uw fiets periodiek onderhouden door een erkende rijwielspecialist. Bij normale behandeling, gebruik en onderhoud heeft u 2 jaar garantie tegen materiaal en constructiefouten. Slijtage valt buiten de garantie. Op de laatste pagina vindt u een onderhoudstabel om uw elektrische fiets in perfecte conditie te houden.

Checklist voordat u gaat rijden.

- Maak u er zeker van dat de banden op de juiste spanning zijn voordat u gaat rijden. Het is 45psi. (3 tot 3,5 bar.) voor uw fiets. Onthoud dat de prestatie van uw fiets een directe relatie heeft met het gewicht van de berijder, de bagage, en de accu.
- Probeer voor dat u gaat fietsen de accu volledig op te laden.
- Probeer het laadproces niet te onderbreken. Ook bij de oplaadpunten tijdens uw fietstocht het laadproces onderbreken. Dit kunt u zien aan de oplader, het rode ledlampje zal groen kleuren.
- Olie uw ketting periodiek in. Maak hem schoon met een ontvetter als hij vuil is en doe er opnieuw kettingolie op. Dit kan door het kapje achter bij de kettingkast te verwijderen.

De accu aanzetten.

Aan de zijkant (linker kant) bevindt zich een knop, deze dient u in te drukken zodat het rode gedeelte is ingedrukt.

Nu gaan de lampjes op de display branden, doen deze dat niet, druk dan de "ON/OFF"knop in op de display. Nu kunt u fietsen. Doe dit alles vanaf de stilstand om foutmeldingen te voorkomen.

ON/OFF knop op het handgreep paneel.



De “On/Off” knop (met de rode of blauwe kleur) kan gebruikt worden in geval van nood. Bijvoorbeeld, de accu raakt te leeg tijdens het fietsen. Om de accu te beschermen tegen te leeg raken, kunt u de knop direct gebruiken om de accu uit te zetten.

⚠ Waarschuwing: Zet a.u.b. de hoofdknop bij de accu uit, als u stopt met het rijden op de fiets. Dit is erg belangrijk om de in de accu opgeslagen energie te sparen.

Om het mogelijk te maken dat u veilig, en met weinig gebruik van elektriciteit, waardoor u dus met een hoge betrouwbaarheid de fiets kunt berijden, is de fiets met de volgende belangrijke functies uitgerust:

Automatische slaapstand.

Het handgreep paneel zal automatisch uitgeschakeld worden als er 5 minuten geen gebruik wordt gemaakt van de fietst. Dat wil zeggen dat alle LED's op het paneel niet zullen oplichten of blinken, waardoor elektriciteit bespaard wordt . Bijvoorbeeld, u komt een bekende tegen terwijl u aan het fietsen bent, u stopt om een praatje te maken, intussen vergeet u de "On/Off" te gebruiken, dan schakelt hij automatisch na 5 minuten uit. Wanneer u weer wilt gaan rijden, kunt u simpel de "On/Off" knop weer indrukken.

Opmerking: In feite is er nog een beetje stroom in het elektronische systeem van de fiets als de fiets 5 minuten buiten gebruik is waardoor hij overgaat in de automatisch slaapstand.

Wij bevelen aan dat u de hoofdschakelaar op de accu gebruikt, om de complete spanning er af te nemen, om zo elektriciteit te besparen.

Accu bescherming.

Om de NiMH of Li-ion accu te beschermen, is het systeem geprogrammeerd om automatisch uit te schakelen als de spanning in de accu te laag wordt, om te voorkomen dat de accu beschadigd als gevolg van overbelasting. U hoeft zich geen zorgen te maken, als u weer een volle accu aanbrengt, licht het paneel weer automatisch op.

Lading weergave op het handgreep paneel.

Onder normale omstandigheden, wanneer u de "On/Off" knop aanzet, ziet u in het midden van het schermje een batterij, deze zal u tonen hoeveel lading er nog in de accu zit. Wanneer alleen het linkse streepje nog brand, dient u de accu op te laden voordat u er mee gaat rijden.

De juiste hoeveelheid lading van de accu wordt alleen getoond op het handgreep paneel wanneer deze ingeschakeld is. De juiste hoeveelheid lading die wordt getoond is afhankelijk van een dynamische indicatie op het handgreep paneel.

Selecteer het assistentie niveau op het handgreep paneel.

Rechts in het midden van de display ziet u “assist” staan. Het assistentie niveau van motor kunt u afstellen door middel van de bovenste en onderste knop in te drukken op het bedieningspaneel. Er zijn 6 ondersteunings niveaus.

Tip voor het berijden van uw fiets.

Zet de hoofdschakelaar aan, (deze zit aan de zijkant van het accupakket), als u pedaal ondersteuning wilt. Anders kunt u beter de hoofdschakelaar uit zetten zodat u de fiets zonder elektrische ondersteuning gebruikt. U gebruikt hem dan als een gewone fiets.

Gewoon rijden met alleen intellectuele pedaal ondersteuning.

Nadat u “intellectueel elektrische assistentie” heeft geselecteerd en het niveau heeft ingesteld, kunt u beginnen met trappen. Wanneer u vanuit stilstand start, gaat de assistentie na ongeveer 2/3 van de rondgang van de pedalen mee doen.

Wanneer de druk op de pedalen toeneemt, zal het intellectueel systeem dat “voelen”, en als antwoord zal het de elektromotor een seintje geven het zelfde te doen.

Dat zal u merken wanneer u tegen de wind in fietst of als u zwaarder beladen bent.

Het gebruik en opladen van de accu.



Het voordeel van de NiMH of Li-ion accu.

Van Speijk intellectuele e-fietsen worden geleverd met een accu van NiMH of Li-ion accu van hoge kwaliteit. Ze zijn licht van gewicht en geven geen vervuiling in het milieu, ze zijn een typische groene energie bron. Buiten deze voordelen hebben ze ook nog de volgende eigenschappen en voordelen:

- Opladen zonder verlies aan vermogen.
- Grote energie opslagcapaciteit, kleine omvang, licht van gewicht, met een grote afgifte van energie, geschikt voor transport middelen met grote kracht.
- Lange levensduur (Li-ion accu kunnen gewoonlijk meer malen opgeladen worden dan NiMH).
- Ze werken in een breed gebied van temperatuur: -10 tot +40 Graden Celsius.

Verwijderen en installeren van het accupakket.

Als er een stopcontact in het bereik van de fiets en de oplaadkabel is op de plaats waar u uw fiets parkeert, dan kunt u de accu daar direct opladen.

De accu verwijderen is handig als u op een plaats bent waar u in de buurt van de fiets geen oplaadstation aanwezig is.

Als het accupakket van uw fiets onder de bagagedrager is gemonteerd, dan dient u het accupakket te verwijderen en installeren op de onderstaande wijze.

Neem de stekker uit het stopcontact van het accupakket.

Om het accupakket van de fiets te halen, dient u de sleutel in het slot van het accupakket te steken. Draaien en duwen met de klok mee. En het slot van het accupakket springt open. Neem nu de sleutel uit het slot en bewaar hem goed!

Bij de elektrische fiets is een oplader mee geleverd, deze kunt u aan de ene zijde in het stopcontact stoppen en de andere kant kunt u hem in de accu stoppen. Dit punt bevindt zich op de accu. Aan de achterkant zit een uitklapbaar handvat waarmee u de accu van de fiets kunt schuiven. Tevens ziet u aan de zijkant rechts een aansluiting waar u de oplader kunt aansluiten.

U kunt de fiets elke dag opladen hoeveel u wilt, de accu zal daardoor niet beschadigen.

Om de accu goed in conditie te houden dient u echter wel eerst de accu 3 keer vol te laden en leeg te rijden.

Daarna maakt het niet uit hoeveel ladingen en hoeveel er mee gereden wordt.

Als de fiets wordt bezorgd zit de accu al vol en kunt u dus meteen gaan rijden.

Vergeet niet als u klaar bent met fietsen de hoofdschakelaar aan de linkerzijde op de accu uit te schakelen.

Remmen:

Aan de voorkant heeft u een v-brake dat zijn blokjes remmen.

Deze blokken zullen na verloop van tijd slijten, dit merkt u ook als u de remhendel verder kunt indrukken. Deze zullen dan moeten worden vervangen.

De achterrem is een rollerbrake deze heeft geen onderhoud nodig en kan alleen bij de kabeluiteinden iets worden strakker gezet na verloop van tijd.

Verlichting:

De koplamp heeft een rood knopje wat zich aan de onderzijde bevindt deze kunt u indrukken en u zult zien dat het licht gaat branden deze werkt op batterijen.

Wanneer de batterijen op zijn kunt u de koplamp een kwart slag draaien opent u de lamp en kunt u de batterijen vervangen.

Het Achterlicht is voorzien van een rood knopje rechts onder. Indien de batterijen op zijn kunt u het kruiskopschroefje in het midden openmaken zodat u de batterijen kunt vervangen.

Stuurpen:

De stuurpen kunt u hoger en lager zetten dit kunt u doen met imbus 6 welke u in de stuurpen zet. Let op! naar links draaien is los en rechts draaien is vast.

Op de stuurpen staat een kartelrand de stuurpen mag dan ook niet hoger!

Als u de stuurbocht wilt verstellen kunt u dit doen met de 2 imbus boutjes op de stuurpen aan de voorzijde. Linksom draaien om los te draaien, in de gewenste stand zetten en rechtsom draaien om weer vast te zetten. Zorg ervoor dat de kartels in midden op de stuurbocht in de stuurpen wegvallen. Zo staat uw stuur altijd in het midden.

Zadel:

Het zadel kunt u hoger en lager zetten doormiddel van de zadelklem op het frame open te zetten en na instellen van de gewenste hoogte weer vast te zetten. Ook hier zit net als bij de stuurpen een kartelrand en mag u de zadel pen niet hoger zetten als de kartelrand.

Voorvork:

De voorvork heeft geen onderhoud nodig, deze smeert zich zelf.

Mocht u vragen hebben of desondanks toch problemen hebben met de fiets, bel of mail ons dan alstublieft.

De Wininc

040 – 2852245 of dewininc@onsmail.nl

Electric Circuit Diagramme

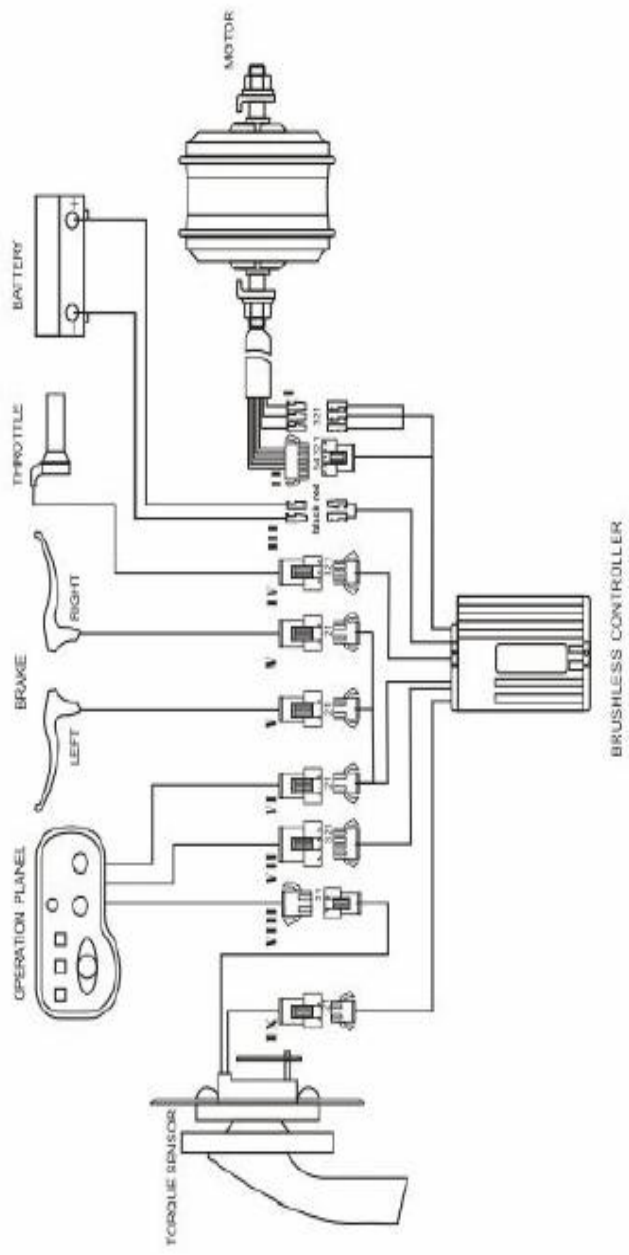

Laat uw van Speijk elektrische fiets periodiek onderhouden door een erkende rijwielspecialist om ook in de toekomst te kunnen blijven genieten van uw aankoop.

1^e onderhoudsbeurt na 6 maanden

datum:

Firmastempel:

2^e onderhoudsbeurt na 12 maanden

datum:

Firmastempel:

3^e onderhoudsbeurt na 18 maanden

datum:

Firmastempel: