



Gebruikershandleiding

Inhoud

- 1 Welkom
 - PEPER E-bike
- 2 Stuurbediening
 - Versnellingen
 - Verlichting
- 3 Batterijpakket en lader
 - Batterijpakket uitnemen
 - Batterijpakket terugplaatsen
 - Laden
 - Laadadvies
 - Waarschuwingen
 - Actieradius
- 4 Versnellingen
 - Afstelling
 - 7 versnellingen
 - 3 versnellingen
- 5 Bediening LCD display
 - Instellingen
 - Maximum snelheid
 - Helderheid display
 - Eenheid
 - Vullingsgraad batterijpakket
 - Ondersteuning
 - Afgelegde afstand
 - Walk assist
 - Displayverlichting
 - Vermogen van het batterijpakket
 - Foutcodes
- 6 Bediening LED display
 - Onderhoud
 - Maandelijks
 - Half jaarlijks
 - Jaarlijks
 - Bandenspanning
 - Ketting
 - Schoonmaken
- 7 PEPER Instellingen
 - Zadelhoogte
 - Stuurhoogte
 - Stuurbocht
- 8 Garantievoorwaarden en wettelijke eisen

PEPER E-bike

Hartelijk dank dat U voor een PEPER fiets heeft gekozen.
Wij wensen U veel fietsplezier.

Deze handleiding is bedoeld om U optimaal plezier van de PEPER fiets te laten hebben.
De elektrisch ondersteunde fiets is niet zomaar een fiets, dat heeft U bij de aanschaf al gemerkt.
Het is daarom verstandig de onderstaande instructies goed te lezen en toe te passen.

De PEPER fiets geeft U ondersteuning tot een snelheid van maximaal 25 km per uur.
Voor een hogere snelheid bent U op Uw eigen kracht aangewezen.
Vanwege deze limiet heeft U geen kenteken of bromfietsverzekering nodig.
Tevens geen verplicht rijbewijs en U kunt gewoon gebruik maken van fietspaden, en is het dragen van een helm niet verplicht.



Iedere batterij loopt na verloop van tijd leeg. Dit proces heet "zelfontlading".
Wordt de batterij teveel ontladen dan treedt diepte-ontlading op. Diepte-ontlading veroorzaakt permanente schade aan de batterij en dient ten alle tijde te worden voorkomen. Zie het eerste punt hieronder.

Diepte-ontlading wordt uitdrukkelijk uitgesloten voor garantie.

Instructies voor opslag van de batterij:

- 1- Minimaal elke twee maanden het batterijpakket herladen.
- 2- Volledig opladen bij een temperatuur van 0° tot 45° C.
- 3- Lader afkoppelen na maximaal 24 uur.
- 4- Opslaan in geventileerde, koele en droge ruimte. Vermijd direct zonlicht.

Bediening

Versnellingen

De PEPPER fietsen zijn met 3 of 7 naafversnellingen uitgerust.

De drie versnellingen worden met een draaigreep of een drukknop versteller bediend.

De zeven versnellingen worden met drukknoppen bediend.

- Het laagste cijfer komt overeen met het kleinste verzet/ licht trappen.
- Het hoogste cijfer (3, of 7) komt overeen met het hoogste verzet/ zwaar trappen.

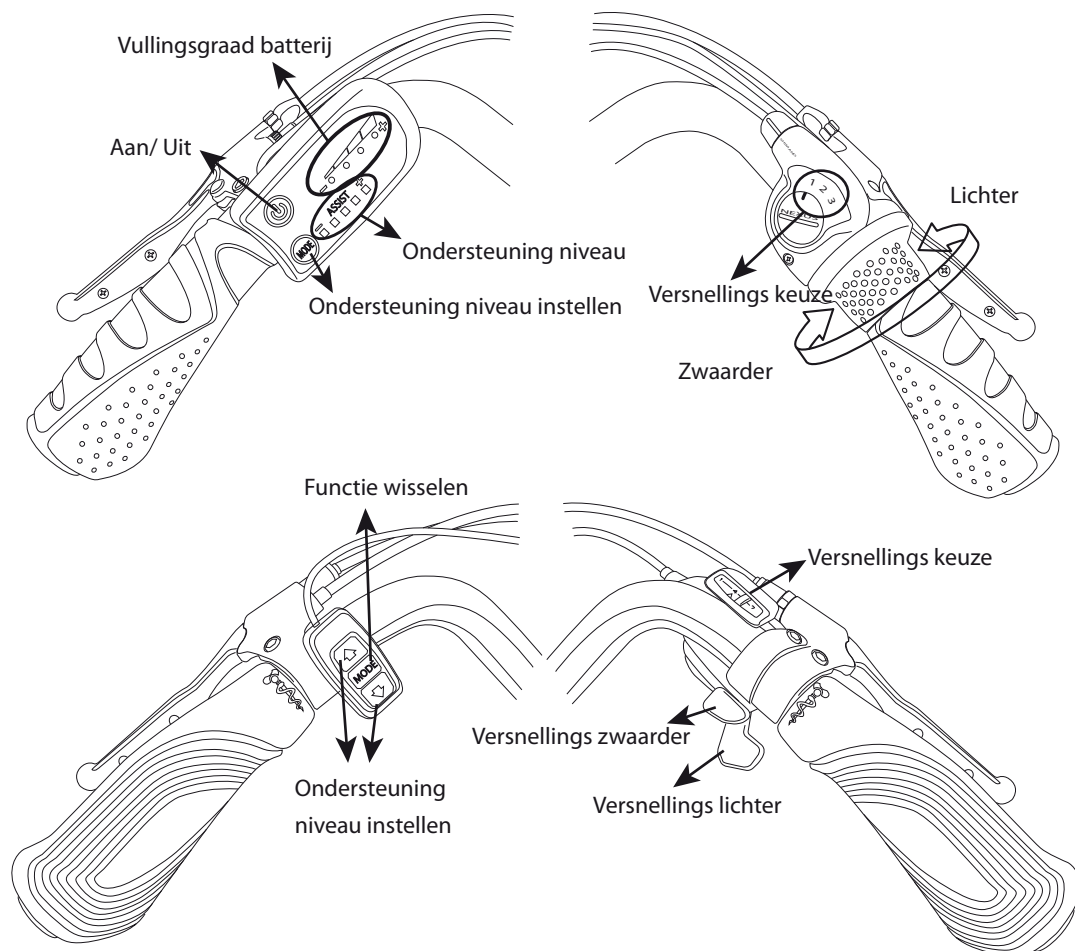

Met een naafversnelling is het mogelijk om tijdens het trappen te schakelen, en tevens in vrijloop of stilstand.

Als de versnelling niet meteen pakt is het voldoende om het trappen kort te onderbreken.

Verlichting

De PEPER fietsen zijn met LED verlichting uitgerust.

De bediening van de koplamp en het achterlicht is eenvoudig met een aan/ uit schakelaar op de achterkant van de koplamp, en de rechter zijkant van het achterlicht.

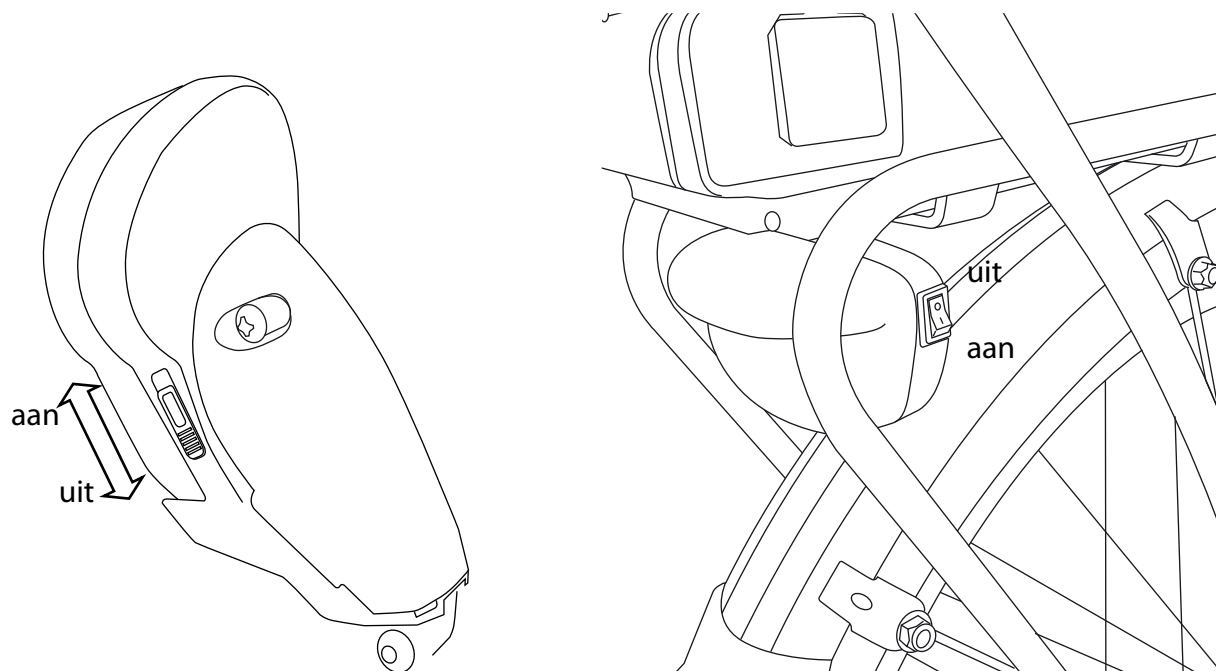

Batterijen

Vervang de batterijen als de verlichting onvoldoende wordt.

Verwijder de batterijen als de verlichting voor een lange tijd niet gebruikt wordt.

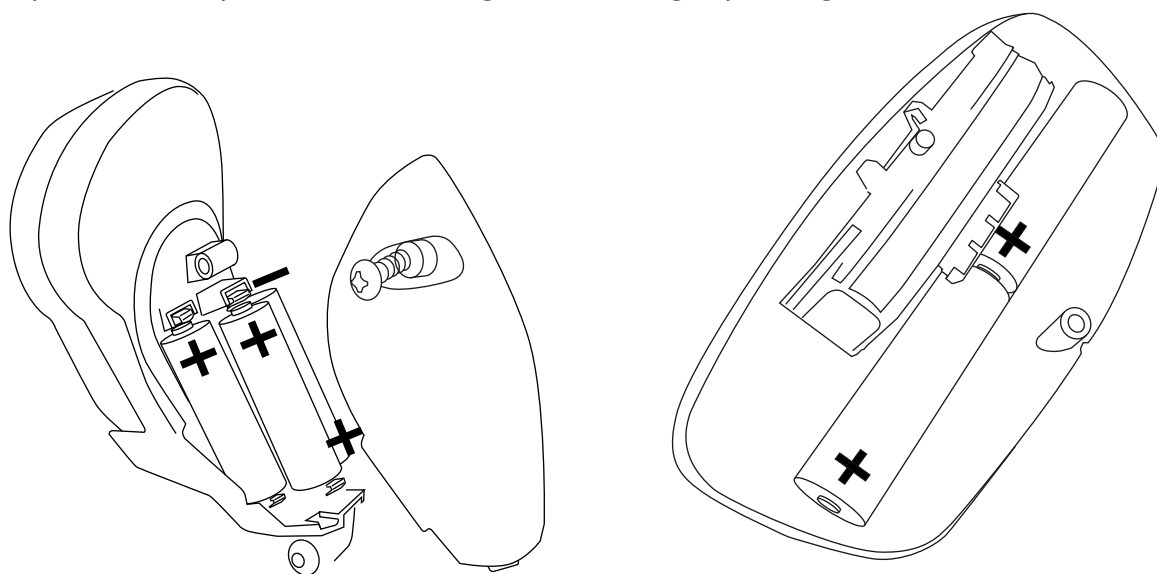

Batterijpakket en lader

Batterijpakket uitnemen

Het batterijpakket is met behulp van een slot beveiligd tegen diefstal en vergrendeld om losraken te voorkomen.

- Steek de bijgeleverde sleutel in het slot van het batterijpakket en draai een halve slag.
- Pak de hendel aan de achterkant van het batterijpakket beet.

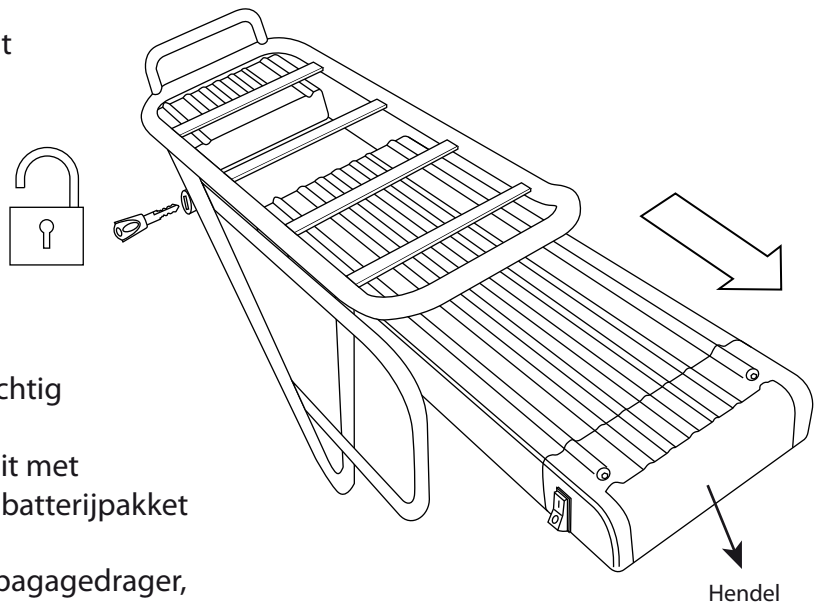

- Schuif het batterijpakket voorzichtig uit de bagagedrager.
- Neem het batterijpakket altijd uit met twee handen om vallen van het batterijpakket te voorkomen.
- Neem het batterijpakket uit de bagagedrager, wanneer U de fiets met de auto vervoert.

Batterijpakket terugplaatsen

- Schuif het batterijpakket voorzichtig in de bagagedrager.
- Zet het batterijpakket op slot ter fixatie en om diefstal te voorkomen.

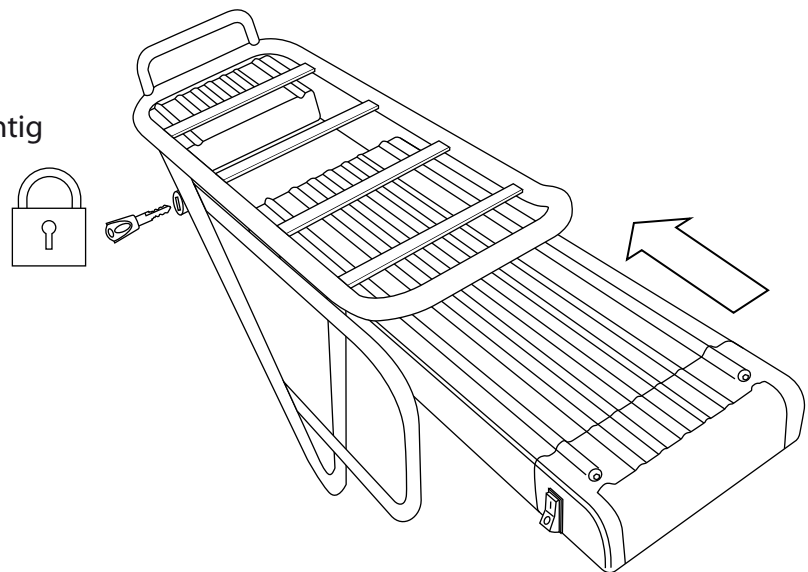

Laden

Het opladen van de batterij kan zowel met de batterij nog in de fiets, alsmede wanneer de batterij uitgenomen is.

- 1- Sluit de stekker van de lader aan op het contactpunt van het batterijpakket.
- 2- Sluit de lader aan op de netspanning.

Als de batterij geladen wordt, dan brandt het lampje op de lader.

Een volledige laadbeurt duurt ongeveer vijf uur.

Het is beter om een batterij regelmatig een beetje bij te laden dan elke keer een volledig of bijna lege batterij op te laden.

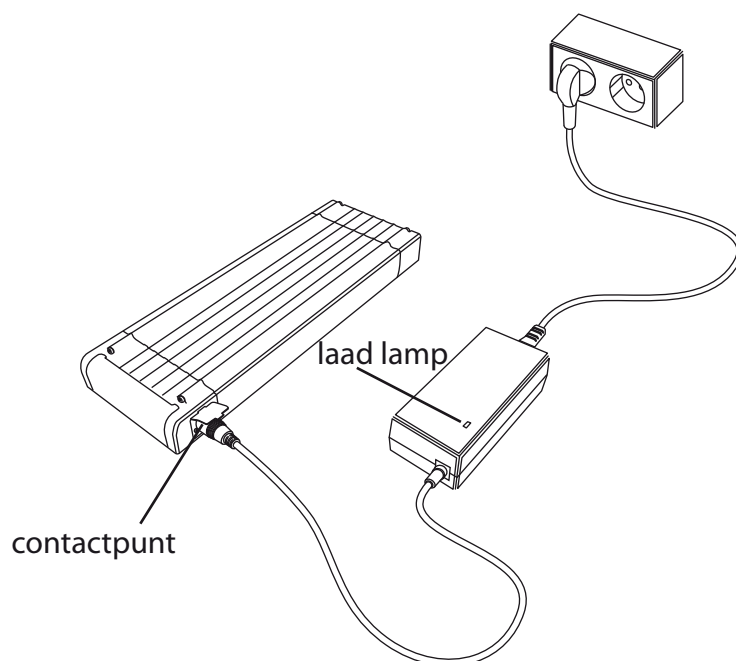

Laadlamp op de lader is rood tijdens het opladen van de batterij.

Laadlamp is groen wanneer de batterij volledig is geladen.

De vullingsgraad van de batterij kunt U ook raadplegen op de batterij.

De positie is direct achter de handgreep van de batterij.

Druk op de "power" knop om de vullingsgraad af te lezen.

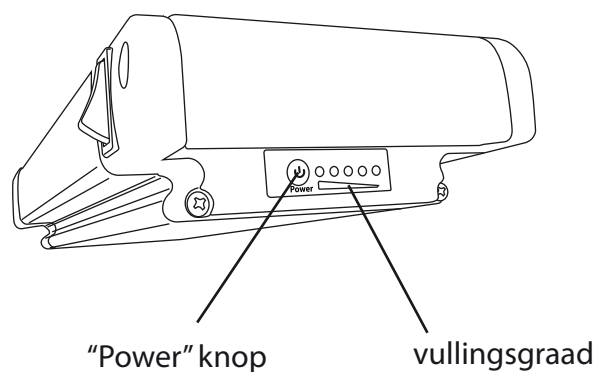

Laadadvies

- Laadt de batterij uitsluitend op met de bij de fiets geleverde lader.
- De eerste drie keer het batterijpakket volledig leeg rijden en volledig laden.
- Nadat het batterijpakket volledig is opgeladen stopt het laden automatisch.
- Laat een volledig geladen batterijpakket niet langer dan 12 uur aan de lader staan.
- Een batterijpakket dat leeg is en niet wordt opgeladen, zal defect raken.
- Zorg ervoor dat het laden van het batterijpakket binnen de temperatuurgrenzen plaatsvindt (tussen 0^o en 45^oC). Dit verlengt de levensduur en verhoogt de capaciteit van het batterijpakket.
- In geval van langdurig niet gebruiken; laadt het batterijpakket volledig op en koppel het batterijpakket binnen 12 uur los van de lader.
- Laad het batterijpakket minimaal een keer per twee maanden op.

Temperatuurgrenzen	Minimum	Maximum
Opladen	0°C	45°C
Gebruik van trapondersteuning	-15°C	45°C
Opslag (minimaal 60 tot 80% vullingsgraad)	-10°C	35°C

Waarschuwingen

Lees de onderstaande waarschuwingen goed door en pas deze toe.

- Zorg dat er geen kortsluiting plaatsvindt bij het aansluiten van het batterijpakket.
- Stel het batterijpakket niet bloot aan vuur of hitte. Leg het batterijpakket nooit in vuur.
- Laat het batterijpakket niet vallen en beschadig het niet.
- Dompel het batterijpakket niet in water of in een andere vloeistof.
- Maak het batterijpakket nooit open zonder toestemming. Het batterijpakket is voorzien van een zegel. Met het doorbreken van het zegel vervalt de garantie.
- Stop geen vloeistoffen of metaal in de lader.
- Sluit de lader niet aan met natte handen.
- Raak de lader niet aan in geval van bliksem.
- Gebruik de lader niet in een zeer vochtige omgeving.
- Gebruik de lader niet voor andere doeleinden.
- Zorg voor een goede ventilatie tijdens het opladen.
- Sluit de lader niet aan op de netspanning als de lader niet gebruikt wordt.
- Laadt het batterijpakket niet op in de volle zon.
- Open of beschadig de motor nooit.

Actieradius

De actieradius is sterk afhankelijk van de volgende factoren:

- Ondersteuningsniveau
- Omgevingstemperatuur
- Windkracht
- Bandenspanning
- Rijsnelheid
- Gewicht van de berijder en belading
- Rijgedrag
- Toestand van de weg
- Wegrijden in een zware versnelling

Daarom geeft de capaciteit van de accu de juiste indicatie over de actieradius.

De capaciteit is eenvoudig uit te rekenen door het amperage te vermenigvuldigen met het voltage.

Uw PEPER fiets heeft meestal een amperage van 10A, en een 36V voltage. Dit brengt de capaciteit op 360Wh.

7 versnelling

Afstelling

Wanneer u versnellingsproblemen ondervindt met de 7 versnelling Nexus naaf, dan kunt u de eenvoudige afstelling daarvan zelf als volgt controleren en verstellen.

Zet de versteller in de vierde versnelling.

De rode afstelstreepjes op de cassettekoppelingsteun en de poelie moeten met elkaar uitgelijnd zijn.

Indien dit niet het geval is, kunt u door de kabelstelbout van de versteller te verdraaien de uitlijning tot stand brengen.

Draai de versteller terug naar de eerste en daarna weer naar de vierde versnelling en controleer nogmaals de uitlijning van de streepjes.

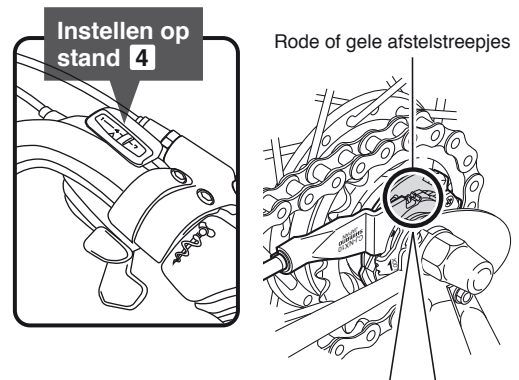

De rode of gele afstelstreepjes op de cassettekoppeling zijn op twee plaatsen aangebracht. Gebruik de plaats die het gemakkelijkste zichtbaar is.

Wanneer de fiets rechtop staat

Dient recht te zijn

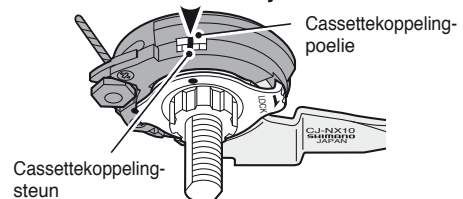

Wanneer de fiets onderste boven staat

Dient recht te zijn

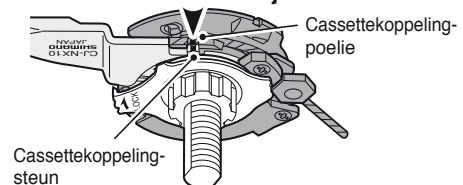

Indien de rode of gele afstelstreepjes niet met elkaar zijn uitgelijnd, de kabelafstelbout van de schakelhendel draaien om de afstelstreepjes met elkaar uit te lijnen. Verplaats daarna de schakelhendel nogmaals van stand 4 naar stand 1 en vervolgens terug naar stand 4 en controleer dan nogmaals of de rode of gele afstelstreepjes met elkaar uitgelijnd zijn.

Kabelafstelbout

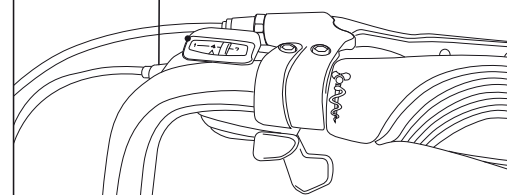

3 versnelling

Afstelling

Wanneer u versnellingsproblemen ondervindt met de drie-versnelling Nexus naaf, dan kunt de eenvoudige afstelling daarvan zelf als volgt controleren en verstellen.

Controleer ten eerste of de koppeling correct op de achteras is gemonteerd.

Deze vindt u op de rechterkant van de achteras. Het uiteinde van de as moet gelijk zijn met het begin van het afstelscherm. Indien deze afstelling niet klopt kunt u deze aanpassen.

Draai met een 5mm imbus, of een 10mm ringsleutel de klembout los, en verstel de koppeling tot het uiteinde van de as gelijk is met het begin van het afstelscherm.

Draai vervolgens de bout weer vast.

Zet de versteller in de tweede versnelling.

De gele afstelstreepjes op de versteller koppeling aan het uiteinde van de rechterkant van de achteras moeten met elkaar uitgelijnd zijn.

Indien dit niet het geval is, kunt u door de kabelstelbout te verdraaien de uitlijning tot stand brengen.

Draai de versteller terug naar de eerste en daarna weer naar de tweede versnelling en controleer nogmaals de uitlijning van de streepjes.

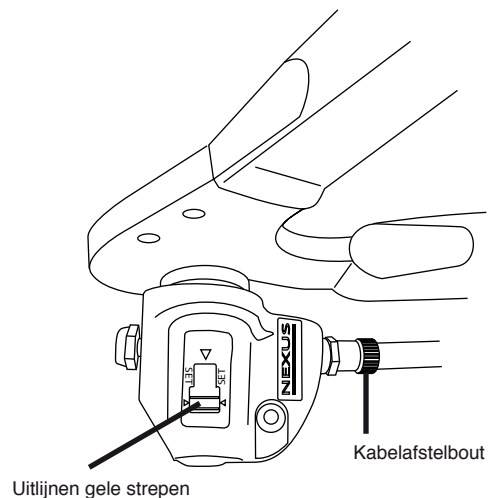
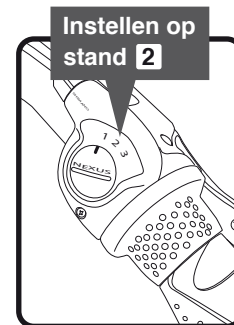

Indien de gele afstelstreepjes niet met elkaar zijn uitgelijnd, de kabelafstelbout van de schakelhendel draaien om de afstelstreepjes met elkaar uit te lijnen. Verplaats daarna de schakelhendel nogmaals van stand [4] naar stand [1] en vervolgens terug naar stand [4] en controleer dan nogmaals of de gele afstelstreepjes met elkaar uitgelijnd zijn.

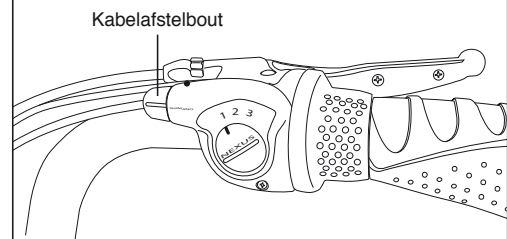

Bediening LCD Display

De display wordt geactiveerd door op de "mode" knop te drukken.

De display gaat weer uit als de "mode" knop iets langer wordt ingedrukt.

Instelling

Druk de "mode" knop voor 1,5 seconden in en de display start.

Druk de ↓ en ↑ knop tegelijkertijd in voor 2,5 seconden.

De display kan nu geprogrammeerd worden en de in te stellen waarde knippert.

Stel eerst de wioldiameter in.

De display ziet er dan als volgt uit:

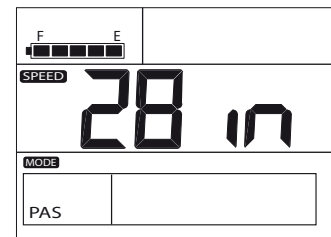

Druk op de ↓ of ↑ toets om tot de juiste wioldiameter te komen. Deze waarde dient "28 in" te zijn.

Druk vervolgens op de "mode" toets om vast te leggen.

Daarna kan de maximum snelheid worden ingegeven.

Maximum snelheid

De tweede parameter om in te stellen is de maximum snelheid.

De display ziet er dan als volgt uit:

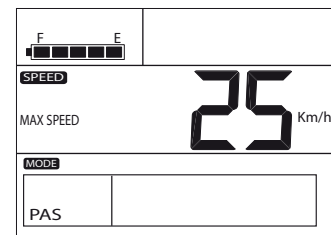

Bij de instelling dient rekening met de Nederlandse wetgeving te worden gehouden.

De fabrieksinstelling is 25km/u.

Druk op de ↓ of ↑ toets om tot de juiste maximum snelheid te komen.

Druk vervolgens op de "mode" toets om vast te leggen.

Daarna kan de helderheid van de display worden ingegeven.

Helderheid display

De derde parameter om in te stellen is de display helderheid.

Druk op de ↓ of ↑ toets om tot de juiste helderheid te komen. Er is keuze uit drie niveau's.

Niveau 1 ziet er als volgt uit:

Druk vervolgens op de "mode" toets om de gewenste instelling vast te leggen.

Daarna kan de eenheid voor snelheid en afstand worden ingegeven.

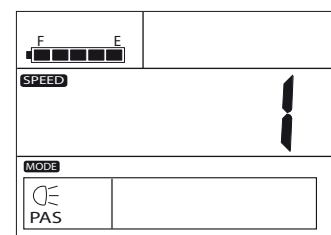

Eenheid

De vierde parameter om in te stellen is de eenheid voor snelheid en afstanddisplay.

Druk op de ↓ of ↑ toets om te kiezen uit kilometer of mijlen per uur.

De display ziet er als volgt uit:

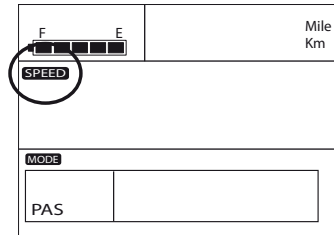

Druk vervolgens op de "mode" toets om de gewenste instelling vast te leggen.

Alle instellingen zijn nu gedaan.

Vullingsgraad van de batterijpakket

Indien het batterijpakket geheel gevuld is zullen alle vijf segmenten van de batterij oplichten.

Wanneer het batterijpakket vrijwel leeg is zal het laatste segment langzaam gaan knippen. Dit geeft aan dat het batterijpakket vrijwel leeg is en dient te worden opgeladen.



Ondersteuning

Met de ↓ en ↑ knop wordt de mate van ondersteuning geselecteerd. Er zijn vijf niveau's waaruit kan worden gekozen.

Niveau 1 is de minste ondersteuning. Niveau 5 is de sterkste ondersteuning. De vijfde stand is met name geschikt om in heuvel- en bergachtig terrein maximale ondersteuning te hebben bij snelheden lager dan 25 km/u.

De display ziet er als volgt uit met niveau 1:

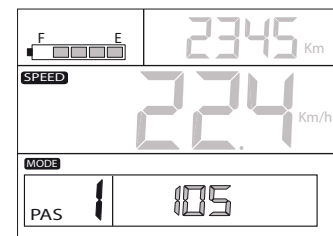

Afgelegde afstand

Druk op de "mode" knop om tussen de gereden afstand en totaal gereden afstand te wisselen.

De display ziet er dan zo uit:

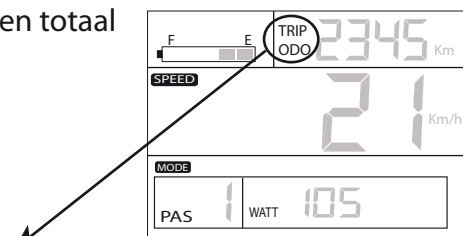

Wisselen tussen gereden (TRIP) en totaal gereden (ODO) afstand

Walk assist (optie)

Druk een paar seconden lang op de  knop en de fiets komt in de "loop" stand. De fiets zal een loopsnelheid van 6 km per uur aanhouden.

Deze stand is alleen geschikt om met de fiets aan de hand te lopen.

Niet gebruiken tijdens het fietsen!

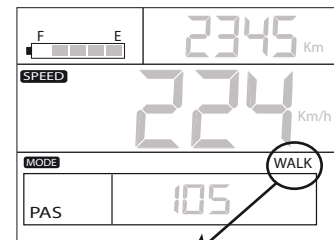

Fiets aan de hand "loop" niveau van 6 km per uur

Display verlichting

Druk gelijktijdig en gedurende drie seconden op de  en "mode" knop om de display verlichting in of uit te schakelen.

Vermogen van de batterij

De display laat het werkelijke vermogen zien van de accu.

Op de display ziet dat er zo uit:

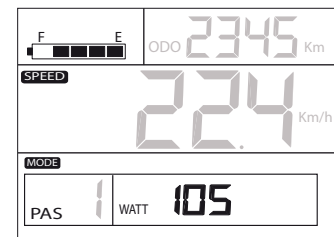

Foutcode

Indien er iets mis is met het elektronische gedeelte zal de display automatisch een code weergeven.

Code	Omschrijving
21	Afwijkend vermogen
22	Throttle fout
23	Fase motor probleem
24	Hall sensor motor defect
25	Remsensor defect

Bediening compacte LCD Display

De display wordt geactiveerd door op de "mode" knop te drukken.

De display gaat weer uit als de "mode" knop iets langer wordt ingedrukt.

Instelling

Druk de "mode" knop voor 3 seconden in en de display start.

Druk de ↓ en ↑ knop tegelijkertijd in voor 2,5 seconden.

De display kan nu geprogrammeerd worden en de in te stellen waarde knippert.

Stel eerst de klok in.

Voor het instellen van de uren ziet de display er dan als volgt uit:

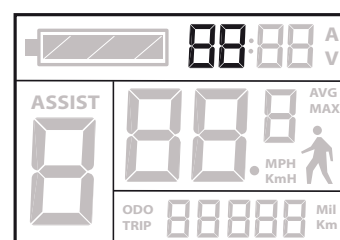

Druk op de ↓ of ↑ toets om tot de juiste instelling te komen.

Druk vervolgens op de "mode" toets om vast te leggen. Daarna kunnen de minuten worden ingegeven.

Voor het instellen van de minuten ziet de display er dan als volgt uit:

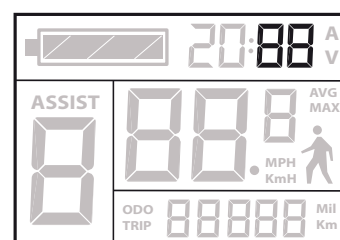

Druk op de ↓ of ↑ toets om tot de juiste instelling te komen.

Druk vervolgens op de "mode" toets om vast te leggen.

Maximum snelheid

De tweede parameter om in te stellen is de maximum snelheid.

De display ziet er dan als volgt uit:

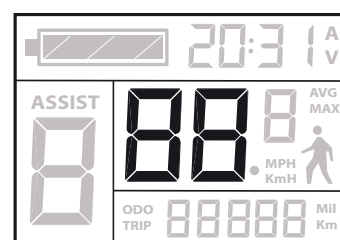

Bij de instelling dient rekening met de Nederlandse wetgeving te worden gehouden.

De fabrieksinstelling is 25km/u, instellen van 10 tot 25km/u is mogelijk.

Druk op de ↓ of ↑ toets om tot de juiste maximum snelheid te komen.

Druk vervolgens op de "mode" toets om vast te leggen.

Eenheid

De vierde parameter om in te stellen is de eenheid voor snelheid en afstanddisplay.

Druk op de ↓ of ↑ toets om te kiezen uit kilometer of mijlen per uur.

De display ziet er als volgt uit:

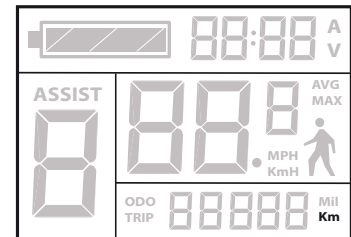

Druk vervolgens op de "mode" toets om de gewenste instelling vast te leggen.

Wielmaat instellen

De vijfde parameter is de instelling van de wielmaat.

De display ziet er als volgt uit:

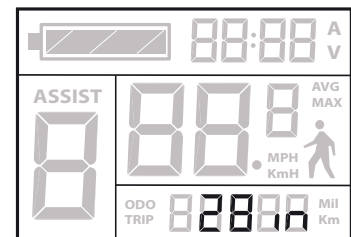

Druk op de ↓ of ↑ toets om de juiste wielmaat te kiezen. Voor Uw Peper fiets is de juiste wielmaat 28 in.

Druk vervolgens op de "mode" toets om de gewenste instelling vast te leggen.

Display verlichting

De zesde en laatste instelling is de display verlichting.

Druk op de ↓ of de ↑ om de helderheid in te stellen.

Er is keuze uit drie standen.

Dit is de laatste instelling, druk op "mode".

Houdt daarna nog een keer "mode" knop voor twee seconden vast om de instellingen op te slaan en te bewaren.

Gebruik van de display

De display wordt geactiveerd door op de “mode” knop te drukken. Wanneer de fiets vijf minuten niet is gebruikt schakelt de display vanzelf uit.

Snelheid

Bij het wegrijden zal de display automatisch de snelheid weergeven.



Houd de  knop ingedrukt dan krijgt U de maximum gehaalde snelheid te zien.

Door nog een keer op de  knop ingedrukt te houden krijgt u de gemiddelde snelheid te zien.

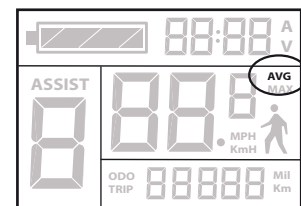
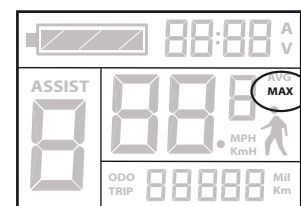
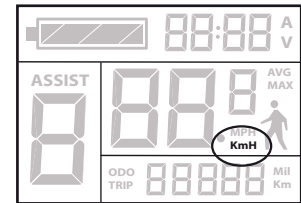
Het wederom ingedrukt houden van de  knop zorgt ervoor dat U terugkeert naar de actuele rij snelheid.



Ondersteuning

Door kort op de  en  knop te drukken wordt de mate van ondersteuning geselecteerd. Er zijn vijf niveau's waaruit kan worden gekozen.

Niveau 1 is de minste ondersteuning. Niveau 5 is de sterkste ondersteuning. De vijfde stand is met name geschikt om in heuvel- en bergachtig terrein maximale ondersteuning te hebben bij snelheden lager dan 25 km/u.

De display ziet er als volgt uit met niveau 3:

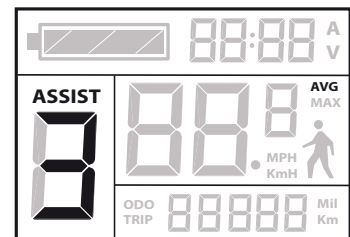

Walk assist (optie)

Druk een paar seconden lang op de  knop en de fiets komt in de “loop” stand. De fiets zal een loopsnelheid van 6 km per uur aanhouden.

Deze stand is alleen geschikt om met de fiets aan de hand te lopen.

Niet gebruiken tijdens het fietsen!

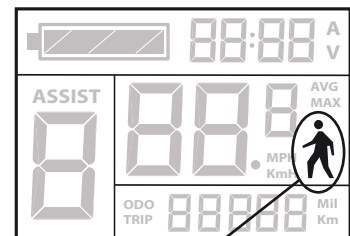

Fiets aan de hand “loop” niveau van 6 km per uur

Display verlichting

Druk gelijktijdig en gedurende drie seconden op de  en "mode" knop om de display verlichting in of uit te schakelen.

Afgelegde weg en tijdsduur

De afgelegde weg of tijdsduur kunnen wisselend in de display worden weergegeven.

Druk op "mode" en er kan worden gewisseld tussen afgelegde weg en tijdsduur.

Op de display ziet dat er zo uit:

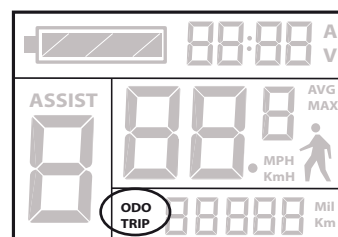

Vullingsgraad van de batterijpakket

Indien het batterijpakket geheel gevuld is zullen alle vijf segmenten van de batterij oplichten. Wanneer het batterijpakket vrijwel leeg is zal het laatste segment langzaam gaan knipperen. Dit geeft aan dat het batterijpakket vrijwel leeg is en dient te worden opgeladen.



Knippert bij laag voltage

Foutcode

Indien er iets mis is met het elektronische gedeelte zal de display automatisch een code weergeven.

Code	Omschrijving
21	Afwijkend vermogen
22	Throttle fout
23	Fase motor probleem
24	Hall sensor motor defect
25	Remsensor defect

Display batterij

De batterij van de display kan vervangen worden wanneer de klok van de display het niet meer doet. Demonteer daarvoor de display van het stuur.

Het type batterij voor de display is CR2032.

De levensduur van de batterij is tenminste twee jaar.

Bedieningspaneel LED

Informatie op het paneel

Schakel het paneel aan met de aan/ uit knop.

Instellen van de trapbekrachtiging

Gebruik de "mode" knop om te kiezen tussen de vijf bekrachtigings niveau's.

De vijfde stand geeft de meest krachtige ondersteuning. Houdt er rekening mee dat het batterijpakket bij gebruik van een sterke bekrachtiging sneller ontleedt dan bij een lichtere bekrachtiging.

De vijfde stand is met name geschikt om in heuvel- en bergachtig terrein maximale ondersteuning te hebben bij snelheden lager dan 25 km/u.

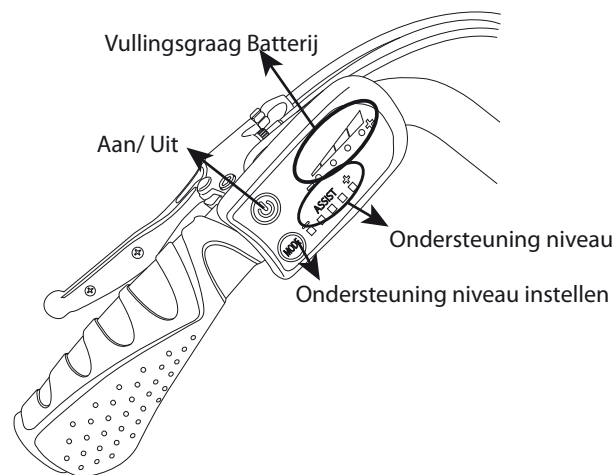

Onderhoud

Frequentie

De frequentie van controle en onderhoud varieert per onderdeel. De aangegeven frequenties zijn gebaseerd op een regelmatig gebruik op normale wegen en fietspaden.

Maandelijks

Controles:

- Zitten de asmoeren van de wielen goed vast?
- Zijn de banden nog in goede staat en op spanning?
- Is de reflecterende strip op de zijkant van de banden schoon?
- Werken de voor- en achterrem optimaal?
- Werkt de verlichting?
- Zitten zadel en stuurpen goed vast in het frame en is de maximum markering niet zichtbaar?
- Zitten de pedalen en de cranks goed vast?
- Is er geen speling op het balhoofdstel?
- Is de spaakspanning goed en slingeren de wielen niet?

Schoonmaken:

- De naven & de trapas.
- De ketting & de tandwielen. Smeer met olie.

Halfjaarlijks

Smeren:

- Pedaalas met vaseline
- Balhoofdstel met lagervet.
- Bevestigingsbouten met vaseline.
- Schroeven van het zadel en het stuur met vaseline
- Controleer de assen van de wielen en smeer met lagervet.
- Smeer de zadel- en stuurpen in met poetsolie.

Jaarlijks

Breng de fiets minstens één keer per jaar naar de PEPER-dealer voor een servicebeurt.

De fiets wordt met name gecontroleerd op:

- Remmen
- Verlichting
- Spaakspanning
- Lagers
- Aandrijving

Als de fiets het hele jaar in gebruik is, dan is het raadzaam twee servicebeurten uit te laten voeren; een grote in het voorjaar en een kleine in het najaar.

Bandenspanning

Het is van belang dat de banden de juiste spanning hebben. De voordelen:

- Vergroot de actieradius van het batterijpakket.
- Beter grip op de weg
- Minder slijtage
- Minder snel lekkage
- Sneller en beter remmen
- Beschermd de velgen beter tegen schokken.
- Kost minder energie tijdens het trappen.

De juiste spanning staat vermeld op de zijkant van de band.

Voor alle PEPER fietsen geldt een spanning van 2,8 tot 4,5 bar, of 40 tot 65 PSI.

Controleer de spanning zonodig met een bandenspanningsmeter.

Ketting

- Maak de ketting grondig schoon met een harde kwast en een milieuvriendelijke ontvetter.
Gebruik eventueel petroleum of dieselolie, maar nooit benzine.
- Smeer de ketting in met een speciale kettingolie. Verwijder overtollige olie met een doek.

Schoonmaken

Tips bij het schoonmaken:

- Gebruik vloeibare zeep in lauw of warm water.
- Sproei de fiets met een tuinslang af en wrijf hem met een droge doek of zeemleer droog.
- Gebruik nooit een hogedrukreiniger. De stoom- of waterstraal is te krachtig en kan noodzakelijk vet verwijderen.
- Behandel het lakwerk na schoonmaken eventueel met vloeibare autowas.
- Werk beschadigingen in het lakwerk bij met een lakstift.
- Smeer de aluminium delen licht in met poetsolie. Handig alternatief is; inspuiten met siliconenspray.

PEPER Instellingen

Uw PEPER fiets is voor de aankoop geheel op maat gemaakt voor een optimale en meest comfortabele zitpositie. Hierdoor zijn de onderstaande punten niet direct van toepassing.

Mocht er toch een reden zijn voor het bij- of opnieuw afstellen van de zadelhoogte of de positie van het stuur dan volgt U de stappen die hier volgen:

Zadelhoogte

1. Draai de inbusbout los.
2. Zet het zadel op de gewenste hoogte.
3. Draai de inbusbout vast.

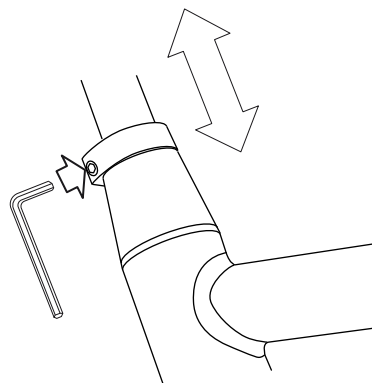

Stuurhoogte

Hiervoor zijn twee methoden

Methode 1

1. Draai de inbusbout 2 ½ slag los.
2. Zet het stuur op de gewenste hoogte.
3. Controleer of het stuur loodrecht ten opzichte van het voorwiel staat.
4. Draai de inbusbout vast.

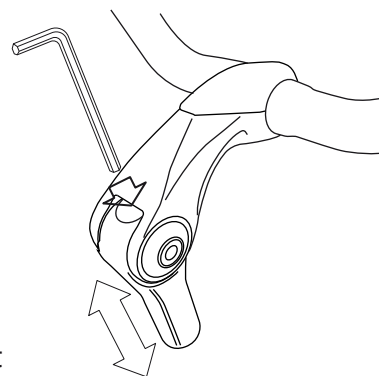

Methode 2

1. Draai de inbusbout 2 ½ slag los.
2. Zet het stuur op de gewenste hoogte.
3. Draai de inbusbout vast.

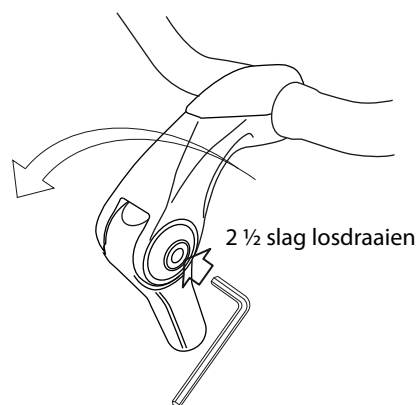

Stuurbocht

1. Draai de voorste inbusbout los.
De stuurbocht zit met twee inbusbouten vast. Draai alleen de voorste inbusbout los.
2. Zet de stuurbocht in de gewenste positie.
3. Draai de inbusbout vast.

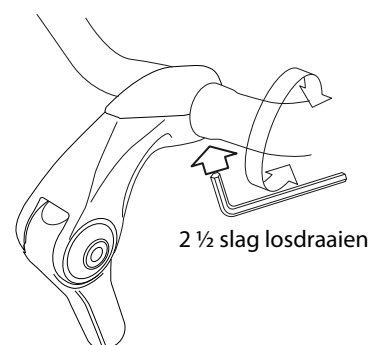

Garantievoorwaarden

Artikel 1 Garantie

1.1 PEPER B.V. garandeert dat iedere nieuwe PEPER fiets zonder constructiefouten, materiaalfouten en roestvorming wordt geleverd, voor zover aan de voorwaarden zoals vastgelegd in de PEPER garantievoorwaarden wordt voldaan.

1.2 Alleen de eerste eigenaar van een nieuwe PEPER fiets kan uiteindelijk aanspraak maken op garantie, in het geval dat en voor zover deze eerste eigenaar de nieuwe PEPER heeft verkregen bij een dealer die is erkend door PEPER.

1.3 De rechten voortkomend uit de PEPER garantievoorwaarden zijn in geen geval en op geen enkele wijze overdraagbaar.

1.4 Onverminderd hetgeen is vastgelegd in de PEPER garantievoorwaarden gelden de wettelijke voorschriften van richtlijn 99/44/EU van het Europese Parlement en van de Raad van de Europese Unie inzake bepaalde aspecten betreffende de verkoop van consumptiegoederen en bijbehorende garanties (Bulletin L 171) en respectievelijk de overeenstemmende nationale wetgeving van het land waar de PEPER fiets is verkregen.

Artikel 2 Specificaties en bepalingen

2.1 Voor PEPER frames en ongeveerde PEPER voorvorken geldt een levenslange garantie.

2.2 Voor overige PEPER- onderdelen (inclusief verf en blanke lak), voor zover deze niet zijn genoemd in artikel 3.1, geldt een garantie voor de periode van 2 jaar na leveringsdatum. Voor onderdelen van derden gelden en zijn van toepassing de relevante garantievoorwaarden van die betreffende producent.

2.3 Voor batterijen en overige elektronische onderdelen geldt een garantie voor de duur van twee jaar na datum van levering.

Artikel 3 Uitzonderingen

3.1 De garantie geldt niet voor onderdelen die onderhevig zijn aan slijtage, zoals banden, ketting, kettingbladen, pedalen, remblokjes, versnellings- en remkabels, tandwielen, indien en voor zover geen sprake is van montage- of materiaalfouten.

3.2 De garantie verliest zijn geldigheid wanneer:

A. De fiets is gebruikt voor professionele doeleinden zoals fietsverhuur;

B. De fiets is beschadigd door de fiets bloot te stellen aan – of met de fiets te rijden in extreme omstandigheden of klimaten.

C. De fiets betrokken is geweest bij een ongeval.

D. De fiets gebruikt is voor een ander doel dan normaal is in het licht van het soort en het type fiets waar het om gaat.

E. De fiets niet of onzorgvuldig conform de aanwijzingen in het online-servicehandboek is onderhouden.

F. De fiets door een niet PEPER-dealer is onderhouden en/of gerepareerd.

G. De fiets is samengesteld met gebruik van niet-originele onderdelen.

H. De eerste eigenaar de fiets feitelijk heeft overgedragen aan een derde.

Artikel 4 Procedure

4.1 Bij levering van de PEPER fiets aan de eerste eigenaar, dient de fiets door de dealer, online geregistreerd te worden. Hiervoor wordt bij aanmelding €25,- aan de de dealer gecrediteerd. Het registratie duplicaat dient uitgeprint aan de eerste eigenaar overhandigd te worden.

Een schadeclaim wordt niet in behandeling genomen voordat PEPER B.V. de registratie van de fiets heeft ontvangen.

4.2 De schadeclaims die onder deze garantie vallen moeten bij een erkende PEPER-dealer worden ingediend.

4.3 Wanneer een schadeclaim die onder deze garantie valt, wordt ingediend bij een erkende dealer, moet een aankoopbewijs worden overlegd. Daarnaast dient de eerste eigenaar het duplicaat van de online registratiekaart over te leggen aan de PEPER-dealer.

4.4 Voor het indienen van de schadeclaim moet de PEPER-dealer een online garantieaanvraagformulier invullen, dat in alle gevallen de volgende gegevens dient te bevatten: naam en adres van de eigenaar van de fiets, aankoopdatum, framenummer van de fiets, omschrijving van het onderdeel dat onder de garantie valt, stempel van de PEPER-dealer en een klachtomschrijving.

4.5 Indien een aanspraak op de garantie door PEPER wordt erkend, dan draagt PEPER zorg voor vervanging of vergoeding van het betreffende onderdeel.

4.6 De uiteindelijke beslissing of een aanspraak op de garantie wordt gehonoreerd en de keuze tussen vervanging dan wel vergoeding, wordt in laatste instantie genomen door PEPER B.V.

Artikel 5 Wettelijke aansprakelijkheid

5.1 PEPER sluit alle aansprakelijkheid uit voor schade aan (onderdelen van) de fiets die ontstaat als gevolg van het onjuist afstellen van bewegende delen van de fiets, het onzorgvuldig gebruiken en/of onderhouden van de fiets (waaronder begrepen het niet tijdig vervangen van onderdelen als genoemd in artikel 3.1).

5.2 In het geval dat PEPER een schadeclaim accepteert, betekent dit in geen geval dat aansprakelijkheid wordt aanvaard voor mogelijke schaden. Als en voor zover er sprake is van geleden (gevolg) schaden, sluit PEPER iedere aansprakelijkheid hiervoor uit voor zover zij niet wettelijk gebonden is aan compensatie van deze schade.

5.3 De in de PEPER garantievoorwaarden aangeboden garantie vormt een aanvulling op de wettelijke rechten. Deze rechten kunnen verschillen in ieder land binnen de Europese Economische Ruimte

Wettelijke eisen

Volgens de Europese wetgeving is het beschreven voertuig een fiets, omdat de fiets voldoet aan de volgende regels:



De ondersteuning is alleen actief als de gebruiker zelf trapt.
De ondersteuning is actief tot een snelheid van maximaal 25km/uur.
Het geleverde vermogen is maximaal 250 Watt.
De elektrische fiets is een EPAC (Electrically Power Assisted Cycle) in overeenstemming met EN15194.

Peper B.V. verklaart dat uw elektrische fiets voldoet aan alle eisen en andere relevante bepalingen van de richtlijnen 2004/108/EC en 2002/24/EC.