



**MC**  
MULTICYCLE

---

**move!**

Gebbruiksaanwijzing

# Inhoud

1.	Inleiding.....	2
2.	Optimaal gebruik van uw elektrische ondersteuning .....	3
3.	Het systeem .....	5
3.1.	Onderdelen .....	5
3.2.	Display .....	5
3.3.	Accu .....	6
3.4.	Afstandsbediening.....	7
3.5.	Technische specificaties .....	7
4.	Gebruik.....	8
4.1.	Ingebruikname .....	8
4.2.	Werking .....	8
4.3.	Systeem in/uitschakelen .....	8
4.4.	De display .....	10
4.5.	Laden .....	15
4.6.	Remlicht .....	17
5.	Onderhoud.....	18
6.	Veiligheidsinstructies .....	19
6.1.	Accu .....	19
6.2.	Acculader.....	19
6.3.	Algemene veiligheidsvoorschriften .....	20
7.	Veelgestelde vragen.....	21
8.	Garantiebepalingen .....	24

# 1. Inleiding

Gefeliciteerd met de aanschaf van uw MC-fiets uitgerust met het MC **move**Ⓢ ondersteuningssysteem: een ondersteuning waarvan u veel gemak en plezier zult hebben.

Lees eerst deze handleiding zorgvuldig door, voor u de fiets in gebruik neemt. In deze handleiding vindt u alles omtrent het correcte gebruik en onderhoud van uw **move**Ⓢ elektrische ondersteuningssysteem.

## 2. Optimaal gebruik van uw elektrische ondersteuning

De elektrische ondersteuning van uw fiets wordt door de accu aangedreven; de hoeveelheid beschikbare energie in de accu beïnvloedt uw actieradius. Afhankelijk van hoe u met uw fietst omgaat, kunt u uw bereik van de elektrische ondersteuning vergroten. Hieronder vindt u een overzicht van situaties die de actieradius beïnvloeden.

Omstandigheid	Mate van invloed op actieradius	Actieradius	
		<i>Klein bereik (ca. 30 km)</i>	<i>Groot bereik (ca. 80 km)</i>
Stand van de support	***	Hoog	Laag
Uw eigen krachtinspanning	***	Laag	Hoog
Vertrekken bij het stoplicht	***	Grote versnelling, hoge support stand	Kleine versnelling, lage supportstand
Terrein (Landschap)	***	Heuvel- of bergachtig	Effen
Uw gewicht	***	Ca. 100 kg	Ca. 65 kg
Wind	**	Van voren en/of veel	Van achteren en/of geen
Buitentemperatuur	**	Rond de 0 Graden	Rond de 20 Graden
Gebruik van de remmen	**	Vaak	Zelden
Stops per rit	**	Vaak	Zelden
Bandenspanning	**	Laag (ca. 1-2 bar)	Hoog (ca. 5 bar)
Accuonderhoud	**	Zonder beleid	Volgens gebruikershand leiding (pagina 18-20)

Gebruik van de verlichting	*	Altijd	Slechts in het donker
Wegstructuur	*	Onverhard	Verhard
Fietsonderhoud/smeren	*	Zonder beleid	Volgens gebruikershandleiding (pagina 18-20)

Voorbeeld: als u vaak remt gedurende een tocht, zal dit een negatieve invloed hebben op de actieradius van uw fiets. Door vaak te remmen zal u vaker op moeten trekken, wat meer energie vergt van het systeem.

Gaat u tijdens het fietsen bewust om met de hierboven genoemde punten die de actieradius beïnvloeden om het gemak en plezier van uw elektrische ondersteuning te vergroten.

## 3. Het systeem

### 3.1. Onderdelen

Uw MC **move**Ⓢ systeem bestaat uit de volgende onderdelen:

- › Acculader
- › Afstandsbediening<sup>1</sup>
- › Display/stuurbediening
- › Drager met uitneembare accu
- › Naafmotor
- › Sensoren: snelheidssensor en trapassensor

### 3.2. Display

De MC **move**Ⓢ display bestaat uit de volgende onderdelen:

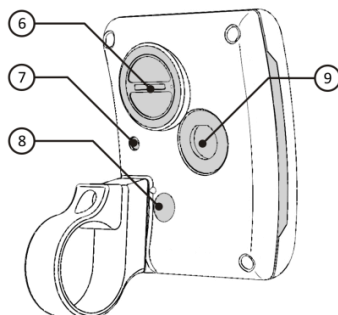
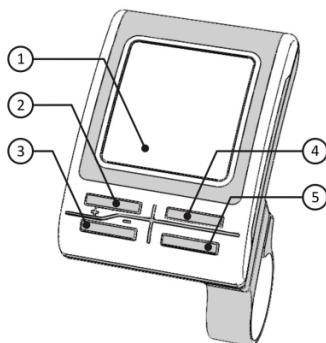

- |                      |                                  |
|----------------------|----------------------------------|
| 1. LCD scherm        | 6. Batterijklep                  |
| 2. Plusknop          | 7. Lichtsensor                   |
| 3. Minknop           | 8. Afstandsbediening aansluiting |
| 4. Mode              | 9. Displaykabel aansluiting      |
| 5. Verlichting/reset |                                  |

<sup>1</sup> Standaard geleverd bij de Elegance-E, Mature-E, Synergy-CAE, Synergy-CLE, optioneel bij Expressive-E en Image-E modellen (modeljaar 2011)

Nadere informatie over de bediening van de LCD-display vindt u in hoofdstuk 3.

### 3.3. Accu

De MC **move** accu bestaat uit de volgende onderdelen:

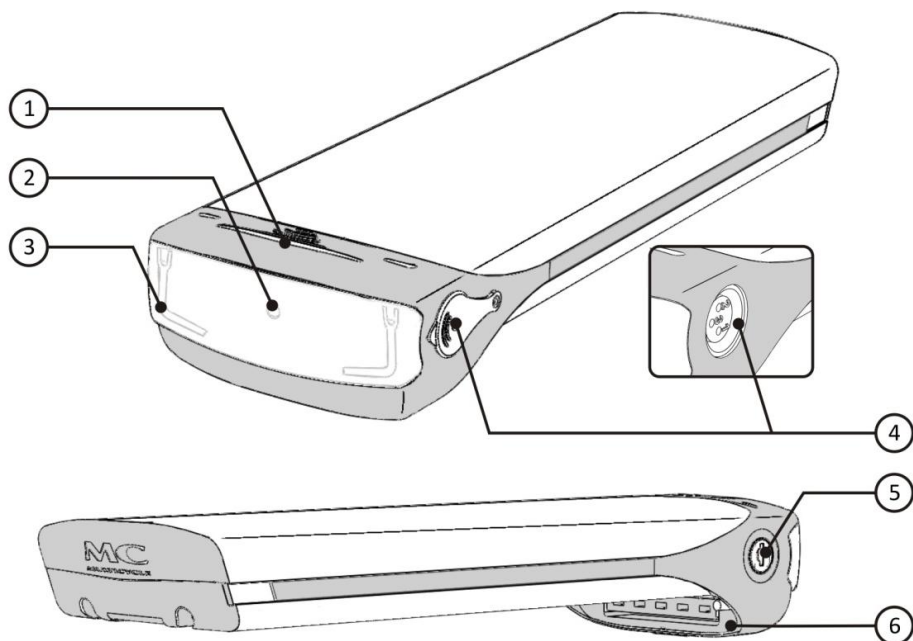

1. Laadindicatie

2. Achterlicht

3. Remlichten

4. Laadplug met afdekklep

5. Slot

6. Connector

Nadere informatie over de bediening van het systeem vindt u in hoofdstuk 3.

### 3.4. Afstandsbediening

De MC **move** afstandsbediening bestaat uit de volgende onderdelen:

1. Plusknop
2. Minknop
3. Meeloopstand

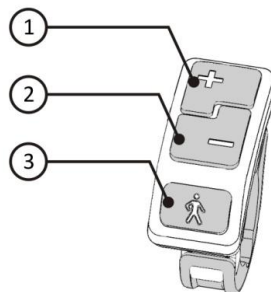

Nadere informatie over de bediening van de afstandsbediening vindt u in hoofdstuk 3.

### 3.5. Technische specificaties

- › Voornaaf motor: 24V 180W – 175 rpm borstelloze motor met vrijloop
- › Accu: Panasonic Lithium-ion, 24V – 11,25 Ah, maximum continu belasting 15A
- › Controller: 24V 15A
- › Achterlicht: Spanninga MIR 6V geïntegreerd achterlicht met rem- en laadindicatie
- › Display: LCD–display met weergave accuconditie, kilometer teller en 15-staps ondersteuningsinstelling



## 4. Gebruik

### 4.1. Ingebruikname

Uw fiets met MC **move**Ⓢ systeem is bij aflevering door uw dealer gebruiksklaar gemaakt.

### 4.2. Werking

Met het MC **move**Ⓢ systeem rijdt u als met een gewone fiets, waarbij het systeem zorgt voor extra trapondersteuning. De mate van ondersteuning is instelbaar via de display.

Het systeem reageert op de omwenteling van de trapas. Indien u stopt met trappen, zal de ondersteuning ook uitvallen. Tevens is het systeem uitgerust met een remsensor op de achterrem, die het systeem direct uitschakelt in geval van remmen.



Let op!

*Op volle ondersteuning geeft het systeem krachtige ondersteuning, waarbij u snelheden van 25 km/u kunt bereiken. Wees hierop bedacht en pas uw snelheid aan op de omstandigheden!*

### 4.3. Systeem in/uitschakelen

Het systeem wordt in- en uitgeschakeld door middel van het contactslot dat in de accu geplaatst is. Het slot kent hierbij de volgende drie standen:

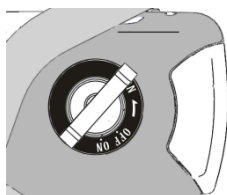

Open-stand

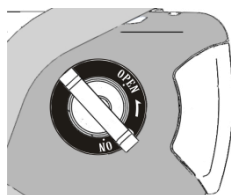

Slot-stand

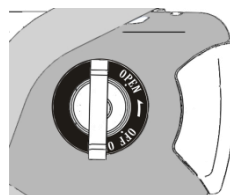

Contact-stand

### 4.3.1. *Open-stand*

In de open-stand kunt u de accu uit de drager verwijderen. Het systeem is uitgeschakeld in deze stand.



*Let op!*

- › *Controleer bij het plaatsen van de accu of het slot op de open-stand staat! Indien de accu op de slot- of contact-stand staat, zal de accu niet helemaal in de slede glijden en zal het systeem niet functioneren!*
- › *Controleer altijd bij het vervoeren van de fiets achterop de auto of de accu op slot-stand zit of verwijder de accu uit de drager, om ongelukken of verlies van uw accu te voorkomen!*

### 4.3.2. *Slot-stand*

In de slot-stand is de accu in de drager vergrendeld en is het systeem uitgeschakeld. U kunt de sleutel uit de accu verwijderen.

### 4.3.3. *Contact-stand*

Het systeem staat aan en de accu is vergrendeld. Wanneer het systeem aangezet wordt, zal de display aangaan en zal de verlichting inschakelen, indien van toepassing. Meer over de verlichting in hoofdstuk 3.4.4.

Het systeem wordt automatisch na een uur uitgeschakeld; na drie uur zal ook de controller uitschakelen. Om het systeem weer aan te zetten dient het systeem met de sleutel uit- en weer aangezet te worden.



Let op!

- › De display van het systeem functioneert ook als kilometerteller wanneer het systeem uitgeschakeld is. In dit geval zal de accu-indicatie, de ondersteuningindicatie en de range functie niet oplichten op de display. Controleer of het systeem ingeschakeld is en of de ondersteuning aan is wanneer u geen trapondersteuning ondervindt.
- › Wanneer het systeem uitgeschakeld is en de display als kilometerteller functioneert, kent het systeem een slaapstand die na vijf minuten in werking treedt. Bij beweging van de fiets of als er op een knop gedrukt wordt zal het systeem uit de slaapstand ontwaken.

#### 4.4. De display

De display toont informatie over het systeem, het gebruik en de buitentemperatuur.

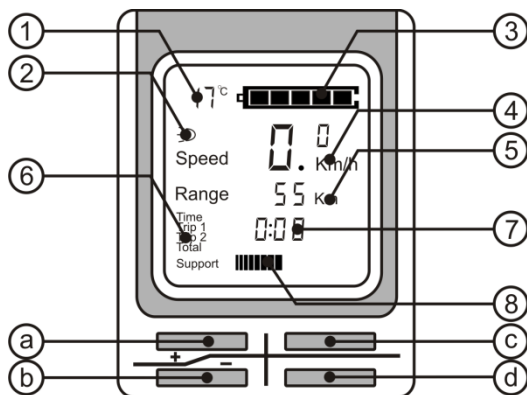

- |                          |                        |
|--------------------------|------------------------|
| 1. Temperatuurweergave   | 5. Range (bereik)      |
| 2. Verlichting indicatie | 6. Menu                |
| 3. Accu indicatie        | 7. Menu-indicatie      |
| 4. Snelheidsweergave     | 8. Ondersteuningsgraad |
| a. Plusknop              | c. Menu-knop           |
| b. Minknop               | d. Verlichting/reset   |

#### **4.4.1. Kilometerteller**

De display werkt als kilometerteller, ook wanneer het systeem is uitgeschakeld. De kilometerteller heeft de volgende basisfunctionaliteiten, naast de weergave van uw snelheid:

- › **Ritafstand 1**  
Uw gereden afstand sinds de laatste keer resetten.
- › **Ritafstand 2**  
Uw gereden afstand sinds de laatste keer resetten.
- › **Totale afstand**  
De totale afstand gereden met uw fiets.
- › **Tijd**  
Tijdsweergave van huidige tijd.

Door op de mode-knop te drukken kunt u door bovenstaande functionaliteiten stappen.

#### **4.4.2. Instellingen**

De volgende onderdelen kunt u instellen op de display.

##### *4.4.2.1. Afstanden resetten*

Om de ritafstanden te resetten, gaat u naar de desbetreffende ritafstand en houdt u de verlichting/reset-knop 4 seconden ingedrukt.

De totale afstand kan niet gereset worden.

##### *4.4.2.2. Wielomtrek instellen*

Om de wielomtrek in te stellen, loopt u met de menu-knop (c. in afbeelding hierboven) door het menu tot de 'Totale afstand' in beeld is. Houd vervolgens de verlichting/reset-knop en de menu-knop tegelijkertijd 3 seconden ingedrukt. Er verschijnt een viercijferig getal in beeld; dit is de wielomtrek in

millimeters. Met de plus- en de min-knoppen kan deze waarde aangepast worden. Standaard staat de wielomtrek op 2.205 mm.

#### 4.4.2.3. *Tijd instellen*

Om de tijd in te stellen, loopt u met de menu-knop (c. in afbeelding hierboven) door het menu tot de tijd in beeld is. Houd vervolgens de verlichting/reset-knop 3 seconden ingedrukt. De tijdsindicatie gaat knipperen; nu kunt u de tijd instellen.



Let op!

- › *De tijd en de wielomtrek kunnen alleen ingesteld worden wanneer het systeem aan staat!*
- › *Om het instelmenu te verlaten, druk op de verlichting/reset-knop. Het systeem zal automatisch uit het instel-menu gaan na een minuut.*

#### 4.4.2.4. *Batterij vervangen*

Wanneer het systeem niet aanstaat werkt de kilometerteller op een CR-2032, 3V knoopp batterij. Deze batterij bevindt zich in de achterkant van de display (achter klep nummer 6, ziepagina 3).

#### 4.4.3. **Ondersteuning**

De mate van ondersteuning wordt weergegeven in een balk onderin de display. Met behulp van de plus- en de minknop kunt u de mate van ondersteuning instellen. Het MC **move**Ⓢ ondersteuningsstelsysteem kent een 15 traps-verdeling, zodat u altijd een ondersteuning kunt kiezen die het beste bij u past!

Het **move**Ⓢ systeem heeft een actieradius indicatie, die laat zien hoe ver u nog kunt fietsen op uw accu. Let op, dit betreft

een indicatie; er zijn veel factoren die de actieradius beïnvloeden. Bij een hogere ondersteuningsgraad zal deze afstand aanzienlijk minder zijn dan bij een lage ondersteuningsgraad bijvoorbeeld!



Let op!

- › *De elektrische fiets kent een wettelijke begrenzing van 25 km/u. In geval u snelheden boven de 25 km/u bereikt met de ondersteuning aan, zal het systeem de ondersteuning dat het systeem biedt langzaam afbouwen.*
- › *Mocht de spanning in uw accu te laag worden, dan zal het systeem de bovenste 10 ondersteuningsstanden uitschakelen om stroom te besparen. Wanneer u de accu weer oplaadt, zullen deze ondersteuningsstanden weer beschikbaar worden.*
- › *Wanneer er te weinig spanning aanwezig is in uw accu zal de ondersteuning helemaal wegvallen. Het systeem zal echter nog wel aan blijven staan, zodat u nog ongeveer een uur met verlichting aan kunt blijven fietsen.*

#### **4.4.4. Verlichting**

De verlichting zal automatisch aan/uit gaan wanneer het systeem aangeschakeld is, afhankelijk van het omgevingslicht. Met de verlichting-knop op de display kan de verlichting handmatig aan- en uitgeschakeld worden.

Het 'lamp' symbool links bovenin het scherm geeft aan of de verlichting aan of uit is geschakeld. Ook gaat de achtergrondverlichting van de display aan wanneer de verlichting van uw fiets aan staat.

Het systeem schakelt de verlichting automatisch aan en uit. Met de verlichting/reset-knop kan de verlichting handmatig bediend worden.



Let op!

- › Om met de verlichting aan te kunnen fietsen moet het systeem aan staan! Indien u zonder ondersteuning, maar wel met verlichting aan wilt fietsen, dient u het systeem aan te zetten en met de minknop de ondersteuning uit te zetten.
- › Als u de verlichting handmatig aan/uit heeft geschakeld, zal deze op handmatige stand blijven staan. Om de verlichting weer automatisch aan te laten sturen dient u het systeem opnieuw op te starten.

#### 4.4.5. Afstandsbediening/loophulp<sup>2</sup>

De loophulp of afstandsbediening wordt aan de linker kant van het stuur, naast de remgreep gemonteerd. Met dit apparaat kan de mate van ondersteuning geregeld worden en kan de loophulp ingeschakeld worden.

1. Plusknop
2. Minknop
3. Loophulp

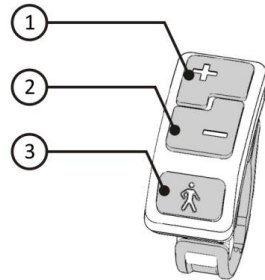

##### 4.4.5.1. Ondersteuning

Het instellen van de ondersteuningsgraad gaat zoals het instellen van de ondersteuningsstand op de display. Met de plus-knop wordt meer ondersteuning gegeven, met de min-knop wordt de mate van ondersteuning verlaagd.

<sup>2</sup> Standaard geleverd bij de Elegance-E, Mature-E, Synergy CAE, Synergy CLE, optioneel bij Expressive-E en Image-E modellen (modeljaar 2011)

#### 4.4.5.2. Loophulp

De loophulp is bedoeld om de fiets met u mee te laten rijden, bijvoorbeeld wanneer de fiets uit een dieper gelegen fietsenstalling omhoog geduwd moet worden. Bij de loophulp-functie zal de fiets met max. 6 km/u rijden.

Om de loophulp te activeren houdt u de loophulp-knop ingedrukt. Zodra de knop losgelaten wordt of wanneer er met de achterrem geremd wordt, zal de loophulp uitschakelen.



*Let op!*

- › *Gebruik de loophulp alleen om de fiets naast u mee te laten rollen, nooit om vanaf stilstand mee weg te rijden!*
- › *Gebruik de loophulp alleen als u naast de fiets loopt, nooit wanneer u op de fiets zit! Dit zou het systeem kunnen overbelasten met schade tot gevolg!*

#### 4.5. Laden

De accu kan zowel op de fiets als los opgeladen worden. De accu is eenvoudig uit de drager te verwijderen door het contactslot naar de open-stand te draaien en de accu uit de drager te schuiven.

Om de accu op te laden, steekt u eerst de stekker van de lader in het stopcontact. Verwijder vervolgens de rubberen beschermkap uit de laadplug aan de zijkant van de accu en sluit de accu aan op de lader. U kunt iedere 230 Volt (220-240V~, 50Hz) contactdoos gebruiken.

Afhankelijk van uw fiets wordt er een 5A (type SC1150B-30V) of 1,6A lader (type RL07-16P3) meegeleverd. De laadtijden voor deze laders bedragen respectievelijk ongeveer 4 en 8 uur als de accu leeg is.



De indicatie-leds op de bovenkant van de accu zullen oplichten wanneer de accu opgeladen wordt. Aan de hand van deze indicatie-leds is af te lezen hoe vol de accu is. Wanneer alle vijf leds continu branden is uw accu vol.

Uw MC **move**Ⓢ beschikt over een Li-Ion accu, dit betekent dat de accu geen geheugen effect heeft waardoor de capaciteit af zou nemen. Uw accu hoeft dus niet leeg te zijn om het opnieuw op te laden. Het systeem schakelt automatisch uit wanneer de accu leeg is.



Let op!

- › *Gebruik alleen de originele MC lader om uw accu op te laden! Het gebruik van een andere soort/type/merk lader kan onherstelbare schade veroorzaken in uw accu en kan brand of ontploffing tot gevolg hebben!*
- › *Het laden moet plaatsvinden in een droge en goed geventileerde ruimte bij een temperatuur tussen de 0° C en 40° C. Bij temperaturen onder de 0° C dient u de accu uit te nemen en op te laden in een verwarmde ruimte.*
- › *Opladen bij temperaturen beneden de 0° C veroorzaakt capaciteitschade aan uw accu! Deze schade valt niet onder de garantie.*

#### **4.5.1. Accubeveiliging**

Uw MC **move**Ⓢ accu is voorzien van een beveiligingssysteem dat er voor zorgt dat de accu zoveel mogelijk in topconditie blijft. Als de accu te ver ontladtd, zal de accu automatisch in een slaapstand vallen. Deze slaapstand beschermt de accu nog voor een korte periode (enkele weken) tegen een te diepe ontlading die zeer schadelijk is voor de accu. De slaapstand wordt automatisch opgeheven door de accu te laden.



Let op!

- › *Als u de accu langdurig niet gaat gebruiken, dan dient u de accu geheel geladen en bij voorkeur op kamertemperatuur te bewaren.*
- › *Wanneer uw accu helemaal leeg gebruikt is kan er een verschil ontstaan in de onderlinge cellen van uw accupakket. In dit geval zal de lader eerst gaat balansladen, hierdoor kan het laden enkele uren langer duren dan normaal!*
- › *Laad de accu iedere twee maanden minstens één keer op om hem tegen diepontlading te beschermen, ook wanneer u de accu niet of amper gebruikt! Indien uw accu lang leeg staat kan er onherstelbare schade optreden in de accu!*
- › *Mocht de accu beschadigd zijn door diepontlading, dan valt dit niet onder de garantie.*

#### 4.6. Remlicht

Het MC **move**® systeem is uitgerust met een remlicht, dat geïntegreerd is in het achterlicht. Deze zal oplichten wanneer de achterrem gebruikt wordt. Het remlicht zal alleen functioneren wanneer het systeem aan staat.

## 5. Onderhoud

Het MC **move**Ⓢ systeem heeft geen bijzonder onderhoud nodig. Voorkom bij schoonmaakwerkzaamheden dat er water op en in de elektrische componenten terecht komt!

Doordat u met ondersteuning gemakkelijker hogere snelheden bereikt dan zonder ondersteuning, worden sommige onderdelen zoals de remmen extra zwaar belast. Wij adviseren u om uw fiets regelmatig bij uw MC-dealer langs te brengen voor controle en onderhoud van uw fiets.



Let op!

- › *Gebruik in geen geval een hogedrukreiniger om het systeem te reinigen.*
- › *Als u uw fiets niet gebruikt, laat deze dan bij voorkeur niet buiten staan om onnodige slijtage door weersinvloeden te voorkomen.*
- › *Stal uw fiets regelmatig droog om eventuele condensvorming in het systeem tegen te gaan.*

## 6. Veiligheidsinstructies

Wij verzoeken u onderstaande veiligheidsvoorschriften nauwkeurig te lezen en op te volgen om letsel en schade aan het product of andere eigendommen te voorkomen. Deze veiligheidsvoorschriften dient om u en iedereen om u heen te beschermen.

### 6.1. Accu

- › Stel de accu niet bloot aan hoge temperaturen of open vuur.
- › Gebruik de accu niet voor andere apparatuur.
- › Gebruik alleen de voorgeschreven acculader om de accu op te laden.
- › Demonteer of wijzig de accu niet. Bij breken van garantiezegel vervalt de garantie.
- › Verbind de positieve en negatieve accupolen niet met elkaar.
- › Houd de accu uit de buurt van water. Water over een accu gieten kan leiden tot kortsluiting en oververhitting van de accu.
- › Laat de accu niet onderdompelen in water. Het onderdompelen van de accu in water kan onherstelbare schade veroorzaken.

### 6.2. Acculader

- › Demonteer of wijzig de acculader niet.
- › Gebruik de acculader niet om andere accu's dan de MC **move**Ⓢ accu op te laden.
- › Stel de acculader niet bloot aan schokken, bijvoorbeeld door hem te laten vallen. Houdt de acculader uit de buurt van water.
- › Bedek de acculader niet en plaats er geen voorwerpen op.

- › Plaats de acculader stevig op een vlakke ondergrond. Het gebruik van de acculader ondersteboven kan defecten, brand of een elektronische schok veroorzaken.
- › Zorg ervoor dat de stekker altijd goed in het stopcontact steekt.
- › Raak de stekker niet met natte handen aan.
- › Trek niet aan het snoer, maar aan de stekker om deze uit het stopcontact te halen. Doe dat met beleid.
- › Oefen geen druk uit op het snoer of de stekker. Het tussen een muur en een raam klemmen van het snoer, of het plaatsen van zware voorwerpen op het snoer of de stekker kan elektrische schokken of brand veroorzaken.
- › Gebruik geen stopcontacten, koppelstukken of bedrading voor een ander voltage dan het aangegeven voltage voor de netstroom.
- › Vervang de acculader direct door een nieuw origineel exemplaar bij zichtbare schade aan kabels of behuizing.

### **6.3. Algemene veiligheidsvoorschriften**

- › Houd de acculader en accu buiten bereik van kinderen en huisdieren.
- › Draai de cranks/pedalen niet rond wanneer de accu op de fiets wordt opgeladen. Het snoer kan om het pedaal of trapas gaan draaien, wat schade aan de stekker, elektrische schokken of brand kan veroorzaken.
- › Laad nooit de accu als het systeem aan staat.

## 7. Veelgestelde vragen

› ***Hoe lang kan ik fietsen met een opgeladen accu?***

De actieradius van de fiets is afhankelijk van een aantal factoren, die ook persoonsgebonden kunnen zijn. In het algemeen kan men stellen dat uw fiets een actieradius heeft tussen de 40 en 100 km, met een gemiddelde van 60-70 km.

› ***Welke factoren beïnvloeden de actieradius?***

Allereerst is de ingestelde mate van ondersteuning van belang. Indien u kiest voor meer trapondersteuning, zal dit ten koste gaan van uw actieradius.

Uw fietsomgeving heeft ook invloed op de actieradius. Aspecten als heuvellandschap, verhard of onverhard wegdek, tegenwind maar ook omgevingstemperatuur kunnen de actieradius beïnvloeden.

Er zijn ook enkele persoonsgebonden factoren, zoals uw lichaamsgewicht en mate waarin u zelf meetrapt met het systeem, van belang.

Tot slot zijn er ook factoren die met uw fiets te maken hebben, zoals bandenspanning. Een lage bandenspanning kan de actieradius negatief beïnvloeden.

› ***Hoe lang gaat een accu mee?***

Een accu is een slijtage-artikel. Dit houdt in dat hij bij elke lading een fractie van zijn capaciteit verliest. Na 300 volledige ladingen is de capaciteit minimaal 80%. Ook de leeftijd speelt een rol, de accu neemt in capaciteit af naarmate hij ouder wordt. De verwachte levensduur van een goed onderhouden (regelmatig geladen) accu is ca. 5 jaar.

- › ***Mag ik mijn accu ook laden terwijl hij nog niet helemaal leeg is?***

Ja, uw MC **move**Ⓢ is uitgerust met een Li-Ion batterij; deze hoeft niet helemaal leeg te zijn.

- › ***Hoe lang duurt het voordat de accu weer vol is?***

Wanneer uw accu helemaal leeg is gereden duurt het, afhankelijk van het type lader, 3 tot 8 uur voordat de accu weer voor meer dan 95% geladen is. Wanneer uw accu lang leeg heeft gestaan kan er een verschil ontstaan in de onderlinge cellen van uw accupakket. In dit geval zal de lader eerst gaat “balansladen”. Dit betekent dat alle cellen langzaam op hetzelfde voltage worden gebracht, waarna het laadproces begint. Hierdoor kan het laden enkele uren langer duren dan normaal.

- › ***Mag ik de lader aan de accu laten zitten wanneer hij vol is?***

Ja, de lader schakelt vanzelf uit wanneer de accu vol is.

- › ***Mag de fiets buiten blijven staan?***

Natuurlijk is uw fiets bestand tegen een regenbui. Het is echter zo dat wanneer uw fiets dag en nacht buiten staat, er bij heel veel regen condensvorming op kan treden op plaatsen waar het beter niet kan komen. Wij adviseren u uw fiets op een droge, goed geventileerde plaats te stallen.

- › ***Kan ik ook fietsen met het systeem uit, maar met de verlichting aan?***

Om de verlichting van uw fiets van stroom te kunnen voorzien, moet het systeem ingeschakeld zijn. Wel kunt u

de ondersteuning uitzetten door met de minknop op de lcd-display de ondersteuningsgraad terug te brengen.

› ***Het systeem wil niet meer aan wanneer ik het contact omdraai. Wat moet ik doen?***

Controleer of de accu wel goed in de drager zit. Mogelijk heeft het slot op slot gezeten bij het inschuiven van de accu, waardoor de stekker niet goed in elkaar geschoven is en geen contact maakt.

Controleer of de accu voldoende lading heeft, laad de accu op indien nodig.

**Tip:**

**Kijk op de website van Multicycle ([www.multicycle.nl](http://www.multicycle.nl)) bij FAQ voor een update van de meest gestelde vragen!**



## 8. Garantiebepalingen

Het MC **move**ⓘ systeem is ontworpen voor een lange en probleemloze werking. Mochten er desondanks problemen zijn met de werking van het systeem, neemt u dan contact op met uw MC-dealer. Deze beschikt over de kennis voor het opsporen en verhelpen van een eventuele storing.

Het MC **move**ⓘ systeem kent de volgende garantiebepalingen:

- › Onderdelen: twee jaar garantie
- › Accupakket: twee jaar garantie, met maximaal 300 laadcycli, mits goed gebruikt (continu goed geladen, zoals beschreven in hoofdstuk 3).



*Let op!*

- › *Het is niet toegestaan zelf reparaties uit te voeren. Doet u dit toch, dan vervalt onherroepelijk de garantie.*
- › *Een accupakket met een gebroken zegel, ten teken dat het deksel er af is geweest, komt niet voor garantie in aanmerking.*

Wij wensen u veel fietsplezier met uw MC **move**ⓘ elektrisch ondersteunde fiets!