

Koga E-Runner

In deze gebruikshandleiding vindt u de belangrijkste punten voor het gebruik van de Koga E-Runner E-bike.

Display en bedieningspaneel

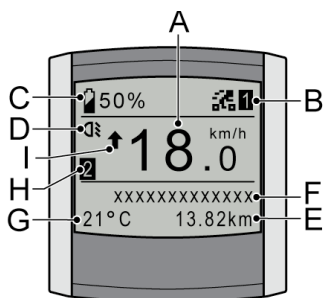

A: Huidige snelheid
B: Trapbekrachtigingsniveau
C: Vullingsgraad batterijpakket
D: Verlichting indicatie
E: Variabele indicatie
F: Omschrijving variabele indicatie
G: Temperatuur / Tijd
H: Weergave Rit 1 / Rit 2
I: Gemiddelde snelheid indicatie

Display

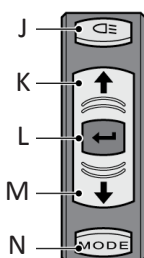

Bedieningspaneel

J: Verlichtingsknop
K: Knop omhoog - variabele toepassing
L: Set - variabele toepassing
M: Knop omlaag - variabele toepassing
N: Mode knop - variabele toepassing

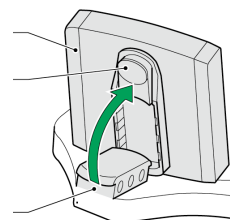

Plaatsen display

Losmaken:

Druk de knop (A) aan de onderzijde in en verwijder het display (B) van de displayhouder (C).

Vastzetten:

Plaats het display (B) schuin op de displayhouder (C) en klik het vast in de vergrendeling.

Voordat u vertrekt

1. Zorg ervoor dat u het juiste display voor uw E-bike heeft, anders start de fiets niet;
2. Display plaatsen indien dit nog niet gedaan is;
3. U schakelt het display in door op de verlichtingsknop (J) of het pijltje naar boven (K) te drukken.
4. Druk op de knop omhoog (K) of omlaag (M) om de ondersteuning (B) in te stellen. U heeft de keuze uit drie standen: 1. ECO, 2. NORMAL, 3. POWER



Startonderbreker

Het display fungeert als startonderbreker waardoor het niet mogelijk is elk display op uw E-bike te plaatsen en volledig te gebruiken. Uw display heeft een unieke code opgeslagen die correspondeert met de bijbehorende E-bike. Als u de ondersteuning of verlichting wilt inschakelen wordt gecontroleerd of het display en de fiets bij elkaar horen. Is dit niet het geval dan verschijnt de melding E0014 en kan de ondersteuning en verlichting niet worden ingeschakeld.

Na gebruik

1. Zet de fiets op slot en haal het display van de fiets.
2. Accu opladen, zie achterzijde voor meer informatie over het opladen van de accu.

Opladen

Ongeacht de vulling van de accu dient deze na ieder gebruik te worden opgeladen. Zo kan het batterij pakket optimaal functioneren en zelf bepalen of er geladen wordt of niet. De lader zorgt voor de meest optimale lading, waardoor de actieradius gunstig wordt beïnvloed. De accu kan zowel in de fiets worden opgeladen, maar de accu kan ook uit de fiets genomen worden om deze elders op te laden.

Accu in fiets opladen

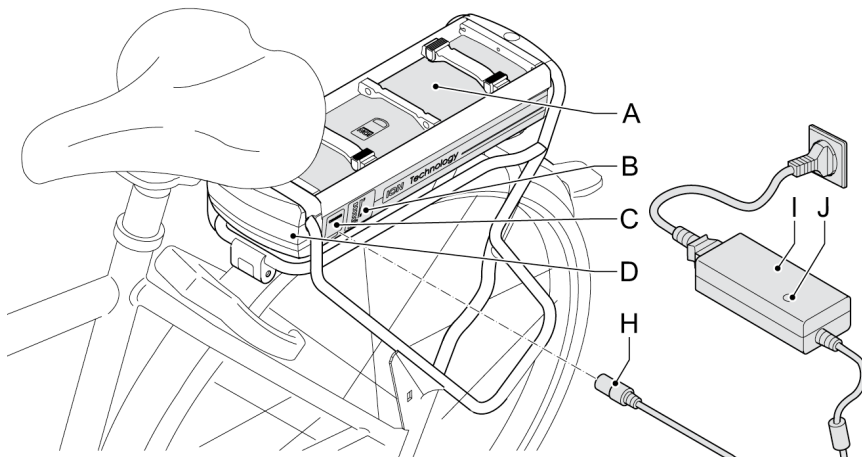

- A: Batterijpakket
- B: Weergave vullingsgraad
- C: Oplaadpunt
- D: Docking station
- E: Contactpunt docking station
- F: Slot
- G: Sleutel
- H: Stekker
- I: Lader
- J: Indicatielampje

Opladen onder bagagedrager:

1. Controleer of het netsnoer goed is aangesloten op de lader (I).
2. Sluit de lader (I) aan op de netspanning. Het groene indicatielampje (J) gaat branden.
3. Sluit de stekker (H) van de lader (I) aan op het contactpunt (C).
4. Verwijder de lader (I) voordat u gaat fietsen.

Accu buiten fiets opladen

Batterij uitnemen

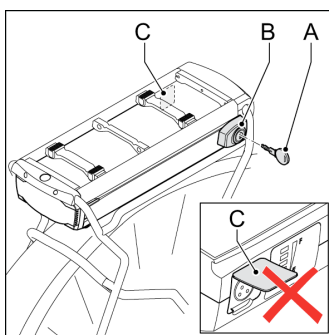

1. Steek de sleutel (A) in het slot (B) (Deze sleutel is gelijk aan de sleutel van het fietsslot).
2. Zorg ervoor dat het klepje (C) van de laadplug dicht zit.
3. Neem het batterijpakket uit de bagagedrager met behulp van de hendel aan de onderkant van het batterijpakket.
 - Neem het batterijpakket altijd uit met twee handen om het vallen van het batterijpakket te voorkomen.
 - Neem het batterijpakket uit de bagagedrager wanneer u de fiets met de auto vervoert.

Batterij plaatsen

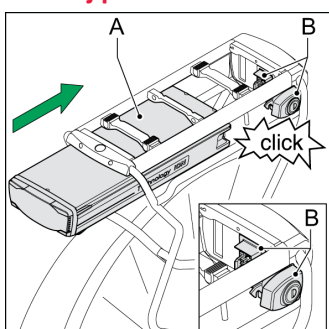

1. Verwijder de sleutel uit het slot.
2. Duw het batterijpakket (A) voorzichtig onder de bagagedrager langs de geleiding totdat het slot klikt (B).
3. Controleer of het batterijpakket (A) goed geplaatst is. Een goed geplaatst batterijpakket kan niet meer zondersleutel worden uitgenomen.