

---

# Gebruikershandleiding

## Inhoud

|   |                                                 |    |
|---|-------------------------------------------------|----|
| 1 | Overzicht onderdelen .....                      | 4  |
| 2 | Display en bediening .....                      | 6  |
|   | 2.1 Functies stuurbediening .....               | 6  |
|   | 2.2 Functies display .....                      | 8  |
|   | 2.3 Gashendel (Optioneel) .....                 | 10 |
| 3 | Batterijpakket en lader .....                   | 11 |
|   | 3.1 Batterijpakket en opladen .....             | 11 |
|   | 3.2 Batterijpakket uitnemen .....               | 13 |
|   | 3.3 Batterijpakket terugplaatsen .....          | 14 |
| 4 | Actieradius .....                               | 15 |
| 5 | Technische gegevens .....                       | 16 |
| 6 | Garantiebepalingen en<br>wettelijke eisen ..... | 16 |

---

# 1 Overzicht onderdelen

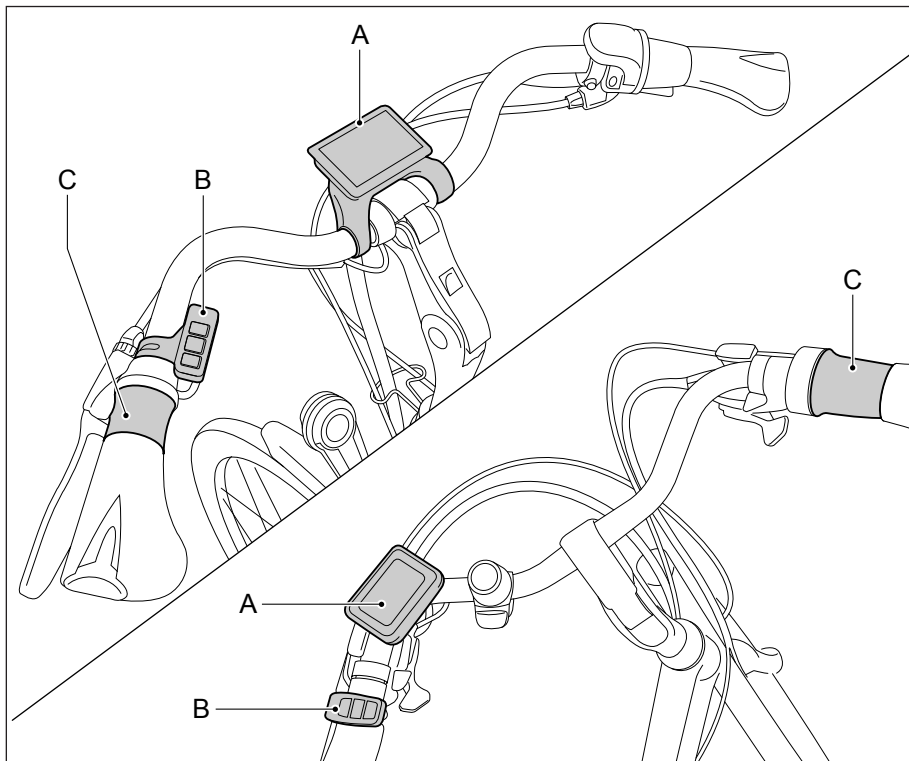

- A display
- B bedieningsunit
- C gashendel (optioneel)

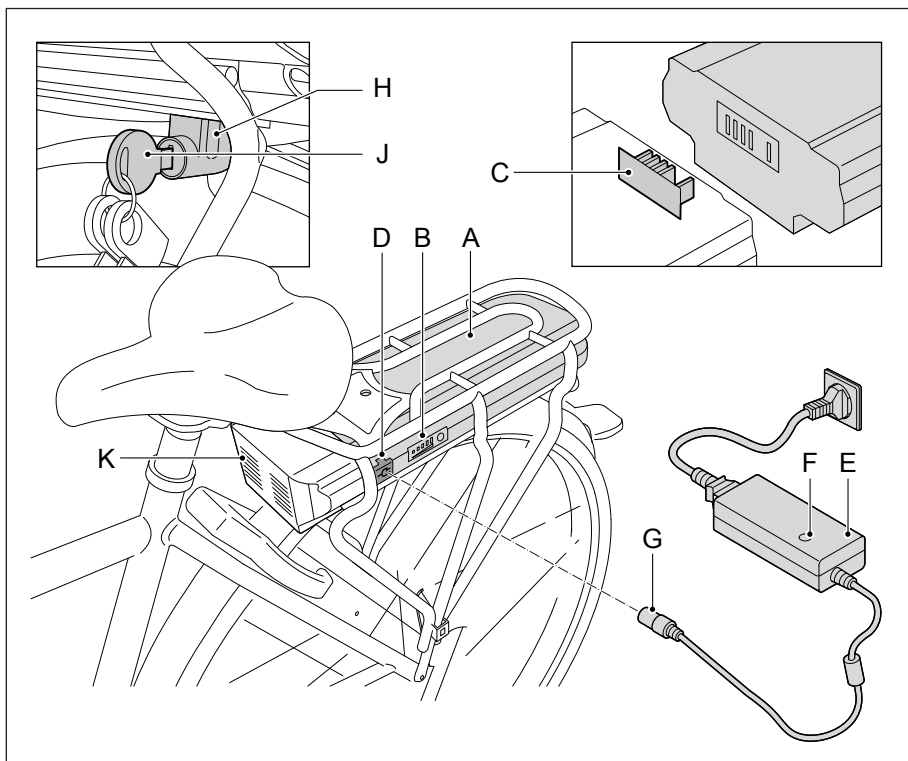

- A batterijpakket
- B weergave vullingsgraad
- C contactpunt docking station
- D oplaadpunt
- E lader

- F indicatielampje
- G laadstekker
- H slot
- J sleutel
- K docking station

---

## 2 Display en bediening



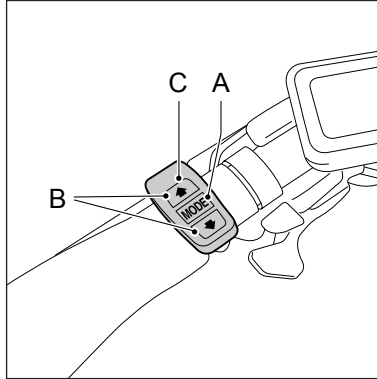
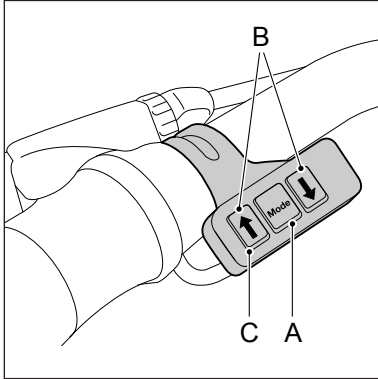

### 2.1 Functies stuurbediening



#### A. In- en uitschakelen trapbekrachtiging

Gebruik voor het in- en uitschakelen van de trapbekrachtiging de mode knop. U kunt de trapbekrachtiging op ieder moment in- en uitschakelen, ook tijdens het fietsen. Druk voor het inschakelen één seconde op de mode-knop. Druk voor het uitschakelen drie seconden op de mode knop.



#### B. Wijzigen trapbekrachtigingsniveau

Met behulp van de  en  knoppen (bedieningsunit) kunt u de mate van trapbekrachtiging instellen. Er zijn vijf trapbekrachtigingsniveaus. U kunt met behulp van de  en  knoppen altijd aangeven of u meer of minder trapbekrachtiging wenst. Na inschakelen staat de trapbekrachtiging ingesteld op het eerste niveau.

#### C. In- en uitschakelen verlichting

Druk de  knop voor 3 seconden in om de verlichting in te schakelen. Om de verlichting uit te schakelen herhaalt u deze handeling.

#### D. Tijd en displayverlichting instellen

1. Ga naar het displaymenu door  en  gelijktijdig 3 seconden ingedrukt te houden.

---

2. Stel met behulp van **↑** en **↓** de uren in. Bevestig uw keuze door kort op MODE te drukken

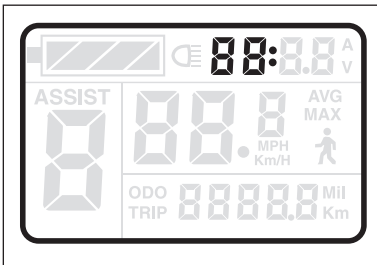

3. Stel met behulp van **↑** en **↓** de minuten in. Bevestig uw keuze door kort op MODE te drukken.

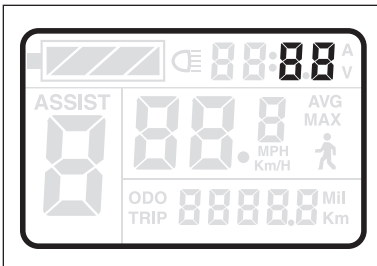

4. Stel met behulp van **↑** en **↓** de displayverlichting in. Hierbij kunt u kiezen uit drie niveaus, waarbij niveau 3 de meeste displayverlichting geeft. Bevestig uw keuze door kort op MODE te drukken.

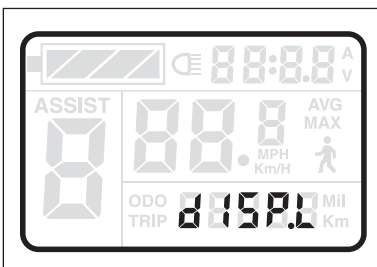

5. U keert terug naar het beginscherm door MODE 3 seconden ingedrukt te houden.

## 2.2 Functies display

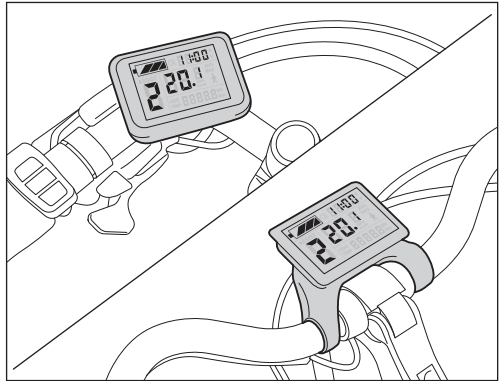
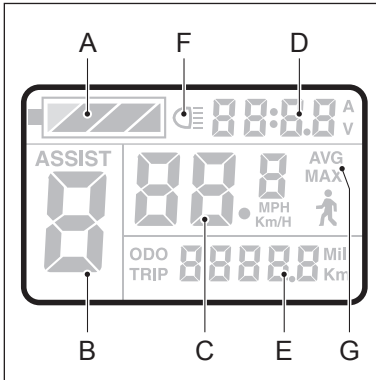

### A. Weergave vullingsgraad

Op het display wordt de vullingsgraad van het batterijpakket weergegeven aan de hand van zes niveaus. De batterij in het display is verdeeld in vier stappen. Een lege batterij is stap 5 en een knipperende batterij is stap 6. Als de lege batterij knippert in het display is het batterijpakket zo goed als leeg.

### B. Weergave trapbekrachtigingsniveau

Op het display wordt het trapbekrachtigingsniveau weergegeven aan de hand van de cijfers 1 tot en met 5.

### C. Snelheid

### D. Tijd

### E. Variabele indicatie

Door de mode knop kort in te drukken kunt u wisselen tussen dagafstand en de totale afstand. U kunt de dagafstand resetten door  3 seconden ingedrukt te houden.

### F. Verlichting







Het display werkt op een 3V knoopbatterij. Om de batterij te vervangen, dient u het klepje aan de onderzijde van het display te verwijderen.

## G. Maximale en gemiddelde snelheid

Wanneer u **f** en mode gelijktijdig 3 seconden ingedrukt houdt, dan kunt u wisselen tussen weergave van huidige, maximale en gemiddelde snelheid. De maximale en gemiddelde snelheid worden bij uitschakeling van de E-bike automatisch weer op 0 gezet.

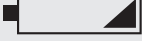
## Vullingsgraad batterijpakket

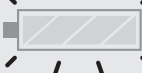
| Aantal brandende leds |            | Indicatie vullingsgraad                                                                      |
|-----------------------|------------|----------------------------------------------------------------------------------------------|
| op batterijpakket     | op display |                                                                                              |
| 4 (4x groen)          | 4          | 80 - 100 %  |
| 3 (3x groen)          | 3          | 60 - 80 %   |
| 2 (2x groen)          | 2          | 40 - 60 %   |
| 1 (1x groen)          | 1          | 20 - 40 %   |
| 1 (1x rood)           | 0          | 0 - 20 %    |
| 0                     | Knipperen  | 0 - 5%      |

## Error codes

Bij bepaalde storingen kan er een error code verschijnen in het display. Mocht er een error code verschijnen neem dan contact op met uw dealer.

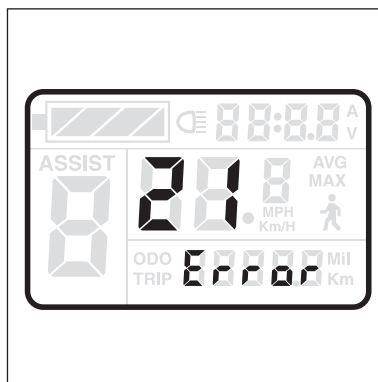

---

## 2.3 Gashendel (Optioneel)

Indien er standaard geen gashendel op uw fiets gemonteerd zit, is deze voor uw fiets optioneel beschikbaar. Vraag uw dealer naar de voorwaarden. De gashendel biedt extra ondersteuning en kan op de volgende manieren gebruikt worden:

### **Extra ondersteuning wanneer u naast de fiets loopt**

Wanneer u de fiets bijvoorbeeld uit een kelder haalt kan de gashendel u extra ondersteuning geven, zodat u de fiets niet geheel op eigen kracht omhoog hoeft te duwen.

### **Extra ondersteuning bij het wegrijden**

U kunt de gashendel gebruiken bij het wegrijden. Zonder te trappen ondersteunt de gashendel tot 6 KM/H. Daarna moet u zelf trappen om ondersteuning te krijgen.

### **Extra ondersteuning tijdens het fietsen**

De gashendel kan de trapbekrachtiging een extra impuls geven tijdens het fietsen. Dit is handig wanneer u iemand wilt inhalen of een heuveltje omhoog moet. De impuls is het sterkst voelbaar bij een laag trapbekrachtigingsniveau.

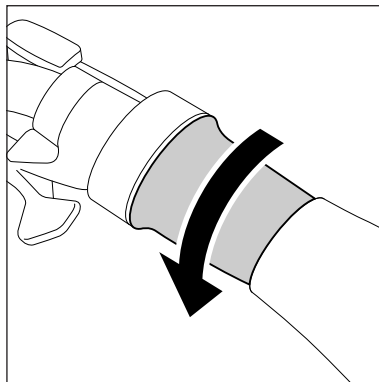
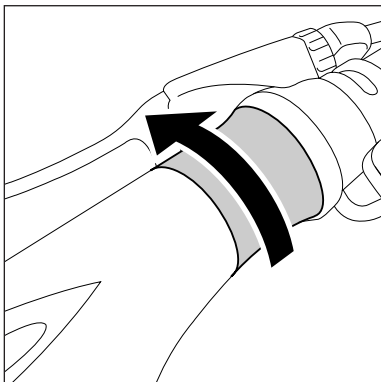



---

## 3 Batterijpakket en lader

### 3.1 Batterijpakket en opladen

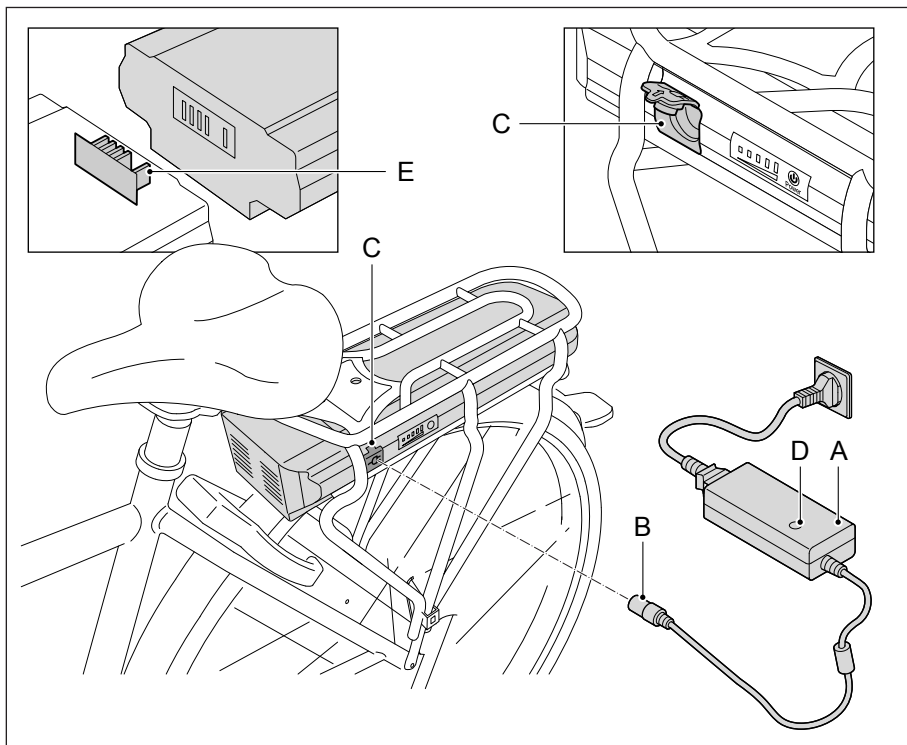

1. Sluit de lader (A) aan op de netspanning.
2. Sluit de laadstekker (B) van de lader aan op het contactpunt van het batterijpakket (C).
3. Tijdens het laden brandt het lampje (D) op de lader rood. Wanneer het batterijpakket volledig geladen is, dan brandt het lampje groen. Na 24 uur wordt het laden automatisch stopgezet. Het lampje op de lader blijft groen branden.



- Een volledige laadbeurt duurt ongeveer vijf uur.
- Het batterijpakket kan zowel binnen als buiten de fiets geladen worden.
- Let er bij het terugplaatsen op dat de contactpunten van het batterijpakket en het docking station (E) goed op elkaar aangesloten worden.

### **Laadadvies**

- Laad het batterijpakket altijd op met de bij de fiets geleverde lader. Gebruik geen andere lader.
- Laad voor het eerste gebruik van de fiets het batterijpakket één keer helemaal op totdat het indicatielampje op de lader groen wordt.
- Nadat het batterijpakket volledig is opgeladen stopt het laden automatisch na 24 uur.
- Sluit de lader bij iedere laadbeurt opnieuw aan op de netspanning om ervoor te zorgen dat het laadproces direct start. De lader slaat namelijk niet automatisch aan, wanneer deze niet opnieuw aangesloten wordt op de netspanning.
- Het batterijpakket hoeft niet helemaal leeg te zijn voor het opladen. Het batterijpakket blijft in goede conditie, wanneer u de fiets na ieder gebruik (ongeacht de afstand) weer oplaadt.
- Een batterijpakket dat leeg is en niet wordt opgeladen, kan defect raken.
- De garantie op het batterijpakket vervalt als diepteontlading geconstateerd wordt.
- In geval van langdurige stalling: laad het batterijpakket volledig op en koppel het batterijpakket los van de lader. Laad het batterijpakket minimaal een keer per twee maanden op. U kunt er ook voor kiezen om het batterijpakket aan de lader aangesloten te laten. U dient dan wel de lader minimaal één keer per twee maanden te ontkoppelen en opnieuw aan te sluiten aan het batterijpakket.
- Het batterijpakket laadt niet onder circa 0 °C en boven circa 45 °C. Dit verlengt de levensduur en verhoogt de prestaties van het batterijpakket.

---

## Waarschuwingen



**Lees onderstaande waarschuwingen goed door. De fabrikant is niet verantwoordelijk voor ongelukken of storingen veroorzaakt door oneigenlijk gebruik van (delen van) de E-bike.**

- Zorg dat er geen kortsluiting plaatsvindt bij het aansluiten van het batterijpakket.
- Stel het batterijpakket niet bloot aan vuur of hitte. Leg het batterijpakket nooit in vuur.
- Laat het batterijpakket niet vallen en beschadig het niet.
- Dompel het batterijpakket niet in water of in een andere vloeistof.
- Houd het batterijpakket uit de buurt van kinderen.
- Maak het batterijpakket nooit open zonder toestemming. Het batterijpakket is voorzien van een zegel. Met het doorbreken van het zegel vervalt de garantie.
- Stop geen vloeistoffen of metaal in de lader.
- Sluit de lader niet aan met natte handen.
- Raak de lader niet aan in geval van bliksem.
- Gebruik de lader niet in een zeer vochtige omgeving.
- Gebruik de lader niet voor andere doeleinden.
- Zorg voor een goede ventilatie tijdens het opladen.
- Sluit de lader niet aan op de netspanning als de lader niet gebruikt wordt.
- Laadt het batterijpakket niet op in de volle zon.
- Open of beschadig de motor nooit.

| <b>Temperatuurgrenzen</b>                    | <b>Minimum</b> | <b>Maximum</b> |
|----------------------------------------------|----------------|----------------|
| Opladen                                      | 0 °C           | 45 °C          |
| Gebruik van trapbekrachtiging                | -15 °C         | 45 °C          |
| Opslag<br>(minimaal 60 - 80 % vullingsgraad) | -10 °C         | 35 °C          |

## 3.2 Batterijpakket uitnemen

Het batterijpakket is met behulp van een slot beveiligd tegen diefstal.

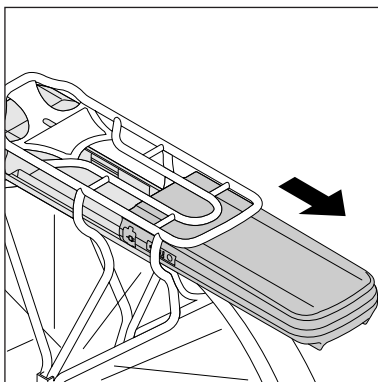
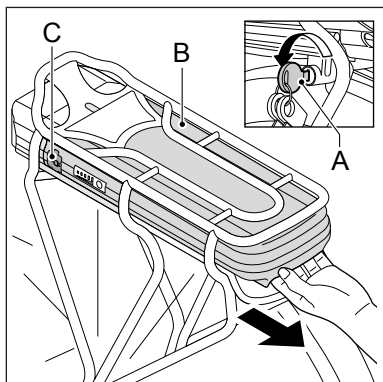

1. Steek de bijgeleverde sleutel (A) in het slot van het batterijpakket (B) en draai 180 graden.
2. Zorg ervoor dat het klepje (C) van de laadplug dicht zit.
3. Schuif het batterijpakket (B) voorzichtig uit de bagagedrager.

### 3.3 Batterijpakket terugplaatsen

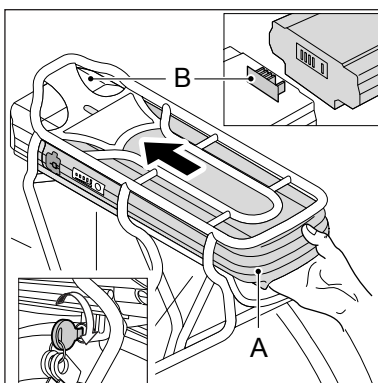
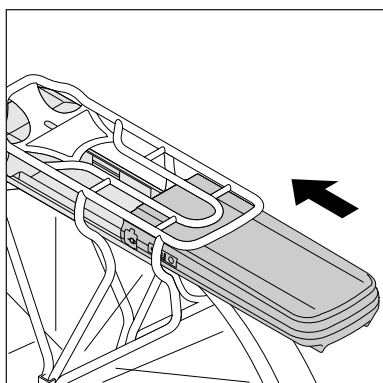

1. Schuif het batterijpakket (A) voorzichtig in de bagagedrager. Zorg ervoor dat de contactpunten van het batterijpakket (A) en het dockingstation (B) goed op elkaar aangesloten worden.
2. Zet het batterijpakket op slot ter fixatie en om diefstal te voorkomen.

---

## 4 Actieradius

Het aantal kilometers dat u kunt rijden met een volledig opgeladen batterijpakket, oftewel de actieradius, is voor een groot deel afhankelijk van de gebruikte ondersteuningsstand. Deze tabel geeft u een indicatie van de actieradius per ondersteuningsstand.

| Ondersteuningsstand | Gemiddelde actieradius (in km) |
|---------------------|--------------------------------|
| 1                   | Circa 100                      |
| 2                   | Circa 65                       |
| 3                   | Circa 60                       |
| 4                   | Circa 50                       |
| 5                   | Circa 35                       |

Er zijn factoren die de actieradius in sterke of minder sterke mate beïnvloeden waardoor afwijking ontstaat van bovenstaande tabel.

Volg onderstaande instructies om zo dicht mogelijk bij de waarden van de bovenstaande tabel te komen.

- Gebruik de gashendel met mate. Bij lage snelheden kost het gebruik van de gashendel veel energie.
- Trap voldoende bij, hierdoor verbruikt het batterijpakket minder energie.
- Zorg voor voldoende bandenspanning: minimaal 4 bar.
- Gebruik bij het wegrijden zoveel mogelijk een lichte versnelling en schakel tijdig ter vergroting van de actieradius.
- Fiets zoveel mogelijk in constante snelheid. Veelvuldig stoppen en weer optrekken kost veel energie.
- Volg het laadadvies in §3.1 goed op en zorg voor regelmatig onderhoud, zodat het batterijpakket en de fiets in optimale conditie blijven.
- Laad en bewaar het batterijpakket zoveel mogelijk bij kamertemperatuur, dit heeft een positieve invloed op de actieradius. Houd tijdens het fietsen bij een omgevingstemperatuur van minder dan 10 °C rekening met een aanmerkelijk lagere actieradius.
- Bedenk dat ook het gewicht van de berijder, de leeftijd van het batterijpakket, de windkracht en de toestand van de weg invloed hebben op de actieradius.

---

## 5 Technische gegevens

| Gewicht en prestaties                             | Specificatie                      |
|---------------------------------------------------|-----------------------------------|
| Batterijpakket                                    | 11 Ah Li-ion batterijpakket, 36 V |
| Gewicht batterijpakket                            | 4,1 kg                            |
| Maximum vermogen                                  | 400 Wh                            |
| Laadtijd                                          | 5 uur                             |
| Maximale snelheid geleverd door trapbekrachtiging | 25 km/h                           |

 De E-bike is een EPAC (Electrically Power Assisted Cycle) overeenkomstig met EN15194.

## 6 Garantiebepalingen en wettelijke eisen

### Garantie

De leverancier van uw batterijpakket geeft een garantie op eventuele materiaal- en constructiefouten aan uw batterijpakket als aan volgende voorwaarden voldaan is:

U kunt enkel aanspraak maken op de garantie als u een garantie- of aankoopbewijs kunt overleggen. De garantieperiode begint op de dag van aankoop. De garantie vervalt als diepteontlading geconstateerd wordt.

De fabrikant is niet verantwoordelijk voor ongelukken of storingen die veroorzaakt zijn door oneigenlijk gebruik van (onderdelen van) de E-bike.

---

## **Garantieperiode E-bike**

Op de elektrische onderdelen van uw E-bike (display, aandrijfsysteem en batterijpakket ) wordt 2 jaar fabrieksgarantie gegeven. Voor de garantieperiode van de overige onderdelen verwijzen wij u naar de garantiebepalingen, zoals vermeld in het instructieboekje van de fabrikant.

- Normale slijtage valt niet onder de garantie.
- Spuit de fiets niet schoon met een hogedrukspuit. Een krachtige waterstraal kan de elektronica beschadigen. De garantie vervalt dan.

## **Wettelijke eisen**

Volgens de Europese wetgeving is het beschreven voertuig een fiets, omdat de fiets voldoet aan de volgende regels:

- Vanaf 6 km/uur is de ondersteuning alleen actief als de gebruiker zelf trapt.
- De ondersteuning is actief tot maximaal 25 km/uur.
- Het geleverde vermogen is maximaal 250 Watt.

## **Milieu**



Conform de milieuregeling voor de inname en verwerking van batterijen en accu's van het ministerie van VROM adviseren wij bij een defect aan het batterijpakket deze altijd in te leveren bij uw dealer. Deze is verplicht het batterijpakket in te nemen en draagt zorg voor de verdere verwerking door de producent.

## **Periodiek onderhoud en storingsen**

Uw E-bike heeft regelmatig een periodieke onderhoudsbeurt nodig. Uw dealer kan u exact adviseren en informeren over het optimale gebruik van uw fiets. Mocht u vragen of problemen hebben met uw E-bike, neem dan contact op met uw dealer.

---