

Laden batterijpakket in tas.

Verkorte laadinstructie

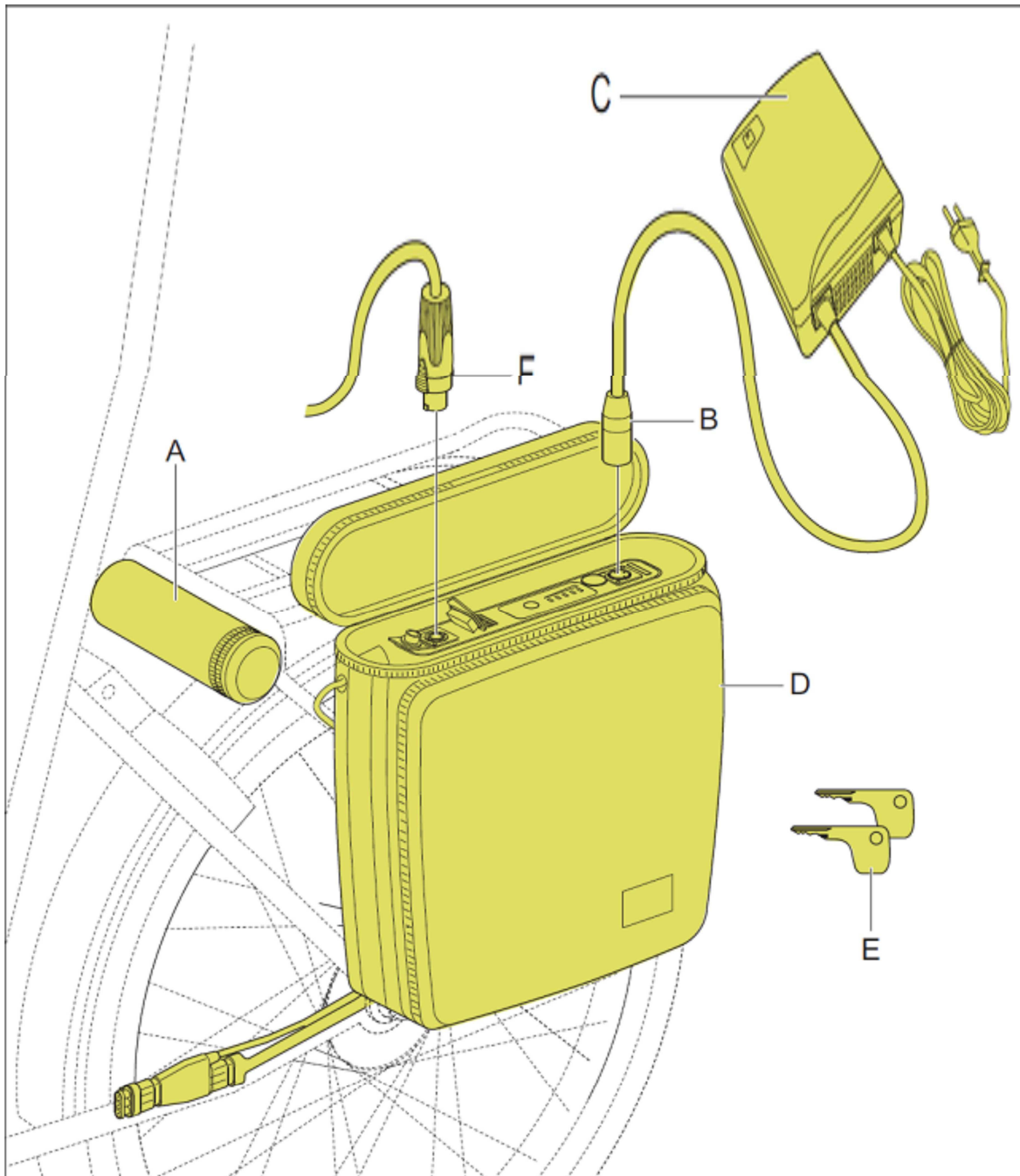
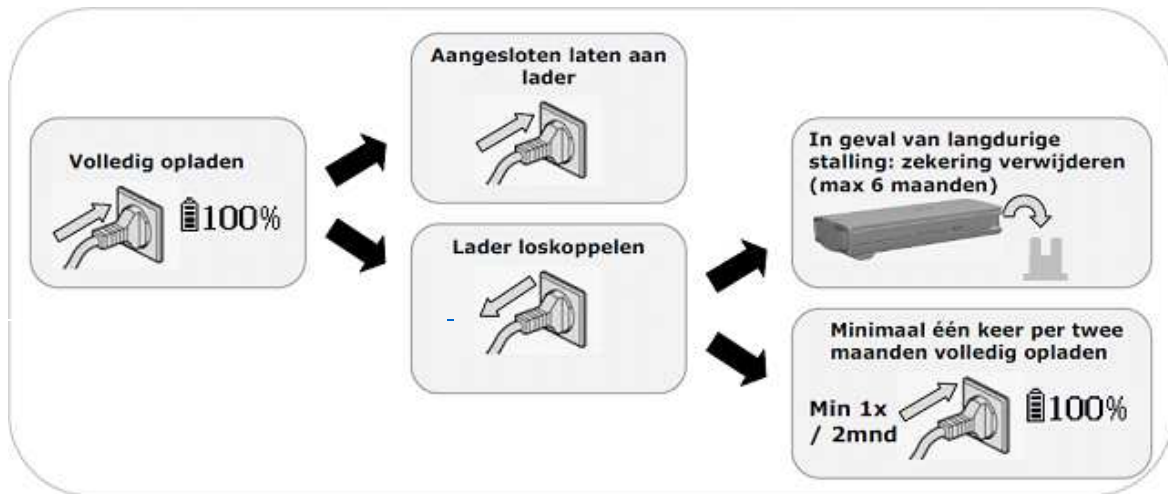

A - Kabeltas

B - Laderstekker

C - Lader

D - Batterijtas

E - Sleutels (2 stuks)

F - Batterijstekker

1. Sluit de lader aan op de netspanning.
De groene indicatielamp gaat branden.
2. Sluit de stekker (A) van de lader aan op het contactpunt (B).
3. Wacht tot het batterijpakket is opgeladen en vijf LED's branden.

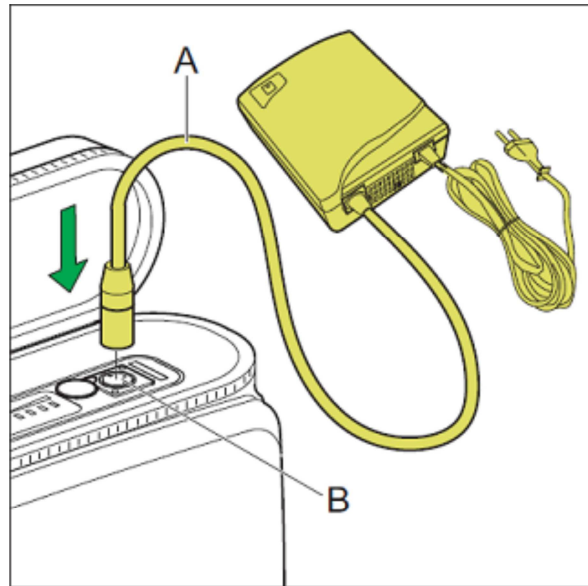

4. Druk op de knop om de vullingsgraad van het batterijpakket te controleren als deze niet is aangesloten.

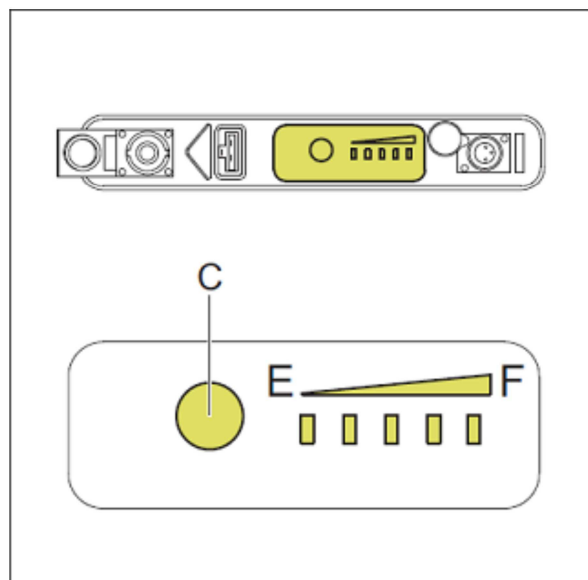

Zorg ervoor dat het batterijpakket binnen de onderstaande temperatuur grenzen blijft. Buiten de temperatuur grenzen werkt het laden of de trapbekrachtiging niet.

Status	Min. (C)	Max. (C)
Tijdens opladen	-10	+45
Tijdens gebruik	-15	+55

- De lader mag niet nat worden.
- Beschadig de lader niet.
- Laad de E-bike niet op in de volle zon.
- Laat de tas niet vallen.
- Open de tas bij het opladen van het batterijpakket.
- Laad het batterijpakket altijd op met de bij de E-bike geleverde lader.
- Gebruik de lader altijd buiten de tas.
- Het volledig opladen van het batterijpakket duurt 2 tot 3 uur.