



Gazelle

www.gazelle.nl

Gebruikershandleiding

Alle Gazelle-fietsen hebben een uniek framenummer. Alle modellen die voorzien zijn van een veiligheidsslot hebben ook nog een uniek chipnummer. Gazelle heeft uw fiets, op basis van deze twee nummers in een nationale databank geregistreerd.

Het is van belang dat u uw fiets binnen 3 maanden en binnen 1 jaar na ingebruikname bij uw Gazelle-dealer aanbiedt voor een servicebeurt. Deze beurt omvat de volgende handeling / controles:

Noteer uw frame-nummer op deze pagina en plak de sticker die op het veiligheidsslot zit op de aangegeven plaats hieronder. Wanneer er geen slot op uw fiets zit (zoals bij racefietsen of MTB's), noteer dan alleen het framenummer.

Eigenaar

Naam:

Adres:

Postcode: Woonplaats:

Fietsmodel:

Remsysteem:

Slotnummer: Sleutelnummer:

Framenummer:

Chipslot sticker met chipnummer:

Aankoopdatum:

Leverancier:

Handtekening leverancier: Handtekening eigenaar:

Wat te doen bij diefstal?

Wanneer uw fiets gestolen is dient u aangifte te doen bij de politie. Neem dan dit boekje mee. De politie zal uw frame- en chipnummer op de aangifte noteren en uw gestolen fiets in de landelijke databank voor gestolen fietsen opnemen. Dankzij deze databank kan de politie, wanneer uw fiets wordt terug gevonden, er voor zorgen dat hij snel weer bij u wordt terug bezorgd.

Zet uw fiets altijd goed op slot, als het kan ook aan de "vaste wereld".

Gebruik hierbij een ART goedgekeurd slot en laat uw fiets verzekeren.

Afstellen remmen:

	Eerste servicebeurt	Servicebeurt na 1 jaar
Voorrem	<input type="checkbox"/>	<input type="checkbox"/>
Achterrem	<input type="checkbox"/>	<input type="checkbox"/>

Controle verlichting:

Dynamo	<input type="checkbox"/>	<input type="checkbox"/>
Lichtleidingen	<input type="checkbox"/>	<input type="checkbox"/>
Koplamp	<input type="checkbox"/>	<input type="checkbox"/>
Achterlicht	<input type="checkbox"/>	<input type="checkbox"/>

Banden / wielen:

Voorband	<input type="checkbox"/>	<input type="checkbox"/>
Achterband	<input type="checkbox"/>	<input type="checkbox"/>
Voorasmoeren	<input type="checkbox"/>	<input type="checkbox"/>
Achterasmoeren	<input type="checkbox"/>	<input type="checkbox"/>
Spaakspanning, eventueel richten van wiel wanneer er een slag in zit	<input type="checkbox"/>	<input type="checkbox"/>

Versnellingsstelsel:

Afstelling versnellingsverstellers	<input type="checkbox"/>	<input type="checkbox"/>
Eventueel afstelling derailleur / versnellingsnaaf	<input type="checkbox"/>	<input type="checkbox"/>

Zadel	<input type="checkbox"/>	<input type="checkbox"/>
-------	--------------------------	--------------------------

Getekend voor akkoord:

Plaats:

Datum:



INLEIDING	6-7
COMFORTABEL FIETSEN	Het zadel	8
	Het stuur	10
	Vering	12
	Handvatten	13
	Fietsstandaard	13
	Op stap	13
HET GEBRUIK VAN DE FIETS	Verlichting	14
	Remsystemen	18
	Naafversnellingen	20
	Derailleurs	21
	Banden en wielen	22
	De ketting	23
	Trapas, cranks en pedalen	23
ONDERHOUD EN CONTROLE	Onderhoud van het frame	24
	Technisch onderhoud	25
	Afstellen van derailleurs	30
	Aanbevolen aanhaalmomenten	33
	Controle en onderhoud banden	33
KLEINE REPARATIES	Banden plakken	34
	Voorwiel uitnemen	35
	Achterwiel uitnemen	36
	Reparatie verlichting	37
	Reparatie achterlicht	38
	Reparatie dynamo	38
	Ketting spannen	40
	Ketting vervangen	41
	Pedalen vervangen	41
EN WAT U VERDER MOET WETEN...	Veilig fietsen	42
	Diefstalpreventie	43
	Enkele belangrijke adressen	45
	Garantiebewijs	46
	Algemeen	47
	Tenslotte	47
OVERZICHT BENAMING ONDERDELEN	48





Gefeliciteerd met uw nieuwe Gazelle-fiets! Daarmee heeft u zich verzekerd van duizenden kilometers ontspannen en onbezorgd fietsplezier. Al sinds de eerste fiets die Gazelle in 1892 produceerde, staan uw comfort en veiligheid voorop. Gazelle heeft als eerste fietsmerk in Nederland het ISO 9001-2000 certificaat voor haar kwaliteitssysteem ontvangen.

U kunt er zeker van zijn dat uw fiets met de grootst mogelijke zorgvuldigheid is ontworpen en geproduceerd. Daarbij is uitsluitend gebruik gemaakt van hoogwaardige en duurzame materialen. Gazelle biedt u dan ook een langdurige garantie. Achterin dit boekje vindt u het garantiebewijs.

Om optimaal van uw nieuwe fiets te kunnen blijven genieten, is het aan te bevelen haar goed te onderhouden en regelmatig te laten controleren door uw Gazelle-dealer. In dit boekje leest u hoe u dat het beste kunt doen, en hoe u eventuele kleine reparaties zelf kunt verrichten. Ook vindt u alle informatie die u nodig heeft om uw fiets exact op uw maat af te stellen.

Wij raden u dan ook aan deze gebruikershandleiding goed door te lezen en zorgvuldig te bewaren. Uw Gazelle-dealer is altijd bereid u met raad en daad bij te staan.

Wij wensen u veel fietsplezier!

Koninklijke Gazelle N.V.
Postbus 1
6950 AA Dieren
www.gazelle.nl





Bij de aflevering heeft de Gazelle-dealer uw fiets precies goed voor u afgesteld. Maar soms is het prettig om een beetje van zithouding te veranderen. Bijvoorbeeld om tijdens een lange tocht spierpijn te voorkomen. Gazelle-fietsen zijn zo ontworpen dat u dat gemakkelijk kunt doen. In dit hoofdstuk leest u precies hoe u optimaal profiteert van het comfort dat Gazelle u biedt.

Het zadel

Het zadel is een belangrijk onderdeel van uw fiets en er zijn natuurlijk verschillende soorten. Voor een racefiets is het zadel hard en smal, het zadel van een comfortabele fiets is breder en zachter. Op veel modellen zijn Gel zadels gemonteerd. Deze zadels kunnen vervormen en verdelen de druk van het zitvlak gelijkmatig over het zadel. Gel zadels mogen niet te lang in de felle zon staan want dan kan de vulling te warm worden.

Hoogteverstelling zadels

U kunt de ideale hoogte van uw zadel het beste testen door plaats te nemen op de fiets. De tenen van uw ene voet moeten de grond kunnen raken en met de hak van uw andere voet rust u op het pedaal dat in de laagste stand staat. Uw been is dan bijna helemaal gestrekt, maar voelt nog wel ontspannen aan. Als u met uw beide voeten de grond kunt raken, staat het zadel te laag. Als u het zadel in hoogte wilt verstellen, hoeft u alleen bout (A) of de inbusbout aan de kant waar de ketting loopt los te draaien. U kunt het zadel dan naar wens verzetten. Daarna draait u de bout weer stevig aan (afb. 1).

Let u er daarbij wel op dat de veiligheidsaanduiding MIN of STOP niet zichtbaar is.

Normaal zadel

Door middel van bout (B) kunt u het zadel naar voren of naar achteren verstellen en de hoek van het zadel instellen. Het comfort wordt niet alleen bepaald door de hoogte van het zadel, maar ook door de afstelling (afb. 1).

Seat Switch en Gel zadel

Bij modellen met een Seat Switch zadelhoek-versteller kunt u het zadel zonder gereedschap verstellen. U hoeft alleen maar de hendel (H) onder het zadel naar beneden te duwen en de ideale positie te bepalen. Vervolgens duwt u de hendel (H) weer omhoog. Als de hendel moeilijk te bedienen is, kunt u moer (M) wat losser draaien. Draait u de moer te los, dan zal het zadel kantelen. Als u bout (B) losdraait, kunt u het zadel naar voren of achteren verstellen (afb. 2).

Gazelle Comfort Post en Gazelle Comfort Seat

Bij de Comfort Post zadelpen (afb. 2) is het mogelijk om de zadelhoek zonder gereedschap te verstellen. Door de veiligheidspal (A) in te drukken kunt u de hendel (H) naar beneden halen. Hierdoor is het mogelijk de ideale zadelhoek in te stellen door het zadel naar boven of beneden te bewegen. Het zadel kunt u naar voor en achteren verschuiven door inbusbout (B) los te draaien. Nadat het zadel juist staat inbusbout (B) weer met 1 Nm aandraaien.

Bij de Comfort Seat zadelpen (afb. 3) kunt u het zadel naar voren en/of achteren verstellen door hendel (A) naar beneden te halen. Het zadel zet u vervolgens op de juiste positie vast door de hendel weer naar boven te halen.

Comfort Seat inserts

Inserts (afb. 4) bepalen de demping van het zadel. Standaard wordt het zadel zonder insert geleverd. Weegt u tussen de 80 en 100 kg, dan wordt aangeraden om de groene insert toe te passen. Weegt u tussen 100 en 130 kg dan kiest u het best een blauwe insert. Ook als u lichter bent dan b.v. 80 kg en een stugger zadel wilt, kan een insert uitkomst bieden (b.v. voor langere ritten). De inserts plaatst u, door de drie boutjes los te draaien en het zadeldek af te nemen. Voeg de insert toe en plaats het zadeldeuk terug. De boutjes kunnen nu weer aangedraaid worden. Bij demontage van het zadel moet de stopper aan de onderzijde van het zadel verwijderd worden. De bouten aan weerszijden van de zadelpen mogen niet veresteld worden, omdat deze belangrijke onderdelen op hun plaats houden. Ze zorgen niet voor klemming van de zadelpen. Alle inserts zijn te verkrijgen via O&A van Gazelle.

De ideale zithouding

De ideale stand van het zadel is voor iedereen verschillend. Het is vaak even zoeken voordat de perfecte stand gevonden is. Het is bovendien afhankelijk van de fietstocht die u maakt. Rijdt u een lange, sportieve rit, dan kunt u de punt van het zadel het beste wat naar beneden richten. Als u een korte fietstocht maakt, dan is het vaak prettiger om rechtop te zitten en het zadel een beetje omhoog te richten.

Waarschuwing: het verstellen van het zadel mag nooit tijdens het fietsen gebeuren!



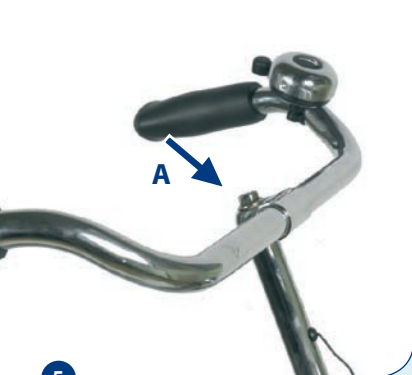

5

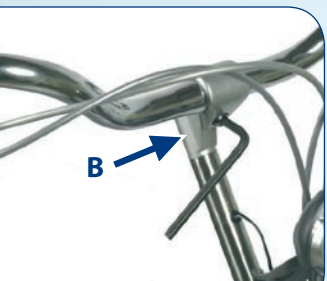

6

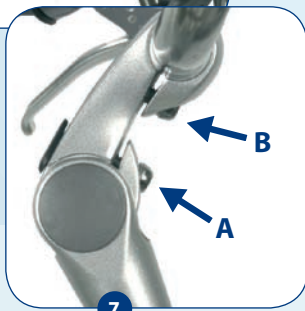

7

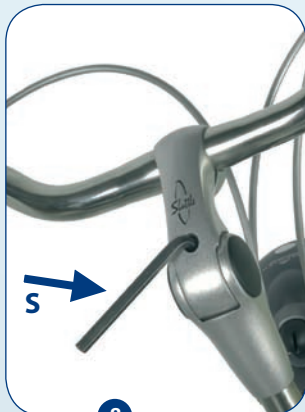

8

Het stuur

Behalve de stand van het zadel, beïnvloedt ook de hoogte van het stuur uw rijcomfort. Die bepaalt namelijk de druk op uw handen, en de houding van uw rug.

Gazelle-fietsen zijn uitgerust met verschillende soorten sturen. Uiteraard kunt u deze allemaal naar wens in hoogte verstellen.

Heeft u een vast stuur, draai dan de bout (A) een paar slagen los. Vervolgens geeft u met een rubberen hamer een paar klapjes op de bout. U kunt het stuur nu op de door u gewenste hoogte plaatsen door een draaiende heen en weer beweging. Zet daarna de bout weer stevig vast (afb. 5).

Als u het stuur in hoogte verstelt, let er dan op dat de veiligheidsaanduiding MAX op de stuurpen niet zichtbaar is. In dat geval staat het stuur te hoog.

Een aantal Gazelle-modellen heeft een stuurpen waarbij u, door middel van een klembout (B), de stand van het stuur kunt aanpassen (afb. 6).

Sommige van onze Gazelle-modellen zijn voorzien van een traploos verstelbare Shuttle-stuurpen. Met bout (A) kunt u de positie van de voorbouw verstellen en met bout (B) de stuurbocht (afb. 7).

Om de hoogte van dit stuur te verstellen moet u het dopje van de pen lichten. Vervolgens kunt u de voorbouw zo verdraaien dat er nog een bout zichtbaar wordt. Deze kunt u losdraaien met een lange inbussleutel 6 mm (S), waarna u de hoogte van het stuur naar believen kunt aanpassen. Zet daarna de bout weer stevig vast (afb. 8).

Bent u in het bezit van een Gazelle-fiets met een traploos verstelbare Shuttle QR, Shuttle QR Comfort of Switch-stuurpen, dan heeft u zelfs geen gereedschap nodig om het stuur in te stellen. U hoeft dan namelijk alleen maar de hendel (H) (bij de Switch en Shuttle QR Comfort eerst veiligheidsschuif (C) terug trekken) omhoog te halen, en het stuur in de gewenste hoogte te kantelen (afb. 9). Het stuur zit vast op het moment dat u de hendel weer naar beneden duwt (afb. 10). Wilt u de stuurpen zelf in hoogte veranderen, gebruik dan een 6 mm inbussleutel (10A) om de bout los te draaien (afb. 10A). Deze bout wordt zichtbaar als u de hendel omhoog haalt.

Na langdurig gebruik kan het gebeuren dat het stuur een beetje los komt te zitten. Bezoek in dat geval uw Gazelle-dealer. Die beschikt over de kennis en het gereedschap om dit probleem direct te verhelpen. Mocht u onverhoopt ten val komen, en daarbij het stuur verbuigen of beschadigen, dan moet het stuur worden vervangen. Het terugbuigen van het stuur kan ertoe leiden dat het breekt. Diepe krassen in aluminium sturen geven risico op stuurbreuk. Het stuur moet dan worden vervangen.

Op diverse MTB, X-Road en Racing modellen wordt een Ahead System stuurvoorbouw toegepast. Bij Ahead System balhoofdstellen is de stuurvoorbouw rechtstreeks op de binnenbalhoofdbuis (dit is de buis die aan de voorvork vast zit) gemonteerd. Voor het verdraaien van de voorbouw dienen de bouten (A) losgezet te worden. Door bout (B, aandraaimomenten staan op de pen vermeld) los te draaien kan de hoek van de voorbouw, en daarmee de hoogte van het stuur worden ingesteld (afb. 12). Zet daarna de bout weer stevig vast. Sturen niet verstellen tijdens het rijden. Controleer voor het rijden of alles goed vast zit.

De stuurblokkering,

De stuurblokkering (afb. 11) van de Gazelle Bloom en MPB, is te activeren d.m.v. de zwarte ring linksom (tegen de klok in) te verdraaien. Op de aluminium ring geven pijlen en een open- en dicht slotje de draairichting aan. Een rode band wordt zichtbaar, die laat zien dat het stuur geblokkeerd is. Als er toch weggereden wordt met geblokkeerd stuur, is het nog mogelijk het stuur te verdraaien (om ongelukken te voorkomen). Om de bestuurder te attenderen dat hij het stuurslot nog vast heeft staan, is er een ratelend geluid hoorbaar. Het stuurslot kan gedeblokkeerd worden door de zwarte ring rechtsonder te draaien (met de klok mee), waarna er weer normaal gestuurd kan worden.

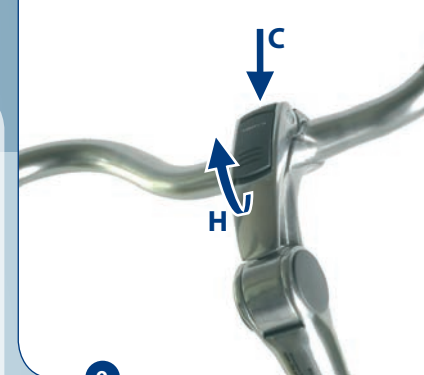

9

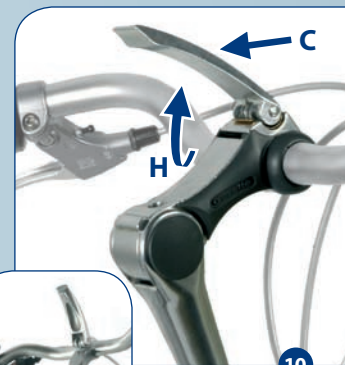

10



10A



11



12

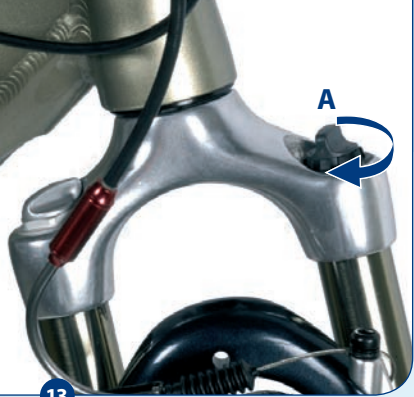

13

Vering

Voor optimaal comfort zijn bepaalde modellen voorzien van vering. De juiste afstelling van het veersysteem is afhankelijk van het gewicht van de berijder en het terrein waarop u fietst.

Verende zadelpen

Gazelle heeft bij veel modellen een veersysteem in de zadelpen geplaatst. In hoofdstuk "Onderhoud en controle", op pagina 26, staat aangegeven hoe u de veerspanning van de verende zadelpen kunt instellen.

Let op: Als u hard remt, zorgt de voorvering voor een voor- en neerwaartse beweging die met name in bochten gevaar kan opleveren. Dit effect wordt verminderd door zowel de voor- als de achterrem te gebruiken. Rem dus nooit alleen met de voorrem!

Verende voorvork

De verende voorvorken van Gazelle zijn in te delen in twee categorieën. Het eerste type werkt door middel van mechanische veren met elastomeren, het andere type op luchtdruk.

Voorvorken op luchtdruk

Deze voorvorken zijn instelbaar door het verhogen of verlagen van de luchtdruk. De gewenste druk is afhankelijk van het gewicht van de berijder en de gewenste veerwerking. De luchtdruk kan met het bijgeleverde pompje worden aangepast.

De verende voorvork met elastomeren veert niet op lucht, maar door middel van mechanische veren met elastomeren. Dat is een celvormig, kunststof veerelement. Deze vering laat zich instellen door de draaiknoppen boven op de voorvork (A in afb. 13).

Let u er op dat de veren aan beide kanten dezelfde spanning hebben. Meer informatie hierover vindt u in het hoofdstuk "Onderhoud en controle", op pagina 26.

Sommige modellen met verende voorvork hebben naast de instelbare veerspanning de mogelijkheid om de gehele vering tijdelijk uit te schakelen, de "Lock-out" functie (B). Dit wordt aanbevolen om energieverlies tijdens een beklimming tegen te gaan (afb. 14).



14

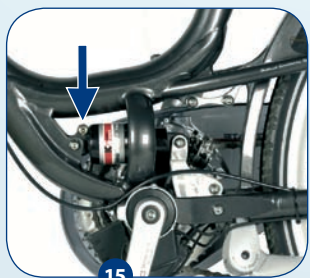

15

Achtervering op luchtdruk en elastomeer

De veerdruk van veerelementen op luchtdruk kan met behulp van het bijgeleverde pompje worden ingesteld (afb. 15).

Handvatten

De ergonomisch vormgegeven handvatten zorgen ervoor dat uw handen tijdens het fietsen zo min mogelijk belast worden. Door temperatuurverschillen, de inwerking van zonlicht of door intensief gebruik kunnen de handvatten na verloop van tijd los gaan zitten. In dat geval zijn ze aan vervanging toe. Uw Gazelle-dealer zal daar graag voor zorgen.

Verstelbare handvatten

Om te voorkomen dat handvatten los gaan zitten heeft Gazelle handvatten ontwikkeld die met een boutje vastgezet kunnen worden. Wanneer u het prettig vindt uw handvatten iets over de stuurbocht te verdraaien dient u deze bout eerst iets los te zetten. Na het instellen in de gewenste positie dient u het handvat weer vast te zetten. Draai het boutje niet te vast aan, max. 5 Nm aandraaimoment (afb. 16). Door de inbusleutel met de korte kant vast te houden geeft u de juiste kracht (afb. 17).

Fietsstandaard

Omdat u niet overal fietsenrekken tegenkomt, zijn bijna alle Gazelle-fietsen voorzien van een degelijke, stabiele PowerClick standaard. Deze is met schroef (A) eenvoudig in lengte verstelbaar en zorgt er voor dat uw fiets in alle gevallen staat als een huis. U hoeft uw Gazelle bijvoorbeeld dus nooit tegen een muurtje te plaatsen. Dat voorkomt beschadigingen (afb. 18).

Op stap

Uw fiets is nu op de juiste manier afgesteld. Controleer voor het rijden of alles goed vast zit. U kunt nu opstappen en van uw nieuwe Gazelle gaan genieten. Wilt u meer weten over de technische kant van uw fiets dan kunt u in de volgende hoofdstukken alles lezen over de verschillende onderdelen, onderhoud, controle en kleine reparaties.



ONJUIST

16



JUIST

17



18

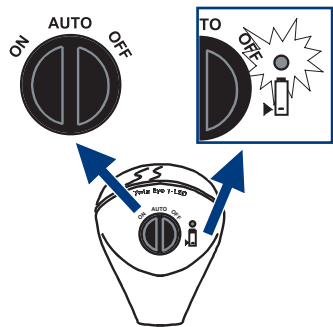

19

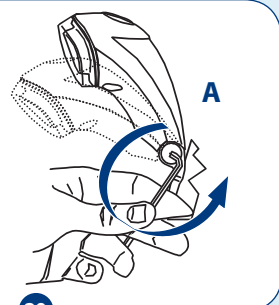

20

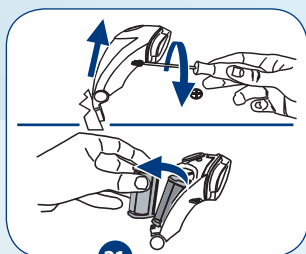

21

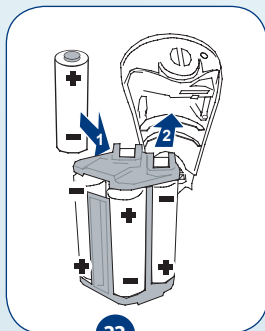

22

Verlichting

Om als fietser veilig aan het verkeer deel te kunnen nemen, is het van het grootste belang dat u door andere weggebruikers wordt opgemerkt. De verlichting van uw fiets is dan ook een van onze belangrijkste aandachtspunten. In dit hoofdstuk leest u alles over de werking van de verschillende types verlichting die u op uw nieuwe Gazelle aan kunt treffen.

Dynamo

Het achterlicht van uw Gazelle werkt op batterijen. De energie die nodig is voor de koplamp wordt meestal door een dynamo opgewekt. Er zijn dynamo's die worden aangedreven via een rol op de band en dynamo's die zijn ingebouwd in de naaf. In het hoofdstuk "Kleine reparaties", op pagina 38, leest u precies hoe u eventuele problemen met uw dynamo eenvoudig kunt verhelpen.

Koplampen

Veel modellen Gazelle-fietsen zijn voorzien van een koplamp met ingebouwde reflector. Dit heeft als voordeel dat u bij stilstand, bijvoorbeeld voor een verkeerslicht, toch goed zichtbaar bent voor tegemoetkomend verkeer. Op sommige modellen worden Gazelle Twin Eye Led batterijkoplampen met één of meer LED's (Light Emitting Diode) toegepast. LED's hebben een vrijwel onbeperkte levensduur.

Gazelle Twin Eye Led-koplamp

De Gazelle LED batterij koplamp heeft een schakelaar met drie standen (afb. 19):

AUTO: In deze stand schakelt de koplamp automatisch aan wanneer het donker wordt en de fiets in beweging komt. Wanneer u stil staat en de fiets niet beweegt, blijft de koplamp nog 30 seconden doorbranden (standlicht functie).

ON: Hiermee kunt u de koplamp altijd laten branden. Dit kan van belang zijn bij bijvoorbeeld mistig weer waarbij een brandende koplamp gewenst is terwijl er nog teveel licht is om de automaat in te laten schakelen.

OFF: Hiermee schakelt u de koplamp altijd geheel uit. Handig wanneer u uw fiets op een drager aan de auto vervoert: in die omstandigheden is het niet gewenst dat de lamp gaat branden. Ook prettig om de standlichtfunctie snel te stoppen.

De uitstralingshoek van de Gazelle LED batterij koplamp is verstelbaar. Door bout (A) iets los te draaien kunt u de lamp gemakkelijk richten. Vervolgens de bout weer goed vast draaien (afb. 20). De batterijen vervangt u door de achterzijde van de lamp los te schroeven, de boutjes te verwijderen en het kapje naar boven te schuiven. Vervolgens kunt u de batterijen verwisselen (afb. 21 en 22).

Gazelle Power Vision koplamp

Als uw Gazelle is voorzien van een Power Vision koplamp met halogeenlampje en u wilt deze koplamp verstellen, dan moet u eerst het voorste deel losdraaien. Doet u dat niet, dan is het gevaar aanwezig dat de aansluiting van de lamp afbreekt. Het losdraaien en weer vastzetten doet u door middel van een muntstuk (A in afb. 23). De Gazelle Power Eye koplamp is er in 2 uitvoeringen. Een batterij uitvoering en een dynamo uitvoering. Deze koplamp heeft 3 standen (afb. 24).

Gazelle Power Eye koplamp, batterij versie:

ON: Het licht brand continue op full power.

AUTO: Het licht schakelt zich vanzelf aan als de fiets beweegt en als het donker is. De lamp schakelt zichzelf tussen Eco en Full power afhankelijk van het omgevingslicht. D.w.z. als u in de bebouwde kom rijdt en u passeert een lichtbundel (bv. lantaarn) schakelt de lamp langzaam (in circa 3 sec.=Soft down) naar Eco en houdt dit 10 sec. vast. Komt er binnen die tijd geen nieuwe lichtprikkels, dan schakelt de lamp (in circa 3 sec.=Soft start) weer over naar Full Power etc. Als men de fiets parkeert blijft deze nog 20 sec. branden (safe stop).

OFF: De lamp wordt permanent uitgeschakeld.

Het vervangen van de batterijen doet u eenvoudig na het verwijderen van het zwarte kapje en het losdraaien van beide boutjes (afb. 25).

Gazelle Power Eye koplamp, dynamo versie:

ON: Het licht brandt.

AUTO: Het licht schakelt zich zelf aan als u begint te fietsen én het donker is.

OFF: De lamp wordt permanent uitgeschakeld.

Safe stop functie: Het licht blijft enkele minuten nabranden nadat u gestopt bent. Dit werkt zowel in on als auto stand.



23



24



25



26

Aan de onderkant van de koplamp zit een "scroll wheel" waarmee u de lichtbundel kunt stellen (dichtbij/verder af (afb. 26).



27



28

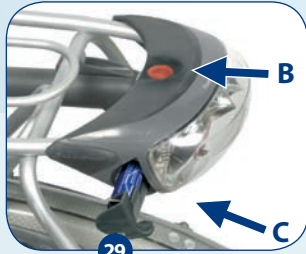

29



30

Automatische lampen in combinatie met naafdynamo

Steeds meer Gazelle-fietsen zijn uitgerust met automatisch werkende koplampen die worden gevoed door naafdynamo's. Die gaan automatisch branden als het donker wordt. Hiertoe is in de koplamp een lichtsensor opgenomen. De sensor kan via een afdekkapje (S) wel of niet worden afgedekt (afb. 27). Is de sensor niet afgedekt dan gaat de koplamp branden op het moment dat het donker wordt. Als u de sensor wel met het kapje afdekt, dan zal het licht altijd branden op het moment dat u rijdt. Dat kan bijvoorbeeld wenselijk zijn als het mist of sneeuwt.

Achterlichten

De nieuwe generatie Gazelle-achterlichten is ontworpen om lang te blijven branden. LED-lampjes gebruiken zeer weinig energie en hebben een vrijwel onbeperkte levensduur. Met de achterlichten op batterijen behoren problemen met de bedrading definitief tot het verleden.

Gazelle-fietsen worden afgeleverd met diverse soorten achterlichten. Het Gazelle Clear Vision achterlicht heeft een draaischakelaar (S) met drie standen (afb. 28):

AUTO: In deze stand schakelt het achterlicht automatisch aan wanneer het donker wordt en de fiets in beweging komt. Wanneer u stil staat, en de fiets niet beweegt, blijft het achterlicht nog 1 minuut doorbranden (standlicht functie).

ON: Hiermee kunt u het achterlicht altijd laten branden. Dit kan van belang zijn bijvoorbeeld mistig weer waarbij een brandend achterlicht gewenst is, terwijl er nog teveel licht is om de automaat in te schakelen.

OFF: Hiermee schakelt u het achterlicht altijd geheel uit. Handig wanneer u uw fiets op een drager aan de auto vervoert: in die omstandigheden is het inschakelen van de lamp niet gewenst. Ook prettig om de standlichtfunctie bij stallen snel te stoppen.

Als de batterijen van het Clear Vision achterlicht nog tien uur te gaan hebben, gaat de indicator knipperen (B). U kunt de batterijen nu tijdig vervangen (C in afb. 29). In de praktijk zullen de batterijen gemiddeld hooguit eenmaal per jaar vervangen moeten worden.

De fietsen waar het Gazelle/Spanninga LED XB achterlicht op zit hebben geen automaat. Dit type achterlicht kunt u aan- en uitzetten door de schakelaar (S) op het achterlicht in te drukken (afb. 30).

Sommige aangesoldeerde achterlichten schakelen automatisch aan en uit. Indien gewenst kunt u deze automatische werking uitschakelen door op de drukschakelaar (S) te drukken (afb. 31). Drukt u nogmaals, dan functioneert de lamp weer automatisch.

De Spanninga Ultra-B achterlichten kunt u aan- en uitzetten door op de drukschakelaar (S) te drukken. De batterijen in deze typen verlichting moeten per 1 à 2 jaar worden vervangen. Hiertoe dient bij alle types schroef (B) losgedraaid te worden (afb. 32).

In het hoofdstuk "Kleine reparaties" op pagina 38, leest u hoe de batterijen vervangen moeten worden.

Het Busch & Müller achterlicht (afb. 33) heeft een automatische aan en uit stand. Met de stand (S) schakelt u de automatische stand in. Het licht gaat nu in het donker bij beweging aan.

1: Hiermee zet u het achterlicht permanent aan.

0: Hiermee zet u het licht uit.

Vervangen batterijen: u drukt aan onderzijde van het achterlicht het zwarte kunststof naar beneden en haalt het gehele achterlicht naar voren.

Met het knopje (B) kunt u het achterlicht aan- en uitzetten. Wanneer de batterijen verwisseld moeten worden kunt u het achterlicht losmaken van de achterplaat door aan de zijkant (S) het achterlicht los te klikken (afb. 34).



31



32



33

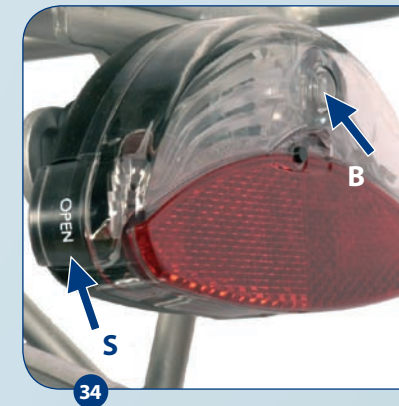

34

Velgremmen hebben bij vochtig weer een langere remweg: houdt hier rekening mee!

Remsystemen

Goed werkende remmen zijn van levensbelang. In dit hoofdstuk besteden we daarom aandacht aan alle types remmen. U leest onder andere hoe u eventuele problemen herkent en uit de wereld helpt.

Terugtraprem

Als u merkt dat de kracht van uw terugtraprem afneemt, raadpleeg dan uw Gazelle-dealer. Het onderhoud en de eventuele reparatie van dit remsysteem is specialistisch werk, dat alleen door de vakman goed kan worden uitgevoerd.

Velgremmen

Als u een fiets heeft met velgremmen, en u merkt dat het remvermogen afneemt, dan kan het zijn dat uw remblokjes versleten zijn. Deze blokjes zijn over het algemeen voorzien van groeven. Die geven een goede indicatie van de mate van slijtage. Zijn de blokjes tot op de bodem van de groeven afgesleten, dan moeten ze worden vervangen. Zorgt u er dan wel voor dat u het juiste type remblok monteert.

Het is ook belangrijk dat er niet teveel ruimte zit tussen de remblokjes en de velg. Ga hierbij uit van een ideale afstand van 1 millimeter. Als de afstand groter is, dan kan deze verkleind worden door middel van de fijnafstelling. Die zit op de remhendel of op de rem zelf.

Velgremmen kunnen zorgen voor slijtage aan de velgen. Dat effect wordt versneld door bijvoorbeeld zand of straatvuil. Laat uw Gazelle-dealer regelmatig vaststellen of uw velgen nog stabiel zijn of aan vervanging toe zijn.

Velgremmen van het type V-brake hebben een zeer krachtige werking. Houdt u daar rekening mee. Rem dan ook nooit alleen met de voorrem. Gebruik altijd voor- en achterrem samen! Wel is dit remtype voorzien van een power modulator. Die voorkomt dat de rem direct krachtig aangrijpt, dit systeem zorgt dus voor een kleine vertraging voordat de rem maximale kracht geeft (afb. 35).



Trommelremmen

Trommelremmen slijten ook na verloop van tijd. Dat merkt u doordat de remhendels bijna het stuur kunnen raken. Meestal volstaat het met het nastellen van de remmen.

Heeft u een trommelrem die met kabels wordt bediend, draai dan moer (S) zover aan dat de remvoering de mantel van de trommel net raakt. Til de fiets vervolgens op en draai het wiel rond. Als het wiel zonder haperingen rond blijft draaien, dan heeft u de rem goed afgesteld. Is dat niet het geval, dan zal het wiel abrupt stoppen. In dat geval moet u moer (S) weer een of meerdere slagen terug draaien. Knijp tijdens het afstellen de rem overigens regelmatig krachtig in (afb. 36).

Als uw rem door middel van stangen wordt bediend, dan kan dezelfde procedure worden gevolgd. U moet er dan alleen op letten dat u eerst de voorrem afstelt, voordat u met de achterrem begint.

De eventuele vervanging van de remschoen dient te worden overgelaten aan de Gazelle-dealer. Alleen hij kan nagaan welk type remschoen er moet worden gebruikt.

Rollerbrakes

De rollerbrake van Shimano is eveneens een soort trommelrem. De juiste afstelling bereikt u door de stelknoppen (S in afb. 37) bij de naaf- en bij de remgreep aan het stuur te verdraaien.

Schijfremmen

Gazelle-fietsen kunnen uitgerust zijn met hydraulische schijfremmen. In het hoofdstuk "Onderhoud en controle", op pagina 27, leest u hoe deze remmen afgesteld worden.

Remblokjes dienen te worden vervangen als ze tot een halve millimeter zijn afgesleten.





I-brake

U kunt deze rem instellen op 2 standen. Op 100 kg, hiermee bereikt u een wat mindere remwerking. Op 125 kg, hiermee bereikt u de maximale remwerking. De I-brake heeft een inrijperiode nodig om de maximale remkracht te bereiken. Als het gewicht van berijder, bagage en fiets samen boven de 125 kilo komt, vermindert de remwerking.

Remmen afstellen: u kunt de rem afstellen door stelbout (A in afb. 38) omhoog te draaien, daarna deze borgen met borgmoer. De remvoering is versleten wanneer de remhevel voorbij het markerings-streepje "limit" gaat. U dient dan contact met uw Gazelle-dealer op te nemen om ervoor te zorgen dat de remvoering vervangen wordt.

Naafversnellingen

Gazelle-fietsen kunnen voorzien zijn van een Sturmey-Archer, een Sram Spectro of een Shimano Nexus versnellingsnaaf. En in deze merken valt weer een onderverdeling te maken in 3, 4, 5, 7 of 8 versnellingsnaven.

Sturmey-Archer versnellingsnaven

De versnellingsnaven van dit type hebben 3 versnellingen en worden bediend met een draaigrip. De werking daarvan spreekt voor zich en behoeft dus geen verdere uitleg.

Spectro versnellingsnaven

Spectro 3, 5 en 7 versnellingsnaven worden bediend met een draaigrip. De werking spreekt voor zich.

Shimano versnellingsnaven

De Shimano 3, 4, 7 en 8 versnellingsnaven worden bediend met een draaigrip. De werking spreekt voor zich.

De versnellingsnaven zijn bij aflevering vanzelfsprekend goed afgesteld. Maar mocht dat na verloop van tijd nodig zijn, dan kunt u dat zelf opnieuw doen. In het hoofdstuk "Onderhoud en controle", op pagina 27 t/m 29, staat hoe u versnellingsnaven kunt bijstellen. Zorg ervoor dat u bij het schakelen de druk op de pedalen vermindert of even stopt met trappen.

Derailleurs

De sportievere modellen van Gazelle hebben derailleur-versnellingen. De versteller die de voorderaillieur bedient zit altijd links en de versteller van de achterderailleur rechts.

Ook zijn de hedendaagse derailleurs altijd van het indextype. Dat betekent dat als u de versteller éénmaal indrukt, of de positie verzet, de voor- of achterderailleur altijd één tandwiel voor- of achteruit schakelt.

De bediening van de voorderaillieur

Op de indicator geeft 3 het zwaarste en 1 het lichtste verzet aan (afb. 39).

De bediening van de achterderailleur

Op de indicator geeft het hoogste getal de zwaarste overbrenging aan en het laagste getal de lichtste (afb. 40).

Bij gecombineerde rem/schakel hendels van Race moet voor het opschakelen van één tandkrans de remhendel naar binnen worden gedrukt (D). Voor het terugschakelen wordt de binnenhandel (B) naar binnen gedrukt (afb. 41 en 42).

Als de derailleur niet goed schakelt, dan kan deze worden bijgesteld. In het hoofdstuk "Onderhoud en controle", op pagina 30, kunt u alles lezen over afstelling.

Bij het schakelen op een derailleurfiets moet u tijdens het schakelen doortrappen. Wel is het gewenst de pedaaldruk tijdens het schakelen te beperken.

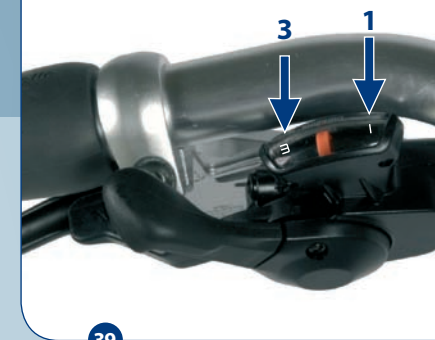

39

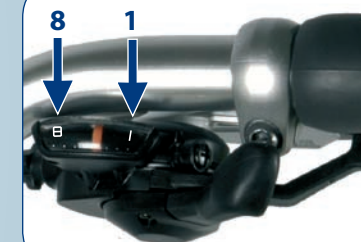

40

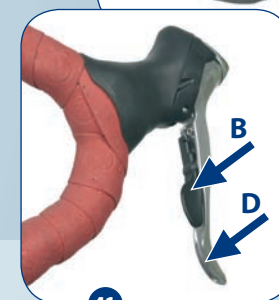

41

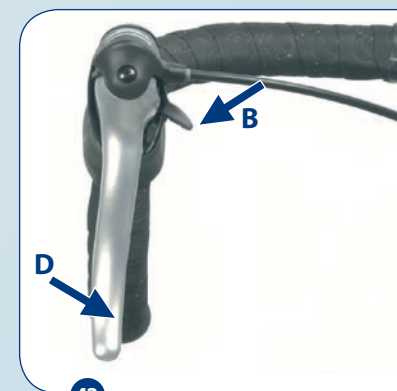

42



43

Banden en wielen

Banden

Als u uw banden met de duimen nog maar een klein beetje in kunt drukken, dan zit er voldoende lucht in. Als u een fietspomp met een drukmeter heeft dan kunt op de zijkant van de band de aanbevolen luchtdruk aflezen. Het is aan te raden de bandenspanning regelmatig te controleren. Te zachte banden brengen namelijk aanzienlijke nadelen met zich mee. Allereerst slijten ze veel sneller en raken eerder lek. Daarnaast fietst het gewoon een stuk lichter en prettiger met harde banden. Harde banden hebben veel minder rolweerstand dan zachte banden!



44

Ventielen

In de Gazelle-fietsen komen twee soorten ventielen voor. Het "Dunlop" ventiel (afb. 43) en het raceventiel (afb. 44). Dunlop ventielen kunnen worden opgepompt met een normale fietspomp. Voor het oppompen van raceventielen is echter een speciale pomp nodig. Ook kan een gewone pomp gebruikt worden in combinatie met een verloopnippel (afb. 45). Bij het raceventiel moet voor het oppompen eerst het stofkapje worden verwijderd. Tenslotte moet het moertje (W) los worden gedraaid. Voor u gaat pompen is het gewenst even het ventiel in te drukken om mogelijk aanwezig vuil er uit te blazen. Na het oppompen het moertje en stofkapje weer aandraaien.



45

Een lekke band is misschien wel de grootste ergernis van fietsers. Maar gelukkig hoeft het plakken van een band u niet veel tijd te kosten. In het hoofdstuk "Kleine reparaties", op pagina 34, staat precies beschreven welke stappen u moet volgen om weer snel op weg te kunnen. Als het gat in uw band te groot is om nog te kunnen herstellen, dan is het noodzakelijk om de band te vervangen. U moet dan het wiel verwijderen. Ook daarover instrueren we u in het hoofdstuk "Kleine reparaties", op pagina 35 en 36.

Wielen

Als er een slag in uw wiel zit raden wij u aan om zo snel mogelijk de Gazelle-dealer in te schakelen. De reparatie van een wiel is namelijk specialistisch werk. Hetzelfde geldt voor het repareren van een gebroken spaak. Als er een spaak gebroken is kan het wiel vervormen waardoor de kans groot is dat er nog meer spaken zullen breken.

Sommige fietsen zijn uitgevoerd met een speciale wielset herkenbaar aan een afwijkend spakenpatroon. Ga bij spaakbreuk of bij een slag in het wiel snel naar de Gazelle-dealer.

Wielnaven

De naaf is het hart van het wiel. Als er speling in het wiel zit, of als de wielen zwaar lopen, dan is dat vrijwel altijd het gevolg van een probleem met de wielnaven. Bezoek in dat geval direct uw Gazelle-dealer, alleen die is in staat dat snel en deskundig te verhelpen.

De ketting

Om comfortabel te kunnen fietsen is het van groot belang dat de ketting de goede spanning heeft. Staat de ketting te strak dan kost het u extra kracht om de fiets in beweging te zetten. Bovendien loopt u het risico dat de wielagers, de kettingwielen of de trapaslagers worden beschadigd. Staat de ketting te slap, dan bestaat de kans dat hij van de tandwielen loopt. Laat de kettingspanning regelmatig door uw Gazelle-dealer controleren. Alle informatie over het schoonhouden van de ketting vindt u in het hoofdstuk "Onderhoud en controle", op pagina 32. Als het nodig is om de ketting te spannen, ga dan naar het hoofdstuk "Kleine reparaties", op pagina 40. Daar leest u precies hoe u dat moet doen.

Trapas, cranks en pedalen

De pedalen van uw fiets zitten met de cranks vast aan de trapas, die ook wel bracketas wordt genoemd. Hier heeft u eigenlijk geen omkijken naar. Zowel de trapas als de pedalen zijn "gesloten" gefabriceerd. Dat betekent dat u ze nooit hoeft te smeren.

Toch is het goed om af en toe wat aandacht aan deze onderdelen te besteden. Zo moeten de cranks goed vastzitten en mogen ze geen speling vertonen. Is dat wel het geval, dan zult u tijdens het fietsen een irritant krakend geluid horen of speling voelen. Maar erger is dat een losse crank bijvoorbeeld ook de trapas onherstelbaar kan beschadigen. De pedaallagers mogen wel een beetje speling hebben. Dat komt omdat de pedaallas door de kracht die erop wordt uitgeoefend na verloop van tijd een beetje zal buigen.

Als de pedalen zelf of de cranks na een val bijvoorbeeld verbogen of beschadigd zijn, dan zullen ze vervangen moeten worden, want als u ze terugbuigt kan de materiaalstructuur zodanig veranderen dat het mogelijk is dat ze op een later tijdstip spontaan zullen breken.



Let erop dat bij nat weer de pedalen glad kunnen zijn!



46

Gebruik in elk geval nooit een hogedrukreiniger! De stoom- of waterstraal kan namelijk doordringen tot in de lagers of het veersysteem en daar het noodzakelijk vet of olie wegblazen.



47

Let op: als u een fiets met velg- of schijfremmen heeft, let er dan op dat er geen lakwasspray op de remschijf of velgen terecht komt. Dit kan namelijk een nadelig effect op het remvermogen hebben!

Onderhoud van het frame

Goed onderhoud verlengt de levensduur van uw nieuwe Gazelle-fiets. Daarom is het verstandig haar regelmatig te (laten) controleren en goed schoon te houden. U kunt het beste een niet al te harde borstel of kwast gebruiken. Daarmee kan het ergste vuil worden verwijderd. Pas wel op voor krassen! Met een schone doek, of liever nog een flanellen poetslap, kunt u dan het overgebleven vuil weghalen.

Als het nodig is om uw fiets op de kop te zetten, zorg dan dat u de bedieningselementen die op of aan het stuur zitten niet beschadigen, en verwijder voordat u de fiets schoon gaat maken losse onderdelen zoals tassen.

Lakwerk

Elke Gazelle-fiets heeft maar liefst vier lagen lak. De buitenste laag wordt gevormd door een milieuvriendelijke, keiharde, blanke poedercoating. Deze biedt optimale bescherming tegen beschadigingen.

Maar ondanks het feit dat deze laag goed bestand is tegen chemicaliën, is het raadzaam bij het schoonmaken zorgvuldig te werk gaan. Maak bijvoorbeeld geen gebruik van zogenaamde alkalische middelen, als ammonia of soda. Ook producten waarin fluorides, chlorides of sulfaten zijn verwerkt kunt u beter niet gebruiken. Deze kunnen namelijk de laklaag aantasten, waardoor deze bijvoorbeeld zijn glans verliest.

U kunt het lakwerk eigenlijk het beste schoonhouden met een zachte doek en schoon, warm water. Eventueel kunt u daar nog een mild werkende, vloeibare zeep of de Gazelle-fietsshampoo (afb. 46) aan toevoegen.

Als u uw frame heeft schoongemaakt, dan kunt u het beste wat Gazelle-lakwasspray gebruiken. Deze beschermt de lak tegen water, zout en UV-stralen. Bovendien zal uw lak als nieuw gaan glanzen. Overigens is Gazelle-lakwasspray ook geschikt voor kunststof, chroom, RVS en aluminium onderdelen en accessoires (afb. 47).

Een kleine beschadiging aan de lak kunt u het beste met een lakstift camoufleren. Is de beschadiging daar te groot voor, gebruik dan een spuitbus. Die is verkrijgbaar bij uw Gazelle-dealer.

Verchroomde delen

Verchroomde delen, zoals bij sommige modellen het stuur, de naven, de cranks of de zadelpen kunt u het beste geregeld licht invetten met zuurvrije vaseline (afb. 48). Zo wordt voorkomen dat deze onderdelen gaan roesten.

Ongelakt aluminium

Om de ongelakte aluminiumdelen van uw fiets, bijvoorbeeld het stuur of de cranks, in goede conditie te houden raden wij u aan deze af en toe licht in te vetten met zuurvrije vaseline. Dit vormt een beschermend laagje tegen water, vuil en zout.

Roestvaststalen onderdelen

Veel onderdelen van uw fiets, zoals de meeste bouten en moeren, zijn gemaakt van roestvast staal. Dat is beter bestand tegen de invloed van het weer dan bijvoorbeeld verchroomde of verzinkte onderdelen. Als u zo nu en dan de roestvaststalen onderdelen licht invet met zuurvrije vaseline voorkomt u dat ze op termijn gaan roesten. Als er desondanks roestvlekjes ontstaan, dan kunt u deze eenvoudig wegpoetsen.

Jasbeschermer reinigen

Om eventueel uw jasbeschermers schoon te maken bestaat de mogelijkheid deze te demonteren. Dit kunt u doen door door beide clips los te klikken (afb. 49).

Technisch onderhoud

Het is raadzaam om uw fiets regelmatig door uw Gazelle-dealer te laten controleren. Circa zes weken tot uiterlijk drie maanden na de ingebruikname van uw fiets raden wij u aan de eerste servicebeurt, aan de hand van de servicekaart voor in dit boekje, uit te laten voeren. Vervolgens is het gewenst de fiets één keer per jaar voor een servicebeurt bij uw Gazelle-dealer aan te bieden. Er wordt dan bijvoorbeeld gekeken of de spanning van de spaken nog in orde is en gecontroleerd of er speling zit in de naven, de trapas of het balhoofd. Voelt u tijdens het fietsen speling dan kunt u het beste direct naar uw Gazelle-dealer gaan. Als u te lang met mankementen doorfiets, kunnen de problemen verergeren en uiteindelijk zorgen voor ernstige schade. Door uw fiets regelmatig af laten stellen en te laten controleren voorkomt u hoge reparatiekosten.



48

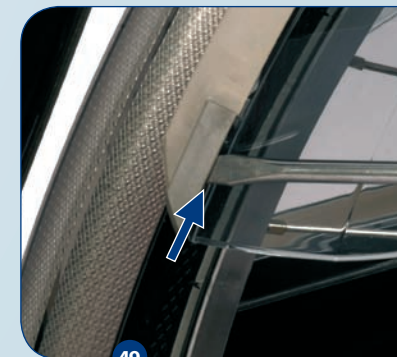

49

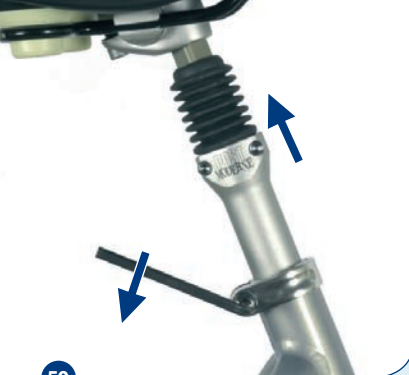

Veerspanning van de zadelpen

Gazelle heeft bij veel modellen een veersysteem in de zadelpen geplaatst. De veerspanning staat af fabriek ingesteld als medium. Wilt u de veerspanning veranderen dan dient u de zadelpen uit het frame te halen (afb. 50).

Met een inbusleutel van 6 mm (S) kunt u de veerspanning via de onderzijde van de zadelpen veranderen (afb. 51). Met de klok meedraaien zorgt voor een grotere veerspanning, de andere kant op geeft een lichtere spanning. Vertoont de zadelpen zijdelingse speling, dan kan deze door inbusbout (B) te verdraaien worden weggenomen (afb. 52).

Zijdellingse speling bij de Seat Switch stelt u na met behulp van stelling (C). Let er bij het nastellen op dat de pen kan blijven veren (afb. 52).

Onderhoud veersysteem van voor- en achtervork

Zowel de voor- als de achtervering zit ingenieus in elkaar. Daarom mag u nooit een hogedrukreiniger gebruiken. Dat kan namelijk leiden tot lekkages in het veersysteem. U kunt de vering het beste met een vochtige, zachte borstel schoonhouden.

Door de verende beweging kan er vuil en vocht in het mechanisme terecht komen, waardoor de werking verminderd. De vorkpoten dienen dan ook regelmatig, ook onder de rubbers, gereinigd te worden. Na het reinigen dienen ze opnieuw van teflon houdende olie voorzien te worden (afb. 53).



Onderhoud schijfremmen

De schijfrem bestaat uit 2 beweegbare remblokjes. Bij een afnemende remkracht moet men naar de dealer. Dit kan namelijk duiden op lucht in de leidingen. Stop direct met rijden en ga naar uw dealer (afb. 54 en 55).

Bij oliesporen op de hendels of leidingen ga direct naar uw dealer. Dit kan wijzen op lekkage. Controleer voor iedere rit of er sprake is van mogelijke lekkage.

Remblokjes dienen vervangen te worden als ze tot een halve millimeter zijn afgesleten.

Let op: Er mag geen olie, vet of lakwas op de remschijven komen!

Versnellingsnaven afstellen

Heeft uw fiets een Sturmey-Archer 3 versnellingsnaaf, zet de versteller dan in de middelste stand. Beweeg daarna de pedalen even kort op en neer, dan weet u zeker dat de naaf ook in de middelste stand staat.

Verwijder het achterstukje van de kettingkast (zie pagina 40/41). Draai vervolgens moer (S) los, en verdraai de huls (H in afb. 56). Het eindvlak van de controlestift (C) moet gelijk zijn met het uiteinde van de as. U kunt dat zien door de opening van de asmoer (afb. 57).

Draai vervolgens moer (S) weer vast. Door een paar maal te schakelen, en te kijken of de afstelling weer in de uitgangspositie terug komt, kunt u controleren of de afstelling juist is. Als alles goed zit, kunt u het achterstukje van de kettingkast weer terugklikken.

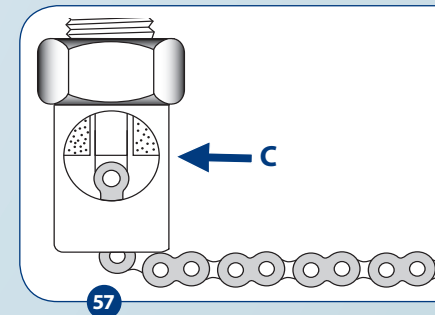
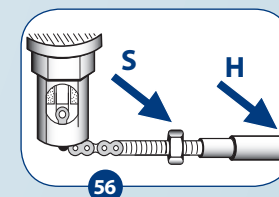



Voor het afstellen van de Sram Spectro T3 versnellingsnaaf dient de schakelaar in stand 3 gezet te worden. Vervolgens de pedalen bewegen om te controleren of de versnelling goed pakt (afb. 58).

Nu de klemhuls (H) zo ver over het trekstangetje (T) heen schuiven, dat de versnellingskabel strak staat. Let erop dat hierbij het schakelkettinkje niet van de geleidingsrol (R) afgetrokken wordt (afb. 59). Ter controle: zet schakelaar in stand "1", beweeg daarbij de pedaalarm. Te losse afstelling: in de 1e versnelling kan het schakelkettinkje met de hand verder uit de geleiderol worden getrokken. Te strakke afstelling: het kost moeite de schakelaar in stand "1" te zetten

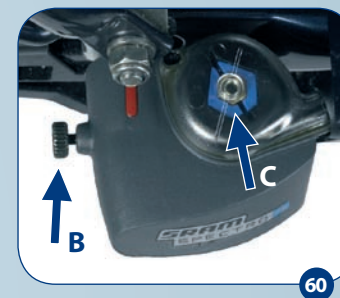
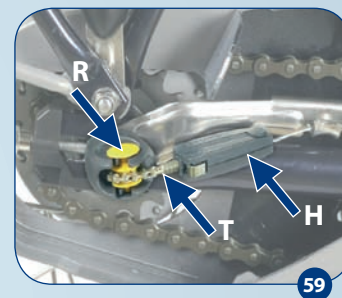

De Sram Spectro R5 versnellingsnaven zijn zo geconstrueerd dat u ze niet opnieuw hoeft af te stellen als het wiel versteld of gedemonteerd is. Het enige waar u op moet letten is of het boutje dat de schakelunit op de as vasthoudt, in de groef van de as valt (B in afb. 60). Als het om één of andere reden wel noodzakelijk is om de Specto versnellingsnaaf na te stellen, dient u eerst de draaigrip in de juiste versnelling te zetten. Bij een 5 naaf is dat de derde versnelling, bij een 7 naaf is dat de vierde.

Beweeg daarna de pedalen kort op en neer, zodat u zeker weet dat de naaf daadwerkelijk in de juiste versnelling staat. Verdraai daarna de afstelling aan de klikbox zodanig dat de merktekens in het venster van de klikbox zichtbaar op elkaar vallen (C in afb. 60).

Het afstellen van de Shimano Nexus 3 versnellingsnaaf gaat als volgt: zet de draaigrip eerst in de tweede versnelling. Beweeg dan de pedalen kort op en neer, zodat u er zeker van bent dat de naaf ook daadwerkelijk in de tweede versnelling staat. Controleer vervolgens of het gele balkje op de schakelunit tussen de twee gele strepen staan. Is dat niet het geval, draai dan aan de stelschroef (A) aan de schakelunit of aan de versteller (afb. 61).

Bij de 4, 7 en 8 Nexus versnellingsnaven van Shimano moet u in de vierde versnelling afstellen (afb. 62). Hier dienen twee rode merktekens tegenover elkaar afgesteld te worden door aan moer A te draaien (afb. 63 en 64).

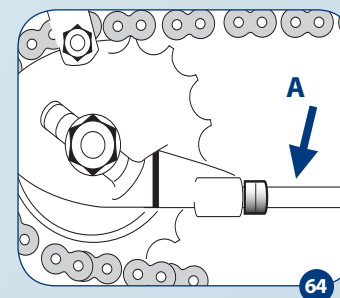
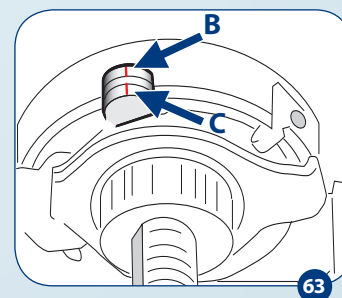
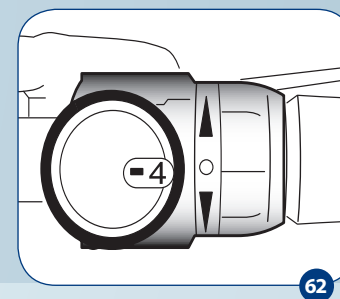
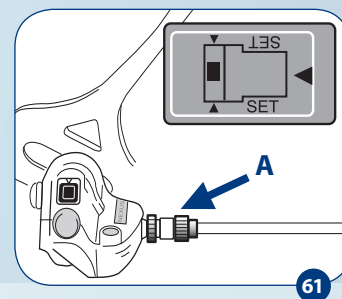

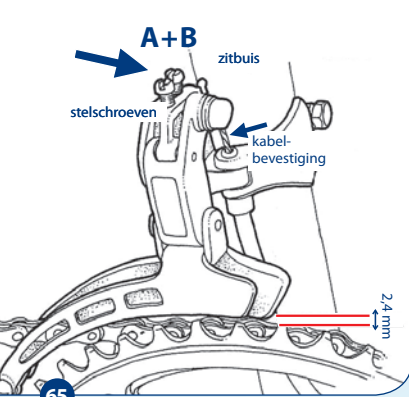

65



66

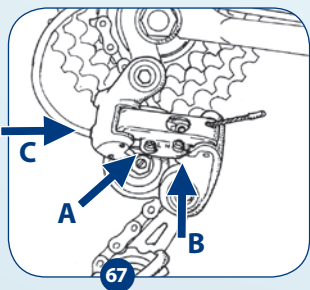

67

Afstellen van derailleurs

Afstellen van de laagste versnelling voorderailleur

Leg de ketting achter op het grootste, en voor op het kleinste kettingwiel. Zorg er door middel van stelschroef (A) voor dat de speling tussen de binnenkant van de kettinggeleider en de ketting maximaal een halve millimeter bedraagt (afb. 65).

Afstellen van de hoogste versnelling voorderailleur

Leg de ketting achter op het kleinste, en voor op het grootste kettingwiel. Zorg er door middel van stelschroef (B) voor dat de speling tussen de binnenkant van de kettinggeleider en de ketting maximaal een halve millimeter bedraagt (afb. 65).

Afstellen van de middelste versnelling voorderailleur

Leg de ketting achter op het grootste, en voor op het middelste kettingwiel. Met de stelschroef op de versnellingsversteller op het stuur kan de speling tussen de binnenkant van de kettinggeleider en de ketting op een halve millimeter worden afgesteld (afb. 65).

Het afstellen van de voorderailleur met spcm-unit gaat als volgt: zet beide merktekens onder spcm-unit over elkaar wanneer de versteller in stand 1 staat (afb. 66).

Afstellen van de hoogste versnelling achterderailleur

Voor het afstellen van de hoogste versnelling draait u aan de afstelschroef (A). Zorg ervoor dat de ketting op het buitenste tandwiel ligt en verdraai de stelschroef zodanig dat het geleidewieltje, vanaf de achterzijde van de fiets gezien, hier recht onder komt te staan (afb. 67).

Afstellen van de laagste versnelling achterderailleur

Voor het afstellen van de laagste versnelling draait u aan de afstelschroef (B). Zorg ervoor dat de ketting op het binnenste tandwiel ligt en verdraai de stelschroef zodanig dat het geleidewieltje, vanaf de achterzijde van de fiets gezien, hier recht onder komt te staan. Controleer nu de tweede versnelling. Loopt de ketting aan tegen een naastliggend tandwielje dan kan dit nagesteld worden met kabelstelschroef (C). Bij sommige uitvoeringen zitten de afstelschroeven in een andere positie op de derailleur. Het afstellen gaat zoals hierboven beschreven (afb. 67).

Afstelling van de laagste versnelling van de achterderailleur Shimano Nexave

Leg de ketting op het grootste kettingwiel achter. Draai de stelschroef (A) zodanig dat het geleidingswiel, vanaf de achterkant van de fiets gezien, recht onder het grootste kettingwiel staat (afb. 68).

Afstelling van de hoogste versnelling van de achterderailleur Shimano Nexave

Leg de ketting op het kleinste kettingwiel achter. Draai de stelschroef (B) zodanig dat het geleidingswiel, vanaf de achterkant van de fiets gezien, recht onder het kleinste kettingwiel staat (afb. 68).

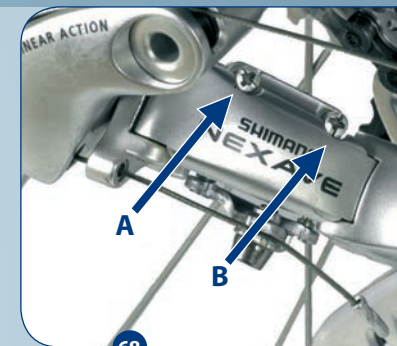

68

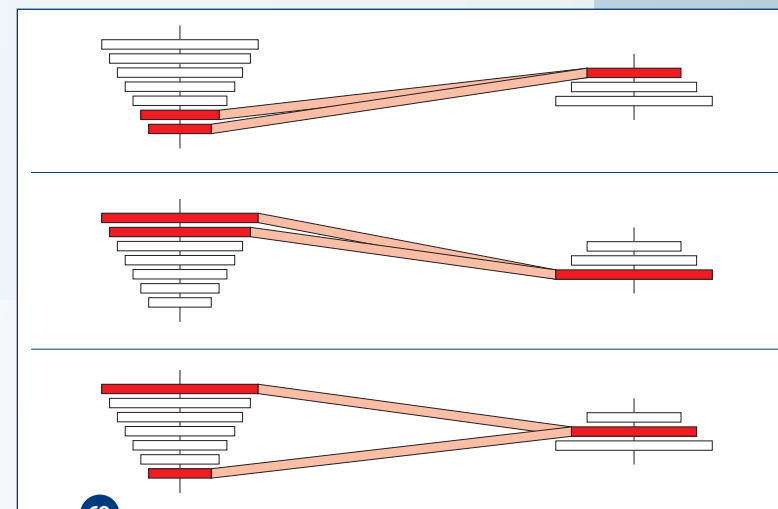

69

Let op: de ketting moet zo veel mogelijk een rechte lijn volgen. Dat betekent dat het schakelen van sommige combinaties zinloos is en zorgen voor onnodige slijtage van ketting en kettingwielen. Als de ketting voor op het kleinste kettingwiel ligt, voorkom dan dat die achter op de kleinste twee kettingwielen rust. Ligt de ketting voor op het grootste kettingwiel, voorkom dan dat die achter op de twee grootste kettingwielen ligt. Ook de combinatie van het middelste wiel voor en de kleinste of grootste kettingwielen achter is af te raden.



Regelmatig onderhoud verlengt de levensduur van uw derailleur en ketting.



70

Voorkom in elk geval dat er olie op de remmen komt!



71



72

Schoonmaken van derailleurs en ketting

U kunt de derailleur het beste schoonmaken met Gazelle-kettingreiniger (afb. 70). Daarna kunt u het systeem smeren met Gazelle-derailleurolie. Let er daarbij ook op dat de ketting goed schoon en soepel is. Er zijn ook speciale schoonmaaksets bij de Gazelle-dealer te koop om de derailleur eenvoudig schoon te maken.

De cassette

De cassette brengt de draaiende beweging van de ketting over op het achterwiel. Die cassette kan bij derailleurfietsen zeven, acht of negen tandwielletjes hebben. Door opgehoopt vuil of een slechte kettingspanning kunnen deze tandwielletjes snel slijten. Is dat het geval, dan kan de ketting beschadigd raken, of hinderlijk "doorslaan". Er zit in dat geval niets anders op dan de cassette te laten vervangen.

Maar goed en regelmatig onderhoud verlengt dus de levensduur van de cassette. Verwijder daarom regelmatig en zorgvuldig het vuil dat zich bij de cassette ophoopt. Het ergste vuil verwijderd u met een borstel, daarna kunt u er een speciale ketting- of derailleurs-reinigingsvloeistof op loslaten. Let er daarbij ook op dat er geen vuil tussen de kransjes achterblijft. Dat kunt u het beste met een kwast verwijderen. Als de cassette na de schoonmaakbeurt goed is gedroogd, dan kunt u haar met Gazelle-derailleurolie invetten.

De ketting schoonmaken

De ketting kunt u het beste met een kwast en Gazelle-kettingreiniger schoonmaken. Laat hem vervolgens goed drogen, en breng dan Gazelle-kettingolie op de ketting aan (afb. 73). U kunt hiervoor eventueel een kwastje gebruiken.

Wielnaven

Sommige Gazelle-modellen zijn voorzien van wielnaven met de snelsluiting ofwel Quick release. Om te voorkomen dat de wielen los gaan zitten moet de snelsluiting goed op spanning zijn. Om deze aan te passen zet u de hefboom in de stand 1 (afb. 72). Draai vervolgens de moer aan de andere kant van de as met de hand aan, totdat deze niet meer verder kan. Haal vervolgens de hefboom over zodat deze in stand 2 (afb. 71) komt. Alleen

op deze wijze zitten de wielen goed vast. Let op dat u niet te veel voorspanning geeft want dan kan de as van de snelspanner breken.

Aanbevolen aanhaalmomenten

De bouten en moeren op uw fiets hebben elk een voorgeschreven aanhaalmoment. De Gazelle-dealer beschikt hiervoor over speciaal gereedschap. Indien u zelf de fiets onderhoudt kunt u met een momentsleutel de voorgeschreven aanhaalmomenten bereiken. Zie hiervoor de onderstaande tabel.

Tabel met aanhaalmomenten

Stuurpenlugsbout	12 - 15 Nm
Expanderbout met schuine klos	10 - 12 Nm
Moer voor zadelpenbout M8	15 - 20 Nm
Moer voor zadelpenbout M6 binnenzeskant	12 - 15 Nm
Cranks met vierkant:	
- staal	30 - 40 Nm
- aluminium	20 - 25 Nm
- Shimano	35 - 45 Nm
Balhoofdmoer	18 - 23 Nm
Dynamo	8 - 10 Nm
Naafasmoeren voorwielen	20 - 27 Nm
Naafasmoeren achterwielen Sturmey Archer	20 - 27 Nm
Naafasmoeren achterwielen Spectro	20 - 27 Nm
Naafasmoeren achterwielen voor derailleursystemen	35 - 45 Nm
Naafasmoeren Spectro 7	30 - 35 Nm
Naafasmoeren Shimano	30 - 45 Nm

Controle en onderhoud banden

Als u uw banden met de duimen nog maar een klein beetje in kunt drukken, dan zit er voldoende lucht in. Het is aan te raden de bandenspanning regelmatig te controleren. Te zachte banden brengen namelijk aanzienlijke nadelen met zich mee. Allereerst slijten ze veel sneller. Bovendien fietst het lichter met harde banden. Uw fiets luistert ook beter naar de rem- en stuurbewegingen die u maakt. Als u uw Gazelle langere tijd niet gebruikt, bijvoorbeeld in de winter, dan kan dat nadelige effecten hebben op uw banden. Zorg ervoor dat banden altijd op spanning blijven.



73





74

Banden plakken

Als uw band leeg loopt, controleer dan eerst of het ventiel stuk is. Dat doet u door de ventielopening wat te bevochtigen. Als er blaasjes ontstaan, dan is het ventiel lek. Dat kan veroorzaakt zijn doordat er wat vuil onder het ventiel is gekomen. Als het ventiel na reiniging blijft lekken, dan moet het vervangen worden. Is het ventiel in orde, maar blijft de band leeg lopen, dan zit er helaas een lek in. Met het juiste reparatiemateriaal, zoals de Gazelle-bandenreparatieset (afb. 74) is dat in negen stappen zo verholpen.



75

Controleer de buitenband. Misschien ziet u een spijker of bijvoorbeeld een stuk glas zitten. U weet dan waar het lek zit. Zet uw fiets op de kop. Let er daarbij op dat u het stuur en het zadel niet beschadigt. Verwijder vervolgens het ventiel en de velgmoer.

Druk de rand van de buitenband naar het midden van de velg (afb. 75) en druk de eerste bandenlichter tussen de buitenband en de velg (afb. 76). Let u er daarbij op dat de binnenband niet bekneld raakt, anders heeft u er een lek bij. Op ongeveer een handbreedte afstand van de eerste bandenlichter plaatst u de tweede bandenlichter tussen de buitenband en de velg. De derde bandenlichter plaatst u wederom op een handbreedte van de tweede. De tweede zal er in de regel tussenuit vallen. Als u die dan weer naast de derde plaatst, kunt u de buitenband vrijmaken van de velg.



76

Druk nu de ventielhouder naar buiten, en haal de binnenband uit de buitenband (afb. 77). Breng dan het ventiel weer aan en pomp de band op. Als er een groot gat in de band zit, dan zult u de lucht onmiddellijk horen ontsnappen. Een klein lek kunt u opsporen door de band in een bak water te houden (afb. 78).



77

Als u het lek heeft gevonden markeer dan de plek op de band met een balpen. Daarna kunt u de band helemaal leeg laten lopen en afdrogen. Met een stukje schuurlinnen maakt u de plek rond het gat goed schoon. Smeer er vervolgens een niet al te dikke laag solutie op, en laat deze enkele minuten, volgens de

gebruiksaanwijzing, drogen. Vervolgens kunt u er een plakker op plakken. Deze moet u stevig op de band drukken (afb. 79).

Om te controleren of het lek gedicht is, kunt u de band weer oppompen en door het water halen. Is het lek verholpen, leg dan de band weer op de velg. Let er ook op dat het velglint goed in het midden ligt, want dat beschermt de binnenband tegen de spaken. Steek het ventielhouder weer door het gat, draai de ventielmoer aan en pomp een beetje lucht in de band. Controleer nu voorzichtig de binnenkant van de buitenband op scherpe delen die lekkage kunnen veroorzaken. Als u langzaam aan het wiel blijft draaien, kunt u de binnenband gemakkelijk om het wiel en in de buitenband stoppen.

Vervolgens kunt u de buitenband vanaf het ventiel weer om de velg leggen. Houd de ventielhouder zoveel mogelijk naar binnen gedrukt, dat zorgt ervoor dat de binnenband mooi op zijn plaats komt te liggen. Met kantelende polsen kunt u zodoende de hele buitenband weer over de velg heen drukken. Dat kan overigens behoorlijk wat kracht vergen. Maar laat u niet verleiden om het laatste stukje met de bandenlichter te doen. De kans is groot dat u daarbij de binnenband lek prikt, en dan kunt u weer van voor af aan beginnen. Controleer ook of de binnenband toch niet ergens bekneld zit tussen de velg en de buitenband. Is dat niet het geval, draai dan de ventielmoer stevig vast, en pomp de band op. Tot slot hoeft u alleen nog maar het stofdopje weer op het ventiel te draaien, en u kunt weer op pad.

Voorwiel uitnemen

De meer sportieve fietsen zijn vaak uitgerust met zogenaamde uitval- of quickrelease snelsluitingen. Deze zorgt ervoor dat u op een zeer eenvoudige wijze de wielen uit de fiets kunt nemen. Als u de hendel van de spanner overhaalt, en de voornaaf uitvalbeveiliging verwijdert, dan valt het wiel er namelijk vanzelf uit. V-brake remmen (afb. 80) moeten geopend worden bij demontage van voor- en achterwiel. Als u het wiel er vervolgens weer in wilt zetten, let er dan op dat de spanknop voldoende spanning heeft. Daarmee voorkomt u dat het wiel uit de vork los kan raken. Meer hierover leest u in het hoofdstuk "Onderhoud en controle", op pagina 27 en 28.



78



79



80



81

Achterwiel uitnemen

Als uw fiets voorzien is van zogenaamde uitvalklauwen, dan is het demonteren van uw achterwiel in een handomdraai geregeld. Heeft u echter een fiets met kettingspanners, dan dient u een aantal extra handelingen te verrichten. Met behulp van een schroevendraaier verwijdert u de achterkap van de kettingkast. Dit wordt beschreven op pagina 40.



82

Als uw fiets is uitgerust met een SRam 3 of een Sturmey-Archer versnellingsnaaf dan kunt u de naaf loskoppelen door de verbinding tussen kabel en kettinkje (S) los te draaien (afb. 81).

Heeft u een 5 of 7 versnellingsnaaf van het type Sram Spectro, of een Shimano Nexus 3 versnellingsnaaf, dan kunt u met bout (A) de schakelunit van de naaf halen (afb. 82).

Draai nu de moeren van de wielas, de kettingspanners (K) en de remarm (R) los. Druk dan het wiel tot het einde van de gleuf naar voren. U kunt nu de ketting van het tandwiel halen. Als u het wiel vervolgens weer naar achteren trekt, kunt u het uit het frame laten zakken (afb. 83 en 84).

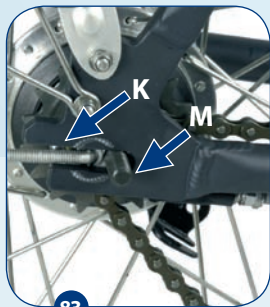

83

Als u het achterwiel weer in het frame wilt plaatsen, volg bovenstaande instructies dan in omgekeerde volgorde. Voor het correct afstellen van de versnellingsnaaf verwijzen wij u naar de instructies in het hoofdstuk "Onderhoud en controle", op pagina 24 t/m 27.

Als uw fiets voorzien is van een Shimano 4, 7 of 8 versnellingsnaaf, dan werkt de demontage van het achterwiel iets anders. U begint met het verwijderen van de achterkap van de kettingkast. Zie hiervoor pagina 40.

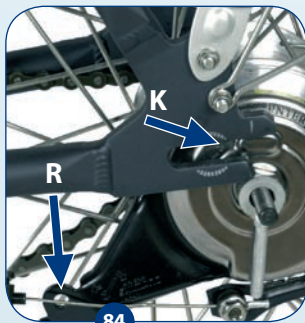

84

Als u bij het bracket en de onderbuis de versnellingskabel losmaakt, kunt het wiel zo'n vijf centimeter naar achteren trekken.

Draai vervolgens de moeren van de wielas (M), de kettingspanners (K) en de remarmbeugel los. Druk daarna het wiel tot het einde van de gleuf naar voren, en haal de ketting van het tandwiel. Trek het wiel dan weer naar achteren, om het uit het frame te kunnen laten zakken (afb. 83 en 84).

Als u de borgplaat (B in afb. 85) linksom draait, kunt u de schakelunit verwijderen. Dit dient in de eerste versnelling te gebeuren. Maar laat daar wel de kabel aan zitten, anders bent u de juiste afstelling kwijt. Als u het achterwiel weer terug wilt plaatsen, volg dan bovenstaande instructies in omgekeerde volgorde. Overigens moet u bij de plaatsing van de schakelunit goed opletten dat de gele markeringsstippen op de naaf en de schakelunit tegenover elkaar liggen.



85

Reparatie verlichting

Mocht het licht niet werken, dan zit het probleem waarschijnlijk in de bedrading. Er kan ergens een breuk zitten. Het kan ook zijn dat de verbindingen los zijn komen te zitten. Overigens heeft uw Gazelle een twee-dradig systeem. Het frame fungeert dus niet als aarde.

Van een vast punt in de koplamp loopt een zwart-witte draad naar een vast punt aan de voorvork of de dynamo. Wanneer de bedrading in orde is zal waarschijnlijk het lampje doorgebracht zijn. Om het lampje te vervangen dient u eerst de koplamp te demonteren. Draai de schroef aan de onderkant van de lamp los. U kunt nu het lampglas met reflector verwijderen (afb. 86).



86

Het halogeenlampje kunt u verwijderen door het linksom los te draaien. Plaats vervolgens een nieuw halogeenlampje in de fitting. Daarna kunt u de lampfitting en het lampglas weer terug plaatsen en de schroef weer vast zetten. Mocht het licht nu nog steeds niet branden, controleer dan de bedrading van de dynamo. Daar leest u verderop in dit hoofdstuk meer over.

Als er storing optreedt in een koplamp met één of meer LED's controleer dan eerst de batterijen of de dynamovoeding via de kabelaan sluitingen. Als dat allemaal in orde is en de LED verlichting brand nog niet, kan de storing in de elektronica zitten. Daarvoor moet u naar de Gazelle dealer.

Pas op dat u niet met blote handen een halogeenlampje vastpakt. Het kan namelijk zeer heet zijn. Ook kunnen halogeenlampje niet tegen de inwerking van stoffen op uw vingers. Gebruik altijd een doekje of plastic hoesje om nieuwe halogeenlampjes mee vast te pakken.





87

Reparatie achterlicht

De achterlichten van Gazelle-fietsen zijn voorzien van LED lampjes. In principe hebben die een onbeperkte levensduur. Mocht uw licht het toch niet doen, dan zijn waarschijnlijk de batterijen aan vernieuwing toe.

De Clear Vision en Spanninga Ultra-B achterlichten werken op twee AA-batterijen. Als ze vervangen moeten worden opent u de lamp met behulp van de schroef (S) (afb. 87 en 88).

Ook het achterlicht van het type LED XB, of aangesoldeerde uitvoering LED XB, werkt op twee AA-batterijen. Om die te vervangen draait u schroef (S) los (afb. 89).

Let er altijd op dat u de batterijen plaatst op de manier zoals dat in het achterlicht staat aangegeven. Gebruik bovendien uitsluitend Alkaline-batterijen. Die lekken namelijk niet waardoor beschadiging voorkomen kan worden.

Als uw achterlicht met de nieuwe batterijen niet brandt, dan zijn wellicht de contactpunten van de batterijen vuil geworden. Is dat ook niet het geval, raadpleeg dan uw Gazelle-dealer.

Reparatie dynamo

Reparatie HR dynamo

Voordat u de bedrading van de HR dynamo kunt controleren of vervangen, moet u met een kleine schroevendraaier de stekker uit de bodem van de dynamo wippen. Trek daarbij vooral niet aan de deksel van de stekker, want dan bestaat het risico dat deze afbreekt. Laat ook de schroef aan de onderkant ongemoeid. Open vervolgens de deksel van de stekker. U kunt nu zien of de draden nog vast zitten. Mocht u deze willen verwijderen, buig ze dan eerst terug.

Als u de dynamo weer aan de bedrading aan wilt sluiten, zorg er dan voor dat de uiteinden van de twee-aderige lichtleidingskabel ontdaan zijn van plastic. Steek deze vervolgens door de stekkerpoten, en zorg er daarbij voor dat ze aan de andere kant minstens zes millimeter uitsteken. U kunt de draadbundeltjes dan mooi strak over de stekkerpoten terugvouwen.



89

Overigens: de twee rechter aansluitingen in de dynamo zijn voor de lampaan sluitingen. Deze zijn aangegeven met een + teken. De twee linker aansluitingen zijn bedoeld voor de zwart/witte massakabel.

Als de bedrading naar wens ligt, druk dan de stekker stevig in de onderkant van het dynamohuis. Leg tot slot de lichtleidingskabel aan de achterkant van de stekkerdoos netjes en strak in de uitsparing en hersluit de stekkerdeksel (afb. 90 en 91).

Reparatie Gazelle Power Plus dynamo

Als uw fiets voorzien is van een Gazelle Power Plus dynamo, dan vindt u de aansluiting van de kabel onder aan de dynamo.

Als u deze kabel wilt verwijderen, wip dan de stekkers uit de dynamo. U kunt hiervoor het beste een kleine schroevendraaier gebruiken. Na het terugbuigen van de binnenkern draden kunt u de kabel verwijderen (afb. 92).

Als u de kabel aan wilt sluiten, dan moet u ervoor zorgen dat de uiteinden minstens negen millimeter van hun plastic bescherm laag zijn ontdaan. Is dat het geval, dan kunt u ze door de stekkers steken. Druk daarna de draadjes terug over de stekkers en druk deze onder in het dynamohuis. Let er overigens goed op dat de zwarte draad in de juiste stekker zit met het + teken.

De Axa HR Traction dynamo is van een soortgelijk stekkersysteem voorzien. Hierbij worden alle leidingen in één stekkerblokje opgenomen (afb. 92).

Een aantal Gazelle-fietsen is uitgerust met een Shimano naafdynamo. Wanneer dit type dynamo een storing vertoont is het noodzakelijk de Gazelle-dealer in te schakelen voor het oplossen van het probleem.

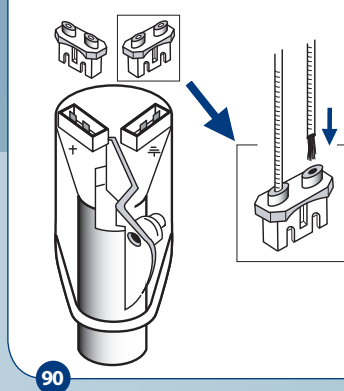

90

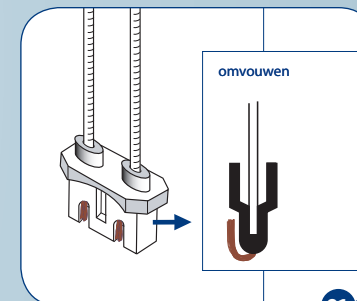

91

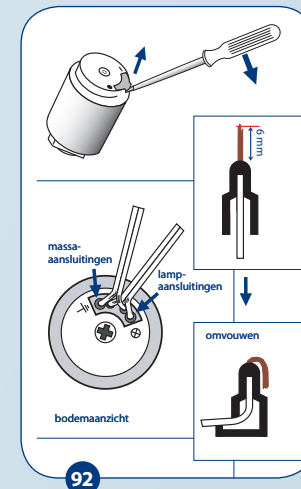

92



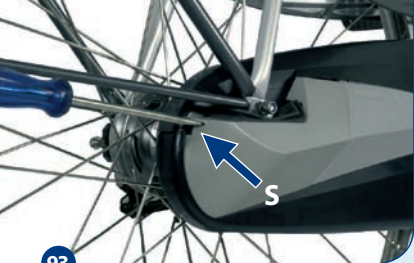

93

Ketting spannen

Voordat u de ketting kunt spannen, dient u eerst een deel van de kettingkast te verwijderen. Gazelle monteert diverse soorten kettingkasten.

Wanneer uw fiets is uitgerust met een Gazelle Linea II kettingkast kunt u met een schroevendraaier (S) een lipje naar boven duwen en de achterkap naar achteren schuiven (afb. 93). Nu kunt u bij achteras om de moer (R) los te maken (afb. 94).

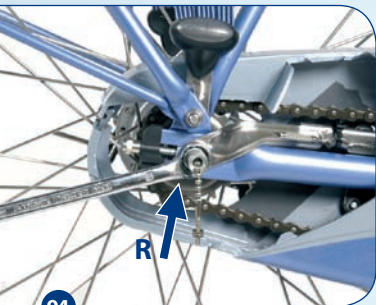

94

Bij de Gazelle Elite II kast kunt u het lipje aan de achterzijde van de kast indrukken. Nu kunt u het kapje verwijderen en de asmoer bereiken.

Wanneer uw fiets is uitgerust met een Gazelle linea kettingkast dient u met een schroevendraaier het eindkapje van het bovenste lipje los te klikken (S in afb. 95). Daarna kunt u met de hand het eindkapje losklikken bij de onderste lip. Hierna kunt u het kapje naar achteren schuiven en de asmoer bereiken.

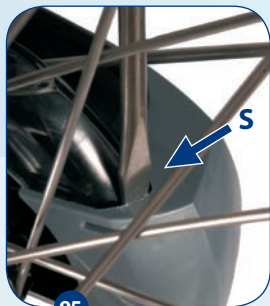

95

Bent u in het bezit van een 5 of 7 Sram Spectro versnellingsnaaf, haal dan eerst de schakelunit van de as door schroef (S) los te draaien (afb. 96). Draai vervolgens de asmoeren en de remarmbeugel los. Met het aandraaien van de kettingspanners spant u de ketting. De ketting heeft de juiste spanning als u deze een klein beetje op en neer kunt bewegen.



96

Staat de ketting te strak, plaats dan het wiel iets naar voren.

Als uw fiets is uitgerust met een Sram Spectro 3 versnellingsnaaf, dan moet u na het spannen van de ketting de afstelling van de naaf weer corrigeren. Hoe u dat kunt doen, leest u in het hoofdstuk "Onderhoud en controle", op pagina 27.

Als de ketting op de juiste spanning is gebracht, hoeft u alleen nog maar de beide asmoeren en de remarmbeugel weer goed aan te draaien. Let er daarbij op dat het wiel volkomen recht staat en één lijn vormt met het voorwiel. Dat is het geval als de ruimte tussen het wiel en de achtervork aan beide zijden gelijk is.



97

Wanneer uw fiets is uitgerust met een Gazelle Two line kettingkast kunt u het eindkapje demonteren met behulp van een schroevendraaier (afb. 97). Trek aan de onderzijde het kapje met de hand verder los en schuif het kapje naar achteren.

Ketting vervangen

Als uw ketting versleten is en dus vervangen moet worden, koop er dan altijd een van hetzelfde merk en type. Doet u dat niet, dan krijgt u onherroepelijk problemen met uw derailleur versnelling.

Pedalen vervangen

U kunt uw fiets desgewenst met een steeksleutel eenvoudig van andere pedalen voorzien. De pedalen moeten wel aan de goede kant worden gemonteerd. Daarom zijn ze gemerkt met L en R. Als u de pedalen goed plaatst, draait u ze in de richting van het voorwiel vast en in de richting van het achterwiel los (afb. 98).

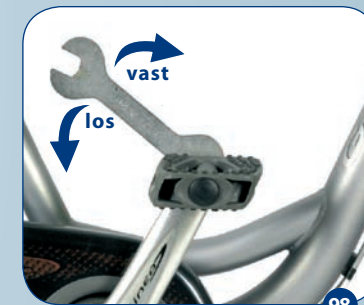

98





99

Veilig fietsen

Uw veiligheid staat bij ons voorop. Onze fietsen zijn dan ook zo ontworpen dat u onbezorgd op pad kunt. In het belang van uw veiligheid willen we u nog wat tips meegeven.

Kinderzitjes

Voor het veilig vervoeren van kinderen op de fiets is het van belang dat u gebruik maakt van goedgekeurde kinderzitjes en maatregelen neemt om te voorkomen dat het kind met de voeten tussen de spaken of met de vingers tussen de zadelveren kan komen. Bij het vervoeren van twee kinderen op de fiets loopt u het risico dat u uit balans raakt in onverwachte situaties en daardoor ten val komt. Wanneer u met twee kinderen op stap wilt gaan is het veiliger de Gazelle Kidcar aan te schaffen (afb. 99).

Koop geen kinderzitje dat rechtstreeks aan de stuurbocht bevestigd moet worden. Uw Gazelle-dealer beschikt over veilige alternatieven die aan het frame of op de stuurpen bevestigd worden (afb. 100). Zet in elk geval nooit een kinderzitje vast op een aluminium stuur. Deze onderdelen zijn gevoelig voor beschadigingen. Bij teveel gewicht kunnen ze plotseling breken. Kinderzitjes mogen niet op een aluminium drager gemonteerd worden.

Aluminium frames, vorken en onderdelen

Als uw fiets is gevallen en uw aluminium frame of een ander aluminium onderdeel is daarbij vervormd, mag u deze nooit in de originele vorm terugbuigen. Het materiaal kan onzichtbaar al zo beschadigd zijn, dat het risico te groot wordt dat het alsnog op enig moment breekt. Zorg er bij montage van accessoires voor dat er altijd zacht materiaal tussen het accessoire en het aluminium zit om dit te beschermen tegen beschadiging door diepe krassen. Diepe krassen kunnen bij aluminium leiden tot breuk.

Boodschappen

Boodschappen en dergelijke kunt u het beste in tassen of manden aan of op de bagagedrager vervoeren. De Gazelle-dealer beschikt over een reeks fraaie en degelijke Gazelle-fietsassen (afb. 101). Eén van de meest voorkomende oorzaken van ongelukken met fietsen is het hangen van tassen aan het stuur. Voorkom dit gevaar en hang nooit een tas aan uw stuur! Wanneer u meer



100



101



102

boodschappen wilt vervoeren dan er in de tassen past, raden we u aan de Gazelle "Combi Car" bagage kar aan te schaffen (afb. 102).

Racefietsen

Gazelle-racefietsen zijn gebouwd om aan wedstrijden deel te nemen. Bij ander gebruik of bij het aanbrengen van accessoires en extra onderdelen zoals verlichting, geldt dat deze moeten voldoen aan de wettelijke eisen. Draag altijd een helm.

Mountainbikes

Wanneer u gaat off-road fietsen is de dichtstbijzijnde hulp vaak ver weg. Wij raden u aan om nooit helemaal alleen in afgelegen gebieden te gaan mountainbiken en altijd een mobiele telefoon mee te nemen. Ook is het verstandig spullen mee te nemen om banden te kunnen plakken of losgetrilde bouten weer vast te zetten. Draag altijd een helm.

Originele Gazelle accessoires en onderdelen

De Gazelle-dealer beschikt over een omvangrijk assortiment originele Gazelle accessoires en onderdelen. Enkele voorbeelden zijn de Gazelle hogedrukfietspomp, regenkleding en fietsmanden (afb. 103 en 104).

Diefstalpreventie

Uw nieuwe Gazelle-fiets is natuurlijk een aantrekkelijk object voor dieven. Gelukkig zijn er tal van manieren om u tegen hen te beschermen. Daar leest u in dit hoofdstuk alles over.

Anti-diefstal chip

Vrijwel alle Gazelle-fietsen worden geleverd met een ART goedgekeurd AXA-veiligheidsslot (afb. 105). Dit zeer degelijke slot is voorzien van een chip. Deze bevat een nummer dat net zo uniek is als uw framenummer. Het sleutelnummer staat op de aankoopnota die u van de Gazelle-dealer hebt gekregen. Bij verlies van de sleutel kan deze nageleverd worden via uw dealer.

Noteer deze nummers ook op pagina 2 van dit boekje. Mocht uw fiets dan onverhoopt worden gestolen, dan wordt het voor de politie een stuk eenvoudiger hem te traceren omdat Gazelle de nummers heeft geregistreerd in een databank. Bovendien schrikt de anti-diefstal chip fietsendieven af.

Gebruik bij race- en off-roadfietsen altijd een helm!



103



104



105



106



107

De AXA SL7 en SL9 sloten zijn beveiligd tegen onbedoeld gebruik. Als u de fiets op slot wilt zetten dan moet u eerst het sleuteltje naar rechts draaien. Pas dan kunt u de hendel naar beneden drukken. Dat voorkomt dat bijvoorbeeld een achterop zittend kind het slot per ongeluk tijdens het fietsen vergrendelt. Het AXA SL9 slot heeft een extra stalen plaat aan de staande achtervork die erin voorziet dat het slot – zelfs als het geforceerd is – alleen verwijderd kan worden door het achterwiel te demonteren. Voor potentiële dieven blijkt dit in de praktijk vaak te arbeidsintensief.

Kabelslot en Gazelle-insteekketting

Het is aan te raden om uw fiets altijd aan het fietsenrek of elders aan de “vaste wereld” vast te zetten. Dat doet u het beste door de kabel door het rek, het frame en het voorwiel te halen. Is uw fiets uitgerust met een AXA SL9 of een SL7 slot, dan zijn er insteekkabels verkrijgbaar die in het SI 7 of SI 9 slot te klikken zijn (afb. 106 en 107).

Mocht u een ander, of nog helemaal geen slot hebben, dan raden wij u aan een los ART goedgekeurd kabelslot te kopen. Uw Gazelle-dealer is vanzelfsprekend graag bereid u te helpen een keuze te maken.

Fietsverzekering

Mocht uw fiets ondanks alle voorzorgsmaatregelen toch worden ontvreemd, dan is het prettig als u een beroep kunt doen op uw verzekeringsmaatschappij. Uw Gazelle-dealer kan u over de mogelijkheden informeren.

Vervoer op de auto

Als u iets verder van huis van uw fiets wilt genieten, dan kunt haar met de auto vervoeren. Dat is altijd voor eigen risico, maar wilt u dat veilig doen, vraag bij uw Gazelle-dealer dan naar een goede fietsdrager. Houdt u er overigens wel rekening mee dat er grote krachten op uw fiets worden uitgeoefend als u deze op de auto vervoert. Controleer daarom altijd even of er geen onderdelen vanaf kunnen waaien. Denk hierbij bijvoorbeeld aan de fietspomp, bidons of aan fietstassen. Ook bij aankomst is het raadzaam na te gaan of er geen onderdelen los zijn gaan zitten of misschien beschadigd zijn geraakt.

Let er op dat de automatische verlichting is uitgeschakeld, zodat deze tijdens de reis niet kan gaan branden. Dat zou uw medeweggebruikers namelijk op een verkeerd spoor kunnen zetten.

Enkele belangrijke adressen

Er zijn veel organisaties die fietsers een warm hart toedragen. Hieronder vindt u een aantal voorbeelden.

A.N.W.B.

De ANWB, vooral gericht op recreatief gebruik van de fiets, beschikt over een grote collectie fietskaarten, routes en andere literatuur over fietsen.

Wassenaarseweg 220
2596 EC Den Haag
Tel.: 070-3147147
www.anwb.nl

De Fietsersbond

De Fietsersbond komt op voor de belangen van fietsers die de fiets gebruiken voor woon- en/of werkverkeer, boodschappen, fietsvoorzieningen bij stations enz.

Balistraat 59
3531 PV Utrecht
Tel.: 030-2918171
www.fietsersbond.nl

3VO (De verenigde veiligheidsorganisaties)

3VO speelt een belangrijke rol in het werken aan veiliger verkeer in Nederland, zeker ook voor fietsers.

Postbus 423
1270 AK Huizen
Tel.: 035-5248800
Fax.: 035-5248899
www.3vo.nl

Nederlandse Toer Fiets Unie N.T.F.U.

De Nederlandse Toer Fiets Unie (NTFU) is dé overkoepelende organisatie van toerfietsverenigingen in Nederland. Deze organisaties leggen zich vooral toe op het sportieve gebruik van de fiets.

Landjuweel 11
3905 PE Veenendaal
Tel.: 0318-583100
www.ntfu.nl

Fietsmuseum Velorama

Hét fietsmuseum van Nederland!

Waalkade 107
6511 XR Nijmegen
Tel.: 024-3604970
Fax.: 024-3607177
www.velorama.nl



Garantiebewijs

Frame en voorvork

Bij normale behandeling, gebruik en onderhoud van de fiets, geeft Gazelle 10 jaar garantie tegen materiaal- en constructiefouten op het frame en vaste voorvork. Deze garantieperiode geldt ook voor aluminium frames! Voor verende voorvorken (door Gazelle gemonteerd) geldt een garantieperiode van 5 jaar.

Lakwerk van frame en voorvork

Mits normaal onderhouden en behandeld zonder beschadiging 5 jaar garantie tegen roestvorming van binnenuit.

Overige lak- en chroomdelen

Mits normaal onderhouden, gebruikt en behandeld 2 jaar garantie tegen roestvorming.

Onderdelen

Bij normale behandeling, gebruik en onderhoud 2 jaar garantie tegen materiaal- en constructiefouten. Slijtage valt buiten de garantie.

Behandeling van klachten

Klachten worden behandeld door de Gazelle-dealer. Hij is in eerste instantie gemachtigd om namens Gazelle te beoordelen of er sprake is van garantie. Het betreffende onderdeel wordt met het garantiebewijs door de dealer opgestuurd aan Gazelle met vermelding van de klacht. Eventuele dé- en montagekosten zijn voor rekening van de eigenaar van de fiets.

Algemeen

Onderdelen die onder boven genoemde garantie vallen – ter beoordeling van de fabrikant – worden vervangen. Garantie wordt uitsluitend verleend als bij vervanging originele of door de fabrikant voorgeschreven onderdelen zijn gebruikt en geldt alleen voor de eerste eigenaar. De garantie vervalt als de gebruiker niet handelt conform de aanwijzingen en waarschuwingen in deze gebruikershandleiding. Deze garantiebepalingen zijn niet van toepassing bij deelname aan wedstrijden. Voor fietsverhuur gelden andere garantievoorwaarden. Naast deze garantiebepalingen kan de koper de verkoper aanspreken op grond van rechten of vorderingen die de wet hem toekent.

Koninklijke Gazelle N.V.

Postbus 1

6950 AA Dieren

www.gazelle.nl

Tenslotte

In dit boekje hebben we u uitgelegd hoe u zo lang mogelijk plezier kunt hebben van uw nieuwe Gazelle-fiets en hoe u het onderhoud en eventuele kleine reparaties kunt verrichten. Neem daarbij echter geen onnodige risico's. Als u één en ander toch iets te technisch vindt of als u uw eigen vaardigheden niet helemaal vertrouwt, ga dan naar uw Gazelle-dealer. Die heeft alle deskundigheid in huis om uw fiets in topconditie te houden.



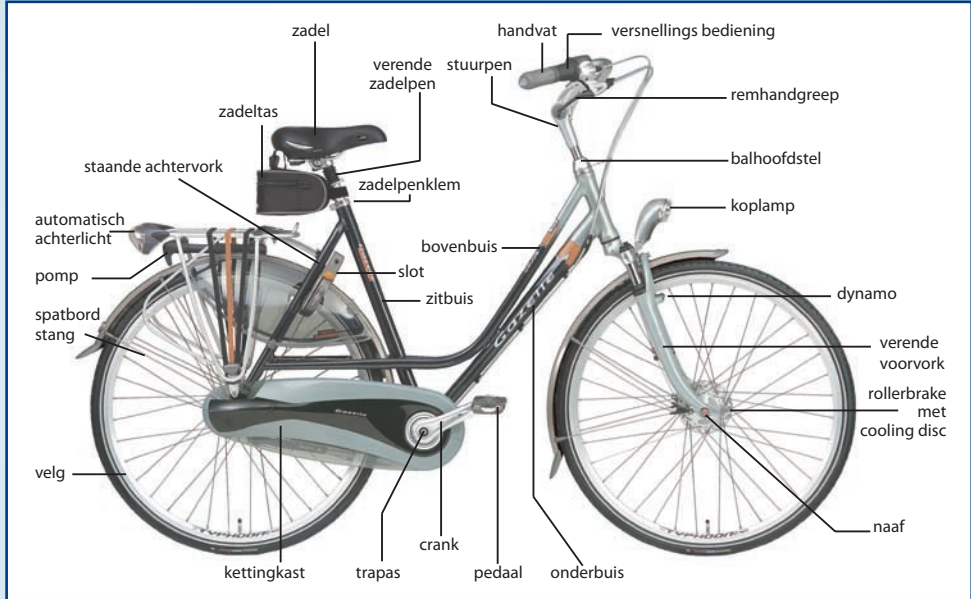

Gazelle Davos

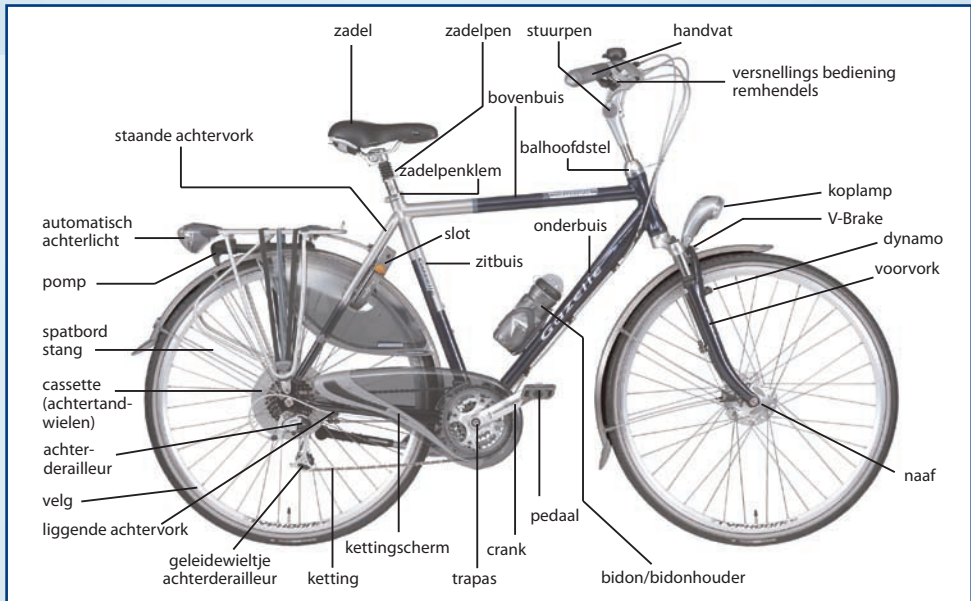

Gazelle Medeo



Registreer uw Gazelle en word lid van 'Mijn Gazelle'!

Door uw fiets te registreren op www.gazelle.nl, kunnen we u via 'Mijn Gazelle' nog betere service en garantie bieden. Vult u het formulier op onze website volledig in en u wordt vervolgens periodiek per e-mail op de hoogte gehouden van de laatste fietsnieuwtjes, aanbiedingen en lopende acties. Alle ingezonden gegevens worden strikt vertrouwelijk behandeld en niet verstrekt aan derden.



Colofon

Vanzelfsprekend hebben wij dit boekje met grote zorgvuldigheid samengesteld. Maar aansprakelijkheid als gevolg van druk- en zetfouten is uitgesloten.

Uitgegeven & copyright:
Koninklijke Gazelle N.V.

Lined writing area on page 50.

Lined writing area on page 51.

